

MASTERING SUN PROTECTION

STORE DE PROTECTION SOLAIRE



TABLE DES MATIÈRES

Aperçu de la gamme	04
Pourquoi la protection solaire?	08
Toujours confortable	10
Profitez en toute saison	12
Un support de A à Z	14
Pourquoi choisir Renson ?	16
Aperçu des produits	19
Fixscreen®	22
Fixscreen® Ready	84
Fixscreen® Minimal	90
Panovista® (Max)	138
Topfix® (Max)	152
Vegascreen®	176
Toiles	181
Commande	205
Général	219
Couleurs	229
Légende	231
Programme Ambassador	236

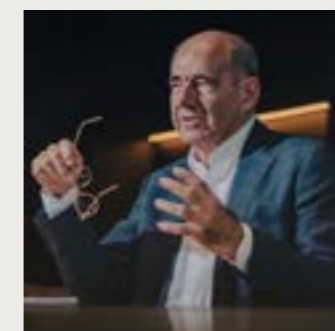









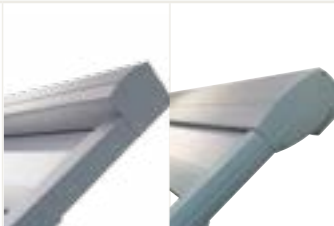
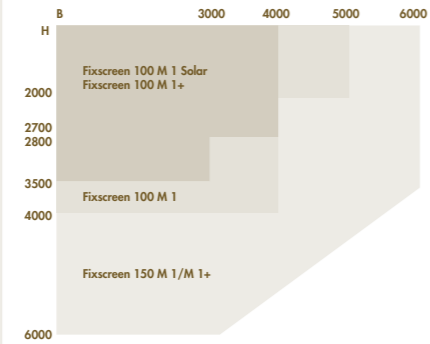
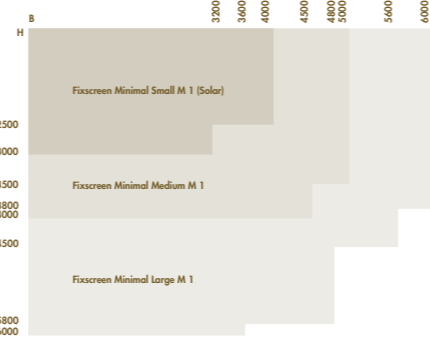
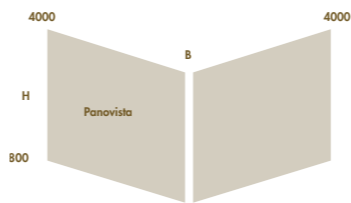

// Notre passion est de créer des produits innovants et d'offrir des solutions globales qui transforment chaque maison en un foyer sain et confortable. Notre engagement, « Creating Healthy Spaces », est au cœur de tout ce que nous faisons.

Paul Renson

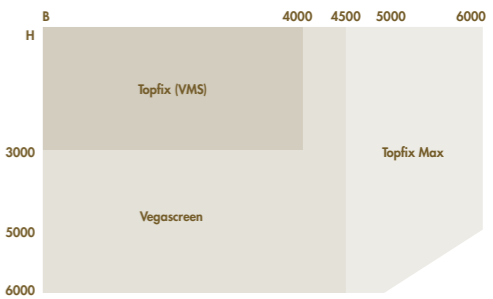



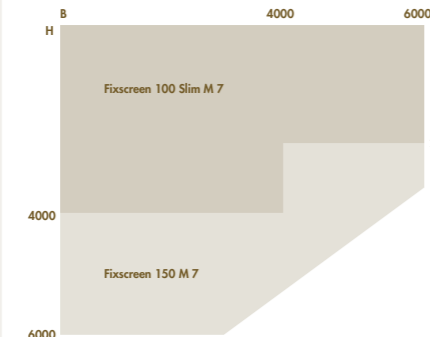
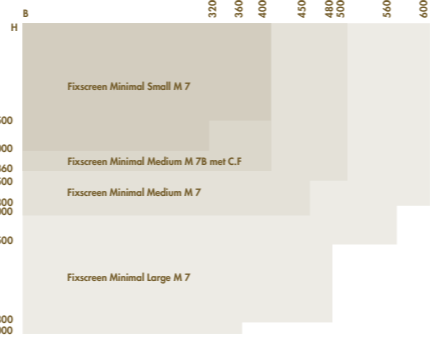
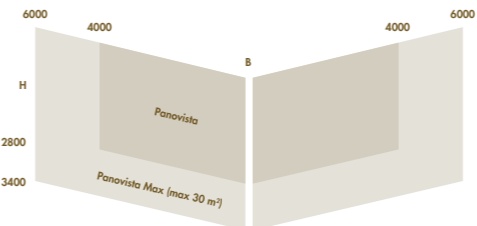
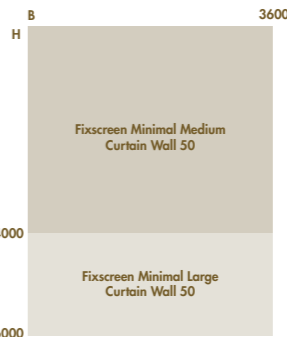



APERÇU DE LA GAMME

Protection solaire avant-corps	Vitrage vertical					Vitrage vertical		Vitrage horizontal		
Type de fenêtre	Fenetre standard ou coulissante					Fenêtre d'angle	Mur-rideau	Véranda, verrière, lucarne de toit ou Velux® Modular Skylight		
Type de store de protection solaire	Fixscreen®		Fixscreen® minimal			Panovista®	Fixscreen® Minimal Curtain Wall 50			
										
	Standard	Avant-corps avec pieds de montage	Solar	Standard	Solar	Standard	Standard	Résistant au vent	Non résistant au vent	
	Page 26	Page 30	Page 36	Page 98	Page 102	Page 142	Page 122	Topfix® (VMS)	Page 160	-
								Topfix® Max	Page 168	-
								Vegascreen®	-	Page 176
Dimensions maximales										
Protection solaire encastrée devant le châssis	Vitrage vertical					Vitrage vertical				
Type de fenêtre	Fenetre standard ou coulissante					Fenêtre d'angle	Mur-rideau			
Type de store de protection solaire	Fixscreen®		Fixscreen® minimal			Panovista® (Max)	Fixscreen® Minimal Curtain Wall 50			
										
	Standard	Standard	Encastré avec coulisse d'accouplement C.F autoportante		Standard	Standard				
	Page 42	Page 108	Page 114		Page 146	Page 122				
Dimensions maximales										

Attention : Les dimensions maximales peuvent varier en fonction du type de toile

Protection solaire encastrée au-dessus du châssis	Vitrage vertical		Vitrage vertical	
Type de fenêtre	Store de protection solaire	Store de protection solaire et acoustique		Store de protection solaire, acoustique et ventilation
Type de store de protection solaire	Fixscreen®	Fixscreen® Mono AK/UT		Fixvent® Mono AK/UT
				
	M 4	M 4		M 4
	Page 52	Page 58		Fixvent® Mono AK Page 62 Fixvent® Mono UT Page 66
Dimensions maximales				

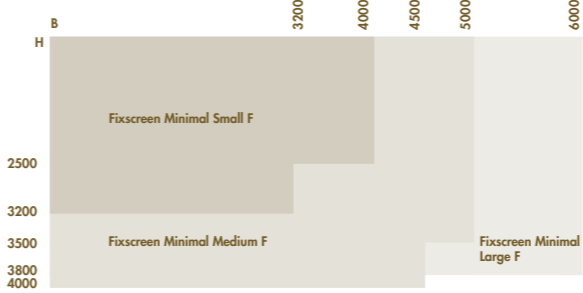
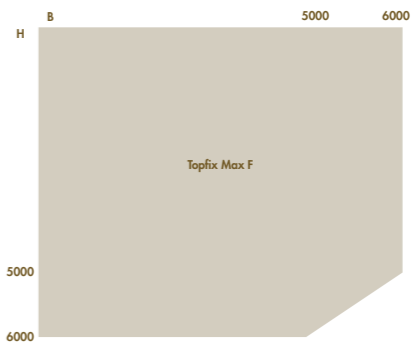
Store de protection solaire autoportant	Sans construction sous-jacente		Sans construction sous-jacente		
Type de fenêtre	Verticale		Verticale		Horizontale
Type de store de protection solaire	Fixscreen®		Fixscreen® minimal		Topfix® Max F
					
	Avant-corps M 1 F	Encastré M 7 F	Avant-corps M 1 F	Encastré M 7 F	Standard
	Page 74	Page 78	Page 130	Page 134	Page 172
Dimensions maximales					

Attention : Les dimensions maximales peuvent varier en fonction du type de toile

POURQUOI LA PROTECTION SOLAIRE ?

Le store de protection solaire empêche efficacement la chaleur du soleil de pénétrer. Tout en préservant la lumière naturelle et la vue sur l'extérieur, il est très simple à commander.

1

JUSQU'À DIX DEGRÉS DE MOINS

Les stores bloquent les rayons du soleil avant qu'ils n'atteignent le vitrage. Ils offrent donc une solution idéale pour garder la température intérieure sous contrôle. Grâce à une utilisation judicieuse et correcte du store de protection solaire, il fera près de 10°C en moins dans l'habitation.

2

ÉCONOMISEZ L'ÉNERGIE

En été, vous gardez les températures à l'intérieur sous contrôle, sans devoir utiliser un climatiseur énergivore. Par ailleurs, lorsque les stores sont relevés en hiver, vous profitez au maximum de la chaleur des rayons du soleil bas. Ce qui vous permet de faire des économies d'énergie tout au long de l'année.

3

POUR TOUS LES PROJETS

Renson® propose des stores de protection solaire résistants aux intempéries grâce à la technologie Fixscreen pour des surfaces allant jusqu'à 27,8 m². Les possibilités de montage sont multiples, avec une configuration de store adaptée à toutes fenêtres et constructions.

4

DURABLE ET ÉLÉGANT

Choisir l'aluminium, c'est opter pour la durabilité et l'élégance de la finition. Les stores préservent durablement leur aspect épuré. La finition élégante de chaque élément et l'intégration maximale dans la façade, même en cas de montage ultérieur, font le reste.

TOUJOURS CONFORTABLE

CONFORT VISUEL & ESTHÉTIQUE

La lumière naturelle est essentielle pour nous les humains. Elle contribue à notre bien-être et notre santé. De plus, c'est une source idéale et gratuite de lumière. Elle améliore par ailleurs la productivité au bureau et la santé physique et mentale.

C'est pourquoi les maisons sont construites avec de nombreuses fenêtres pour inviter la lumière naturelle à l'intérieur. Mais en été, l'abondance de lumière et de chaleur nuit parfois au confort intérieur. Il est possible d'éviter ce désagrément avec une bonne protection solaire. Elle nous permet de profiter de la lumière naturelle tout en conservant la vue sur l'extérieur, sans subir les inconvénients de la lumière solaire directe.

Une analyse de rentabilité pour la construction écologique, rapport du WGBC 2013

VUE SUR L'EXTÉRIEUR

Fonction mentale & mémoire
AMÉLIORATION DE 10 à 25 %

Gestion des appels téléphoniques
AMÉLIORATION DE 6 à 12 %

Séjour à l'hôpital
MOINS LONG DE 8,5 %

LUMIÈRE NATURELLE

Fonction mentale & mémoire
AMÉLIORATION DE 10 à 25 %

Les travailleurs sont
18 % plus productifs

AUGMENTATION DE 15 à 40 %
des ventes

SYSTÈMES

La productivité a augmenté de **23 %**
Grâce à un meilleur éclairage **11 %**
Grâce à une meilleure ventilation **3 %**
Grâce à un réglage individuel de la température

On passe en moyenne 90 % de son temps à l'intérieur. Il y a 50 ans, on passait en moyenne 90 % de son temps à l'extérieur !

CONFORT THERMIQUE & ÉNERGIE — UNE SOLUTION ÉCONOMIQUE

En plus du confort visuel, le confort thermique est un argument de poids qui justifie le choix de la protection solaire dynamique comme solution d'économie d'énergie.

Le store de protection solaire combiné au vitrage apporte des propriétés isolantes supplémentaires. Il empêche la surchauffe en été, ce qui représente une belle économie d'énergie, car il permet de se passer d'une solution de refroidissement actif. Il permet aussi de profiter des gains de chaleur en hiver et donc d'économiser sur les coûts de chauffage.

Une protection solaire est plus qu'un simple produit. Une protection solaire performante et dynamique est un concept qui permet de gérer à la fois la protection solaire et la luminosité. Les architectes et les maîtres d'ouvrage peuvent l'intégrer à leurs projets dès la conception, que ce soit pour une construction neuve ou une rénovation. Les protections solaires deviennent d'ailleurs la norme pour les nouvelles constructions et les rénovations : depuis 2021, tous les nouveaux bâtiments doivent répondre aux exigences de quasi-neutralité énergétique (BEN). Une protection solaire dynamique et automatisée permet le meilleur gain énergétique.

Plusieurs études ont prouvé la valeur ajoutée de la protection solaire dynamique.

– Étude ESCORP EU-25 (étude européenne) :

Prévoir des volets roulants, des protections solaires extérieures et intérieures sur la moitié des bâtiments réduirait la consommation énergétique des bâtiments de près de 10 %.

– TU Delft : TNO 2015 R10396 (étude néerlandaise) :

Économies d'énergie pour le chauffage par l'isolation thermique des protections solaires. Les économies calculées sur les coûts de chauffage peuvent atteindre 17 % pour la maison de rangée et 29 % pour l'appartement de référence.

– ESSO 2014 Study (étude européenne) :

« Dynamic shading solutions for energy efficient buildings ». La protection solaire dynamique réduit de plus de 36 % les frais de refroidissement (tout type de vitrage & conditions climatiques en Europe). L'économie la plus élevée est obtenue pour des façades orientées au sud-ouest, jusqu'à 65-70 %.

– ESSO 2021 Study (étude européenne) :

« Solar shading - Synergising mitigation of GHG emissions and adaptation to climate change. » Par rapport à la climatisation, les stores de protection solaire dynamiques pourraient réduire les émissions des gaz à effet de serre en MT CO₂/an de 58 % supplémentaires d'ici 2050.

Davantage de lumière naturelle et une vue sur l'extérieur améliorent la productivité et la concentration et donnent un sentiment de bien-être.

PROFITEZ EN TOUTE SAISON

Tout le monde veut un maximum de lumière naturelle dans la maison avec une vue sur l'extérieur, sans sacrifier au confort intérieur. La protection solaire améliore le confort, qu'il fasse chaud l'été ou froid l'hiver. La protection solaire a aussi une incidence positive sur la consommation d'énergie.

LE CONFORT SUR MESURE, EN TOUTE SAISON

À l'heure actuelle, les nouvelles constructions sont de mieux en mieux isolées et de plus en plus hermétiques. C'est certes un avantage pour la facture d'énergie, mais le soleil dardant ses rayons sur ces grandes fenêtres transformera très vite l'atmosphère intérieure en une étuve insupportable. D'autant qu'une fois que la chaleur s'est immiscée dans une maison bien isolée, il est très difficile de l'en déloger.

Tout est donc une question de « maîtrise » de la lumière solaire pour pouvoir en profiter au mieux. En relevant la protection solaire extérieure durant l'hiver, par exemple. En effet, à cette saison, vous avez tout intérêt à faire pénétrer la chaleur du soleil à profusion pour faciliter le réchauffement de l'intérieur. En été, par contre, il est impératif d'abaisser complètement les stores pour garder la température intérieure sous contrôle.



L'ÉTÉ, EN JOURNÉE

Pendant la journée, laissez le store déroulé pour maintenir la température intérieure sous contrôle. Cela évite aussi les reflets désagréables, la décoloration des meubles et la nécessité d'un système de climatisation actif.

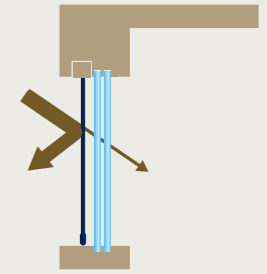

L'ÉTÉ, LA NUIT

La nuit, laissez le store déroulé et ouvrez la fenêtre pour rafraîchir la maison. La maison sera merveilleusement fraîche au réveil. Et les insectes resteront à l'extérieur.

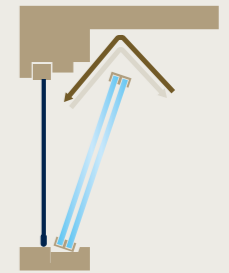

L'HIVER, EN JOURNÉE

Pendant la journée, laissez pénétrer un maximum de lumière naturelle par les fenêtres. Cela aura l'avantage de réchauffer les pièces de manière agréable et sans consommer d'énergie.

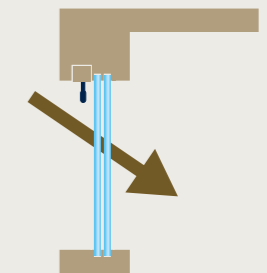

L'HIVER, LA NUIT

La nuit, laissez le store déroulé pour utiliser l'air emprisonné entre le store et la fenêtre comme isolant. La chaleur restera à l'intérieur et la maison sera bien chaude au réveil.

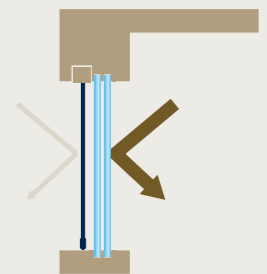

SUPPORT DE A À Z

Nous sommes là pour vous (et votre équipe) !
Besoin d'une formation ?
Besoin d'une assistance technique ou
d'une intervention sur le chantier ?

SUPPORT

INTRO

Un appel à la **HOTLINE** a suffi pour remettre mon équipe sur les rails sur le chantier. Nous avons obtenu sans difficulté les informations techniques nécessaires que nous recherchions. Un service parfait et un gain de temps considérable !



Hotline

Vous ne voyez pas quelle solution choisir ? Vous rencontrez un problème technique spécifique sur chantier ? Contactez l'un de nos partenaires de distribution ou appelez un collaborateur du helpdesk Renson sur la **HOTLINE** au +32 (0)56 30 30 30. Si nécessaire, nous enverrons même un technicien Renson sur place. Vous gagnez ainsi du temps, énormément de temps. Pour une tranquillité d'esprit inégalable !

Renson Academy

Un système de ventilation fonctionnant parfaitement commence par un montage correct. La bonne connaissance des produits et des compétences techniques vous fera gagner un temps considérable. Vous (et votre équipe) êtes les bienvenus chez nous pour bénéficier :

- d'une mise à jour de vos connaissances des produits ;
- d'un rafraîchissement de vos compétences ;
- d'un apprentissage de nouvelles techniques.

Renson Academy On Tour

Votre temps est compté ? Nous sommes trop loin pour vous ? Notre Academy se déplace jusque chez vous. Vous souhaitez une formation sur mesure ? Aucun problème. La mise en pratique de la théorie vous aidera à progresser ! Nous serions ravis de savoir comment nous pouvons vous aider. Inscrivez-vous sur : renson.net > Je suis professionnel > Formations



! RENSON.NET

Sur notre site web, vos clients trouveront de nombreuses informations sur nos produits. En outre, vous y trouverez toutes les informations techniques, comme les manuels, fiches techniques, écolabel, brochures pour vos clients, cahiers des charges, etc. Vous n'avez pas trouvé ce que vous cherchiez ? N'hésitez pas à contacter notre **HOTLINE**.

POURQUOI CHOISIR RENSON® ?

Chez Renson, nous pensons que les produits de qualité supérieure et les solutions innovantes contribuent à un mode de vie sobre en énergie, confortable et sain. Ce n'est pas un hasard si notre devise est « Creating Healthy Spaces ». Elle se fonde sur quelques principes de base.



DESIGN MINIMALISTE

Pour ce qui est du design, nous plaçons la barre très haut. Les solutions Renson magnifient discrètement n'importe quel projet, grâce à leur finition détaillée et leur intégration irréprochable.



LE POUVOIR DE L'INNOVATION

Notre force motrice réside dans notre sens de l'innovation. En développant et en appliquant des technologies innovantes, nous obtenons ensemble des résultats impressionnants.



UNE PERSONNALISATION IN-FINIE

De la maison au bureau, du style rustique au style contemporain. La configuration d'une solution adaptée à chaque client et à chaque bâtiment est simple et rapide.



ENTREPRENEURIAT DURABLE

On ne construit pas un environnement de vie sain sans se préoccuper d'un monde sain. Du choix des matériaux à la production et à la logistique, nous oeuvrons à une entreprise durable.



UNE GRANDE SIMPLICITÉ D'UTILISATION ET D'ENTRETIEN

L'ingénierie rigoureuse est au service de la simplicité d'utilisation et d'un entretien minimal. De la configuration et de la commande au montage rapide et sans difficulté. Avec notre plateforme numérique RIO comme centre névralgique.



APERÇU PRODUITS

Protection solaire verticale

Fixscreen®	22
Avant-corps	24
Encastré devant le châssis	40
Encastré sur le châssis	50
Encastré sur le châssis avec acoustique ou ventilation	56
Freestanding	72
Ready	84
Fixscreen® Minimal	90
Avant-corps	96
Encastré devant le châssis	106
Mur-rideau	118
Freestanding	129
Panovista® (Max)	139

Protection solaire horizontale

Topfix® (Max)	153
Topfix®	156
Topfix® VMS	160
Topfix® Max	168
Topfix® Max Freestanding	172
Vegascreen®	176

STORE DE PROTECTION SOLAIRE VERTICAL

Les stores de protection solaire verticaux empêchent la lumière directe d'entrer, qu'ils soient montés sur des fenêtres standard, des fenêtres d'angle ou coulissantes, des fenêtres sans cadre ou des applications autoportantes. La technologie révolutionnaire Fixscreen garantit une toile extrêmement résistante au vent et pare-insectes qui peut également couvrir de très grandes surfaces allant jusqu'à 27,8 m² voire jusqu'à une superficie maximale totale de 30 m² pour le Panovista Max. Le store de protection solaire vertical convient pour la construction comme pour la rénovation.



FIXSCREEN®

KEEPING HOMES COOL SINCE 2005 !

2005: Renson lance Fixscreen, le premier store extérieur de protection solaire résistant à des vitesses de vent allant jusqu'à 130 km/h. Comment ? En faisant coulisser la toile dans les 2 coulisses au moyen d'une fermeture éclair qui maintient la toile en place et relegue les stores qui claquent au vent ou se déchirent aux oubliettes. Une étape importante mais aussi le début d'une expérience réussie.

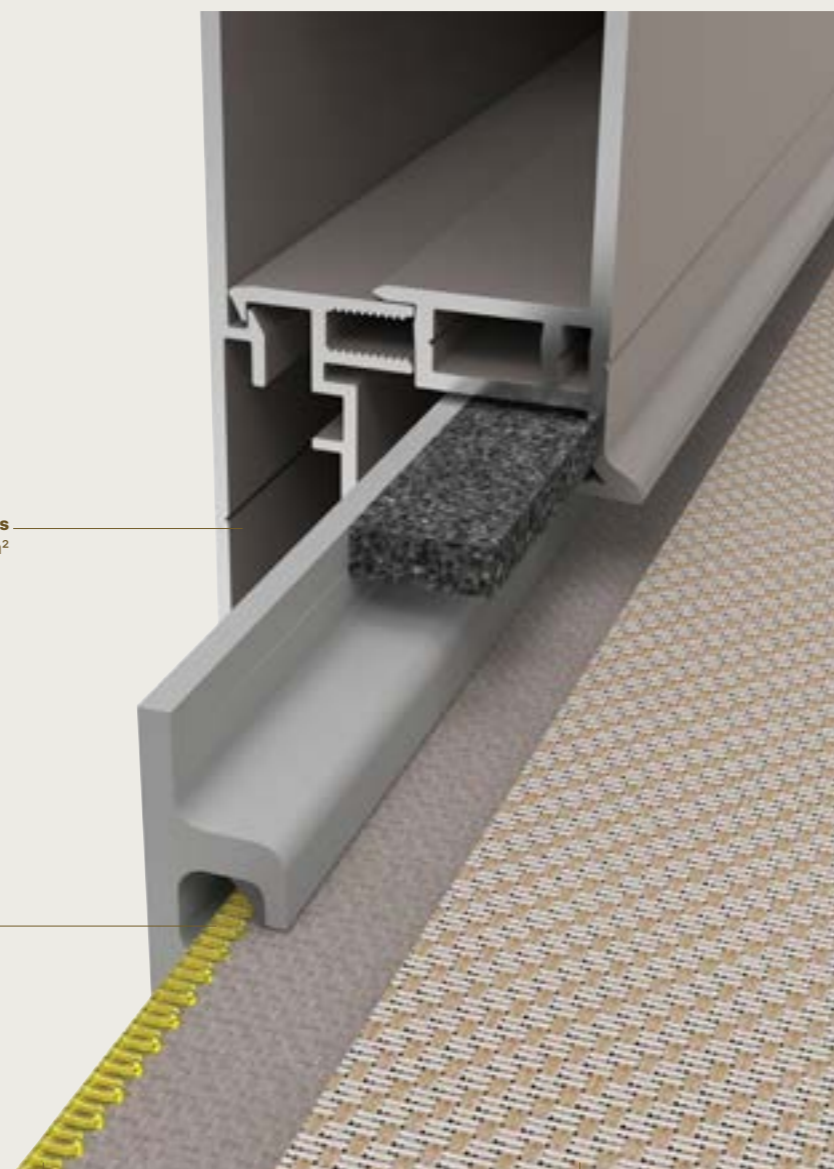

Adapté aux grandes baies vitrées
Fixscreen va jusqu'à 22 m²

Guide pour fermeture éclair durable avec technologie Smooth
La couche supérieure brevetée et coextrudée résistante à l'usure du guide pour fermeture éclair en HPVC garantit un guidage fluide, durable et silencieux de la toile.



La technologie Fixscreen garantit une grande résistance au vent
Garantie de résistance au vent jusqu'à 130 km/h grâce à l'utilisation de fermetures éclair symétriques.



Vaste collection de toiles et de couleurs thermolaquées
Intégration parfaite à l'architecture du bâtiment

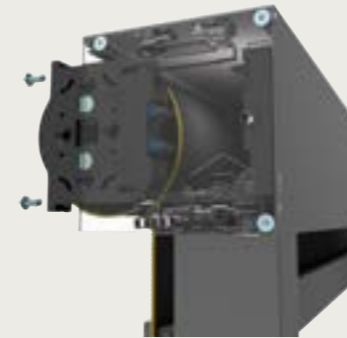

DÉ(MONTAGE) DU JEU DE TOILE

Montage et démontage rapides et sûrs du jeu de toile grâce à la technologie **Connect&Go**

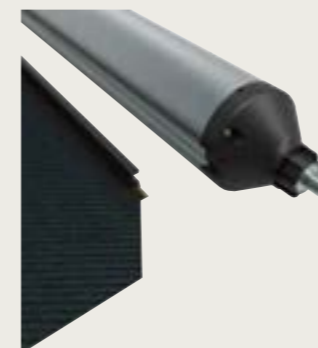

TUBES D'ENROULEMENT UNIQUES

Le tube d'enroulement standard est doté d'une rainure encastrée unique qui réduit l'indentation dans l'ourlet de toile, ce qui évite l'apparition de lignes horizontales sur la toile. Pour les grandes largeurs, les modèles Fixscreen Minimal, Fixscreen 100 M 1, Fixscreen Slim M 7 et autoportants sont en outre dotés d'un profil à cliquer démontable. Cela permet un (dé)montage facile lors du remplacement de la toile.



COULISSE POUR L'INTÉGRATION DU CÂBLE

La coulisse ouverte S possède un canal supplémentaire pour l'insertion du câble d'alimentation du moteur.



COULISSE EN TROIS PARTIES

La coulisse profonde D pour stores encastrés garantit l'accessibilité du caisson après montage. Le profil de base de cette coulisse en trois parties est en forme de U, ce qui permet le démontage simple du jeu de toile, sans démontage complet de la coulisse. Aucun travail de coupe ou de démolition n'est donc nécessaire et l'étanchéité à l'eau et au vent reste donc garantie.

FIXSCREEN® AVANT-CORPS



FIXSCREEN®

Avant-corps M 1

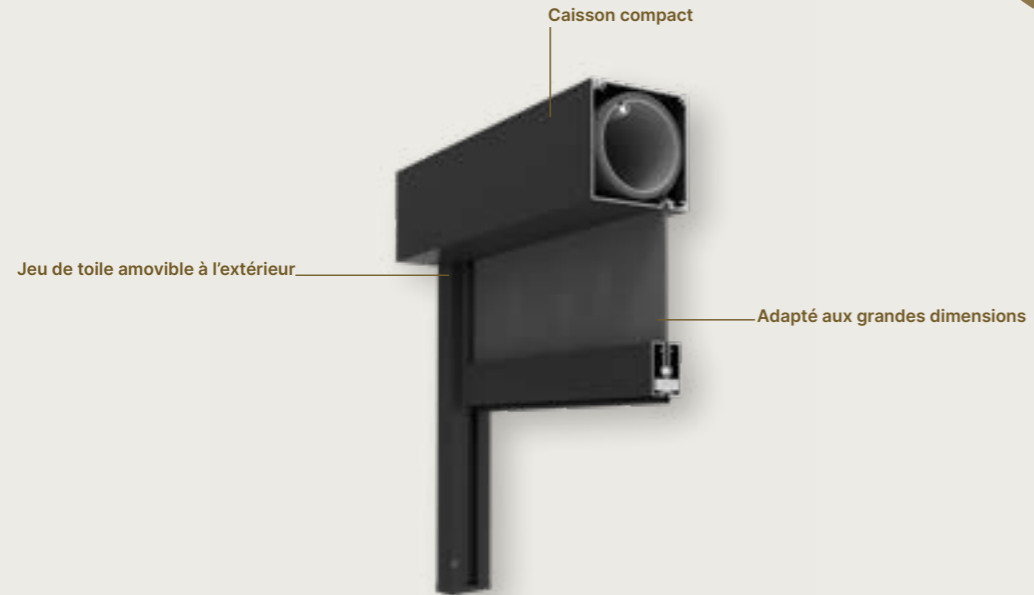

Design	Fixscreen® 100	Fixscreen® 150
Dimensions du caisson (H x P)	100 mm x 100 mm	150 mm x 155 mm
Prolongement de caisson	500 mm	
Square		✓
Softline		✓
Barre de charge rétractable	-	✓ (jusqu'à une HF ≤ 2800 mm)
Tube d'enroulement avec rainure décalée		✓
Plaque de base	À un angle de 0° ou de 5°	
Résistance au vent		
Classe de vent EN 13561:2004	3	
Rapport d'essai en soufflerie	N° 113-25809	
Garantie de résistance au vent	Jusqu'à 130 km/h en position fermée en fonction des dimensions	
Commande		
Moteur Detecto Renson Safety First		✓
Moteur mécanique Somfy		✓
Moteur radiocommandé Somfy, (Meastria *) io		✓
Certificats		
Déclaration DOP	DOP-2015SC00002	
Rapport d'essai de durabilité	CSTC N°651 XE823 CAR4139	

Dimensions	Fixscreen® 100		Fixscreen® 150
Toile simple			
Toile en fibre de verre Sergé/Natté	Largeur min.	700 mm	
Toile en polyester Soltis Veozip	Largeur max.	4000 mm	5000 mm
Toile moustiquaire Tuffscreen	Hauteur max.	4000 mm	2000 mm
	Surface max.	16 m ²	10 m ²
			22 m ²
Toile en fibre de verre Privacy	Largeur min.	700 mm	
Toile en polyester Soltis Horizon 86/Soltis Perform 92	Largeur max.	4000 mm	3000 mm
	Hauteur max.	2 700 mm	3500 mm
	Surface max.	10,8 m ²	10,5 m ²
			22 m ²
Toile occultante en fibre de verre Satiné 21154	Largeur min.	1 000 mm	
Toile occultante en polyester Soltis Opaque B92	Largeur max.	4000 mm	4000 mm
	Hauteur max.	2 700 mm	4000 mm
	Surface max.	11,2 m ²	16 m ²
			16 m ²
Store couplé avec 1 moteur			
Toile en fibre de verre Sergé/Natté/Privacy	Largeur min. par partie	800 mm	
Toile en polyester Soltis Veozip/Soltis Horizon 86/Soltis Perform 92	Largeur totale max.	6000 mm	
Toile moustiquaire Tuffscreen	Largeur max. par partie	4000 mm	
	Hauteur max.	2 700 mm	
	Surface totale max.	16,2 m ²	
			22 m ²
Toile occultante en fibre de verre Satiné 21154	Largeur min. par partie	1 000 mm	
Toile occultante en polyester Soltis Opaque B92	Largeur totale max.	6000 mm	
	Largeur max. par partie	4000 mm	
	Hauteur max.	2 700 mm	
	Surface totale max.	16,2 m ²	
			16 m ²
Store couplé avec 2 moteurs			
Dimensions possibles par partie, par type de toile selon le tableau « store simple »	Largeur totale max.	6000 mm	
	Surface totale max.	24 m ²	
			36 m ²

ATTENTION

- Fixscreen 150 : Le montage doit être effectué par min. 2 personnes Poids : ± 23 kg/m.l.

Moteurs :

- * Les restrictions suivantes s'appliquent pour le Somfy Maestria io :

Fixscreen 100 : Square : largeur ≥ 1 200 mm — hauteur ≤ 2 700 mm/Softline : largeur ≥ 1 800 mm — hauteur ≤ 2 700 mm

Fixscreen 150 : largeur ≥ 1 200 mm

- Moteur Detecto Renson Safety First et Somfy Maestria io : couplé, toujours avec 2 moteurs

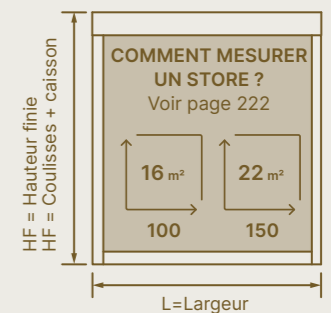

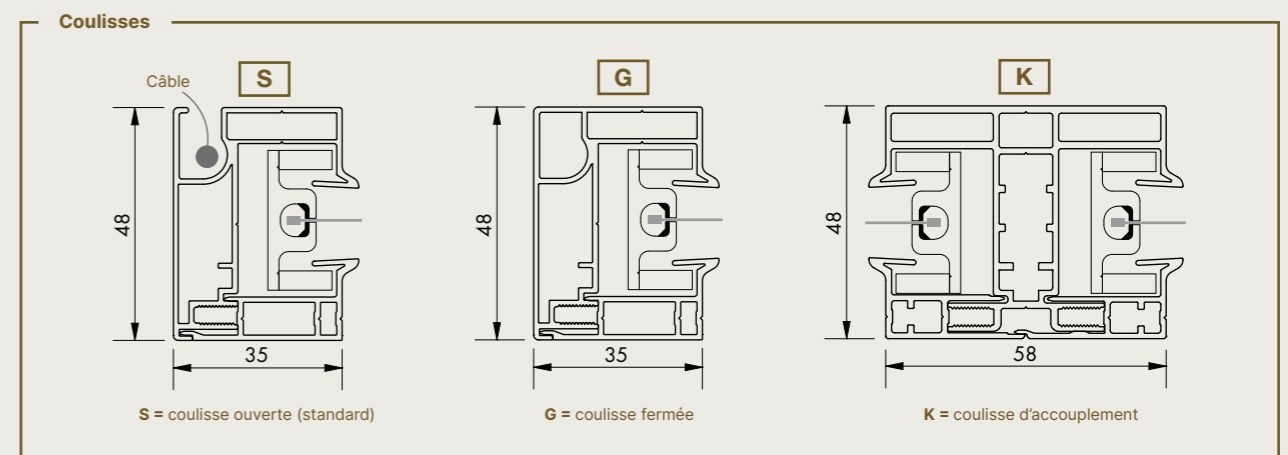
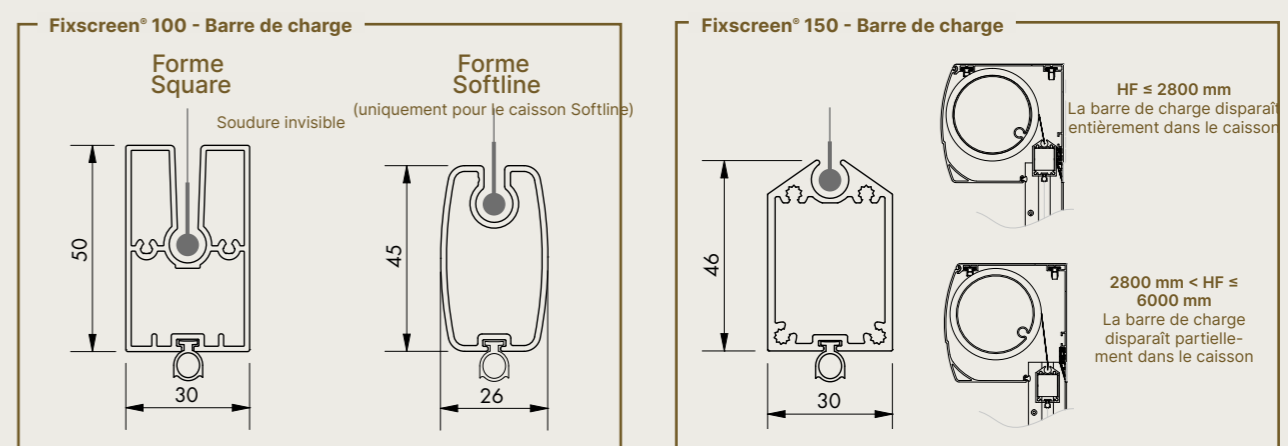
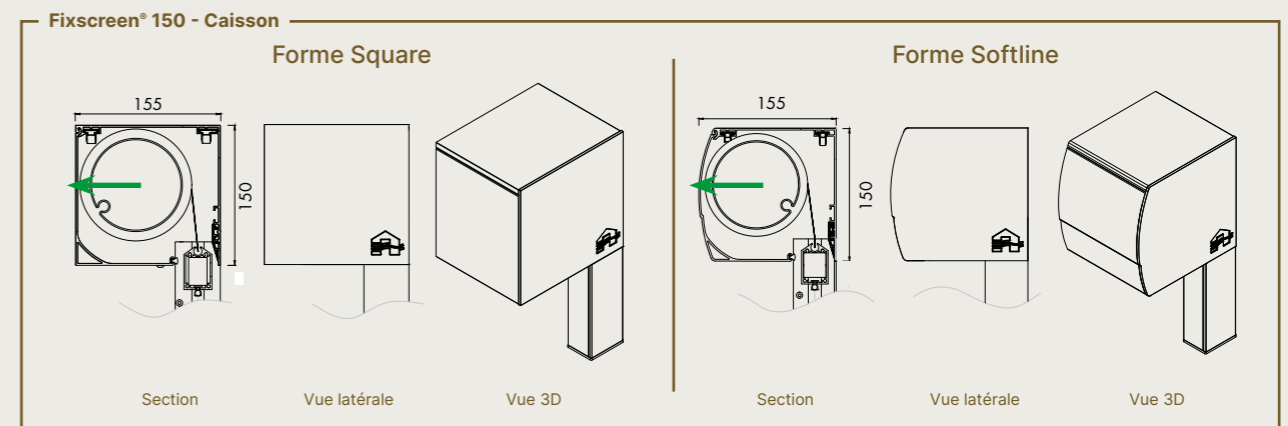
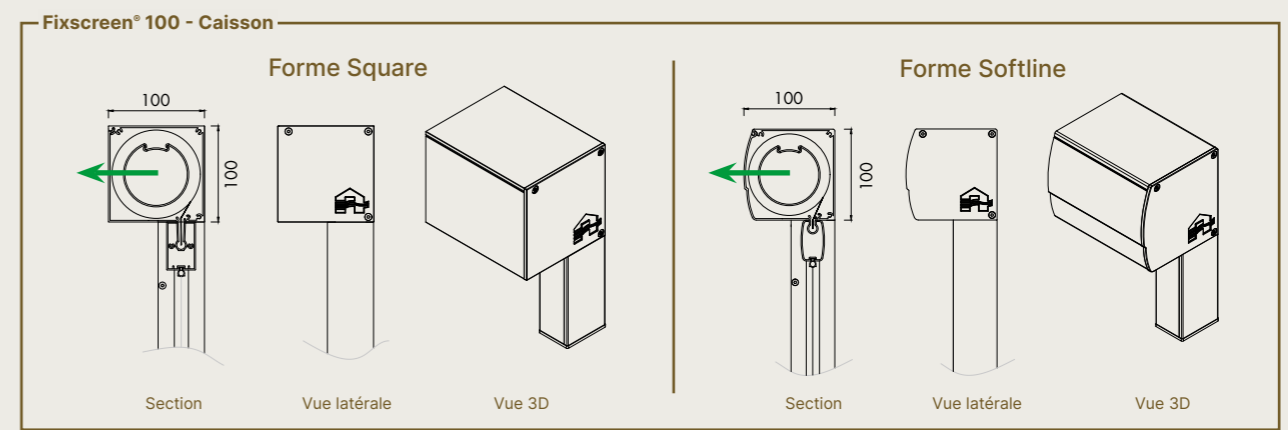
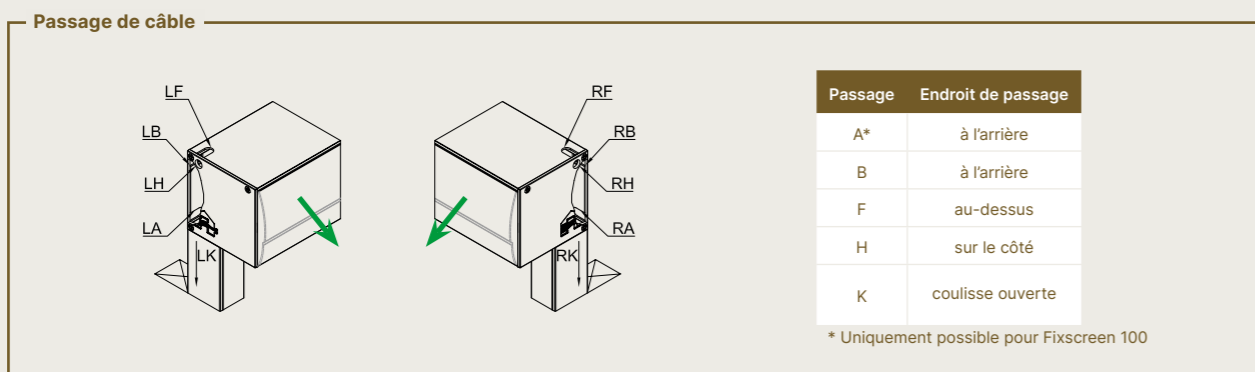
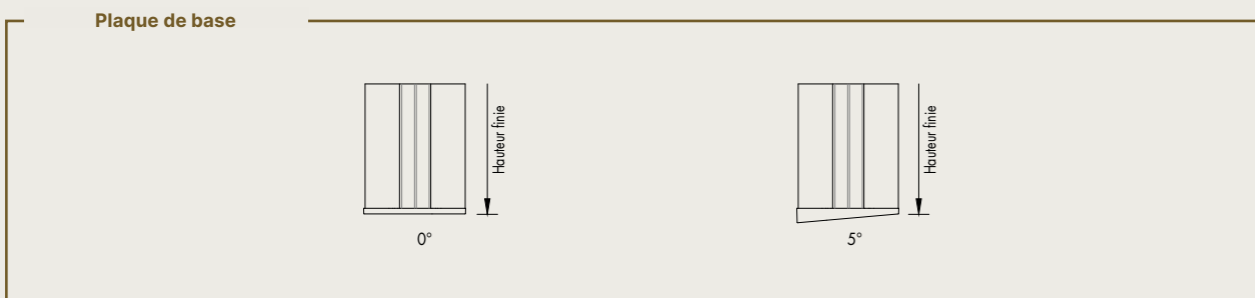
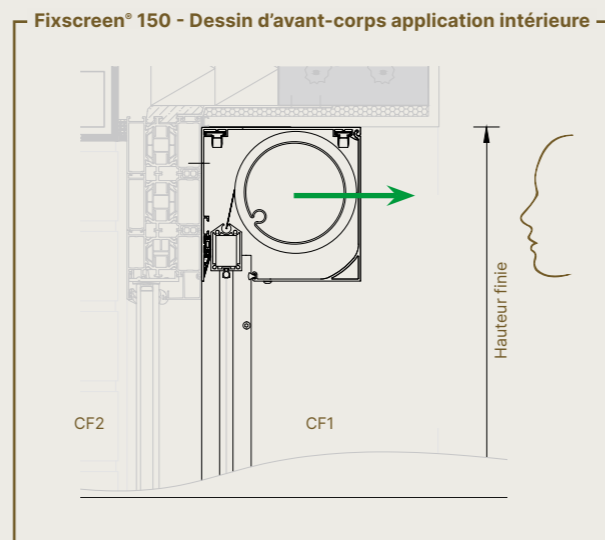
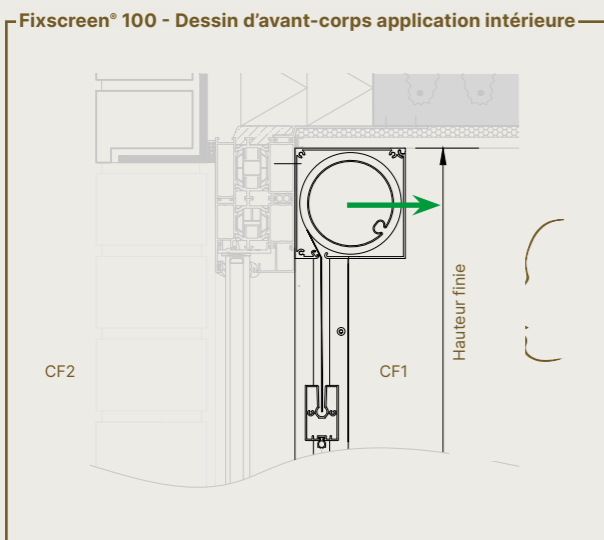
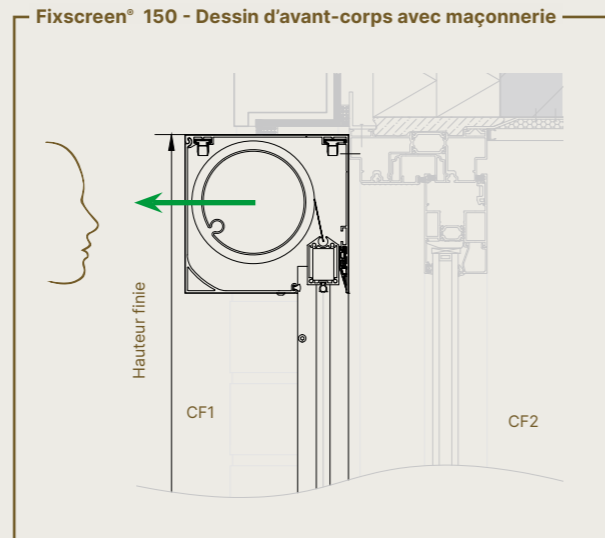
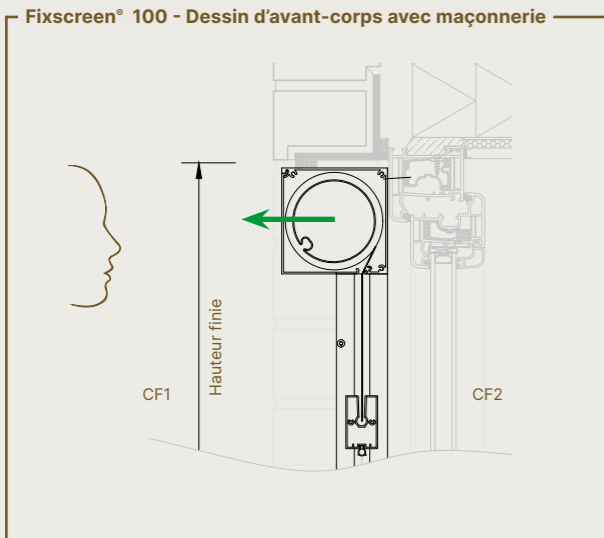

L'orientation de la personne par rapport au store détermine le choix de passage du câble à droite ou à gauche
 ☒ Position du châssis

Direction de (dé)montage du jeu de toile ←

FIXSCREEN®

Avant-corps avec pieds de montage M 1+

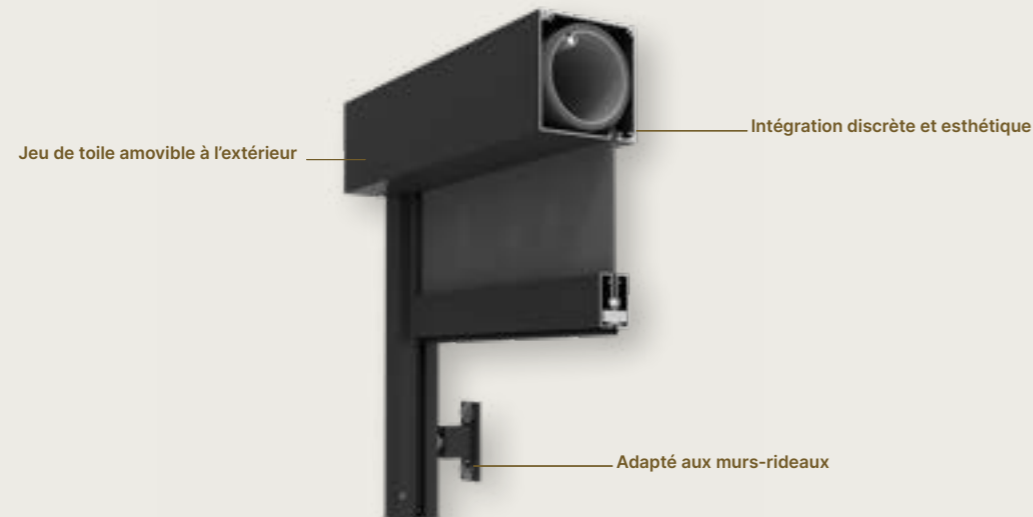

Dimensions	Fixscreen® 100		Fixscreen® 150
Toile simple			
	Largeur min.	795 mm	
Toile en fibre de verre Sergé/Natté	Largeur max.	4000 mm	3000 mm
	Hauteur max.	2 700 mm	3500 mm
Toile en polyester Soltis Horizon 86/ Soltis Perform 92/Soltis Veozip	Surface max.	10,8 m ²	10,5 m ²
			22 m ²
Juxtaposable			
Distance intermédiaire nécessaire (dilatation) :	5 mm		

ATTENTION

- Fixscreen 150 : Le montage doit être effectué par min. 2 personnes Poids : ± 23 kg/m.l.



Design	Fixscreen® 100	Fixscreen® 150
Dimensions du caisson (H x P)	100 mm x 100 mm	150 mm x 155 mm
Prolongement du caisson	500 mm	
Square		✓
Softline		✓
Barre de charge rétractable	-	✓ (jusqu'à une HF ≤ 2800 mm)
Tube d'enroulement avec rainure décalée		✓
Plaque de base	À un angle de 0°	
Résistance au vent		
Classe de vent EN 13561:2004	3	
Rapport d'essai en soufflerie	N° 114-31926	N° 113-25809
Garantie de résistance au vent	Jusqu'à 80 km/h en position fermée	
Commande		
Moteur Detecto Renson Safety First		✓
Moteur mécanique Somfy		✓
Moteur radiocommandé Somfy, io		✓
Certificats		
Déclaration DOP	DOP-2015SC00002	
Rapport d'essai de durabilité	CSTC N°651 XE823 CAR4139	

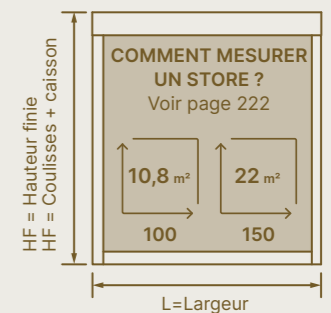

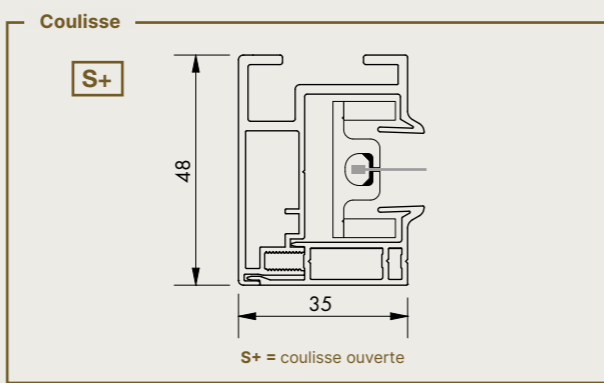
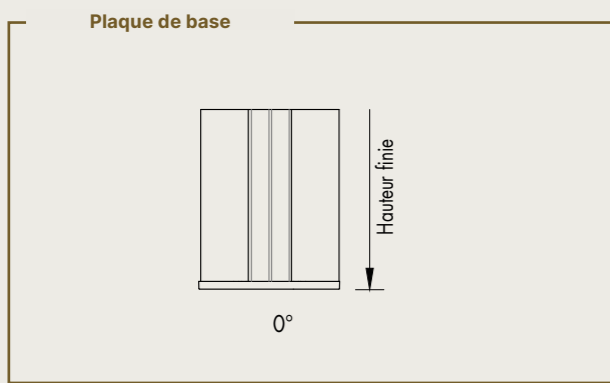
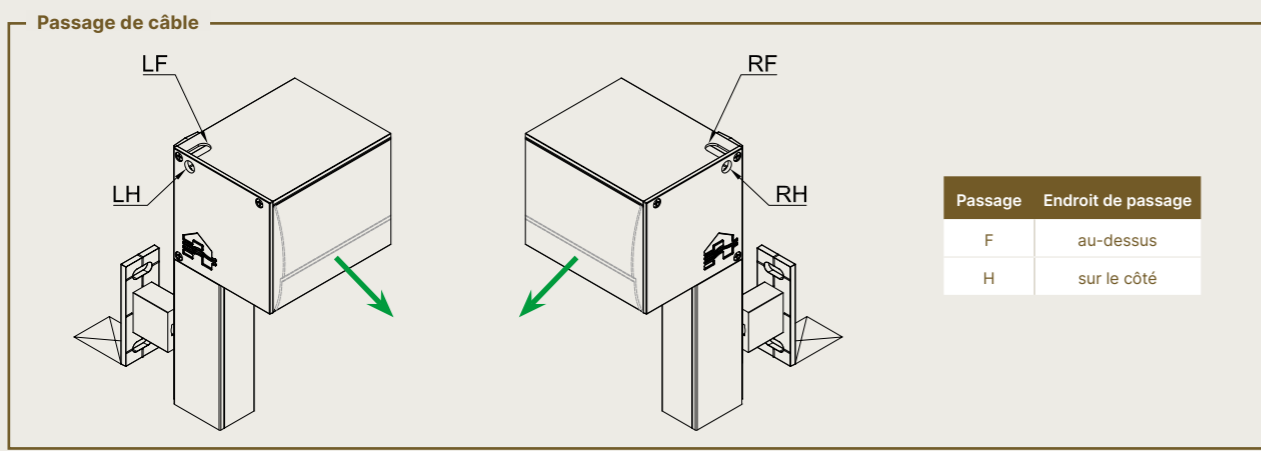
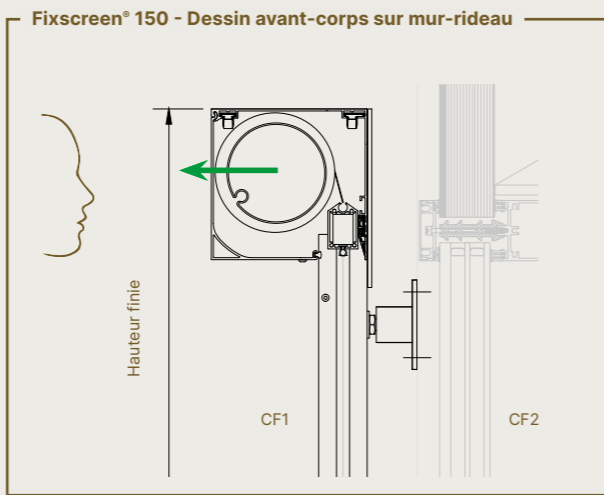
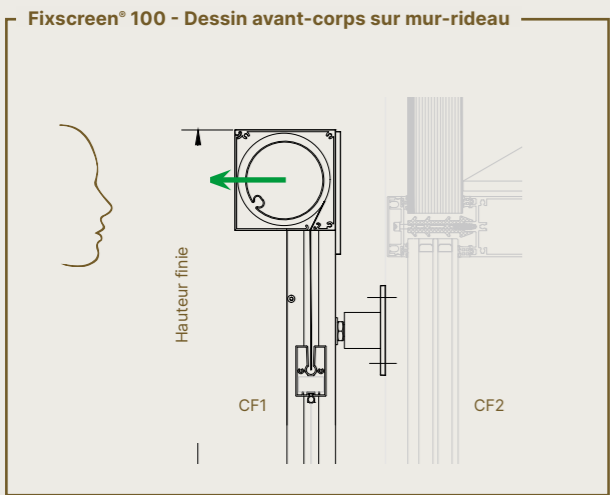
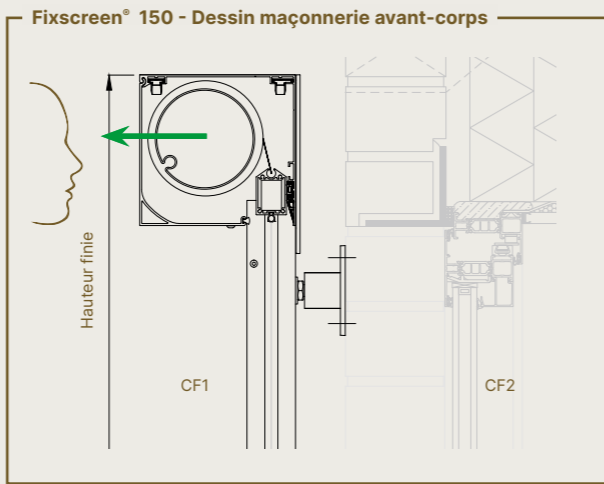
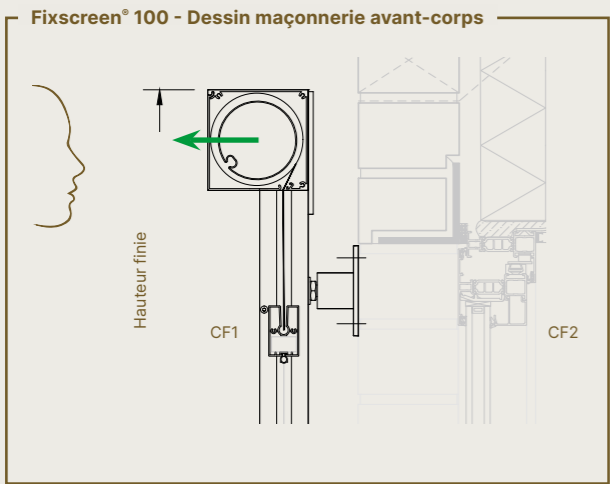

L'orientation de la personne par rapport au store détermine le choix du passage du câble à droite ou à gauche
 Direction de (dé)montage du jeu de toile
 Position du châssis

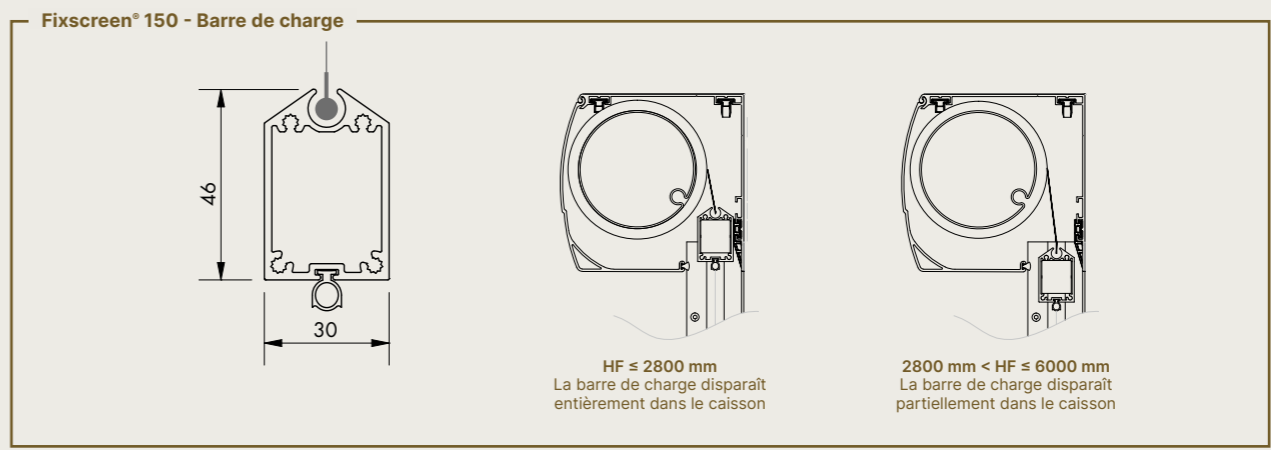
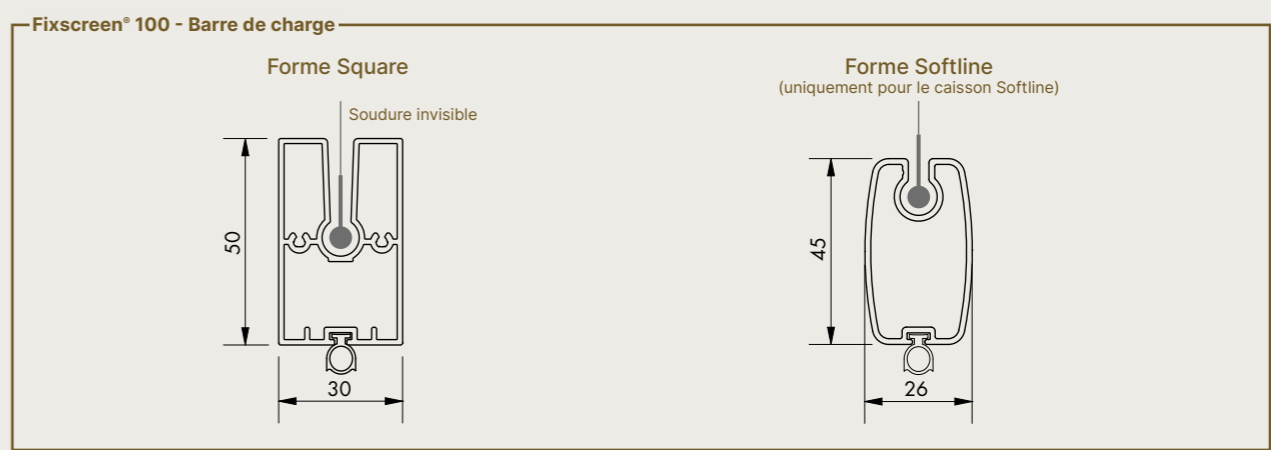
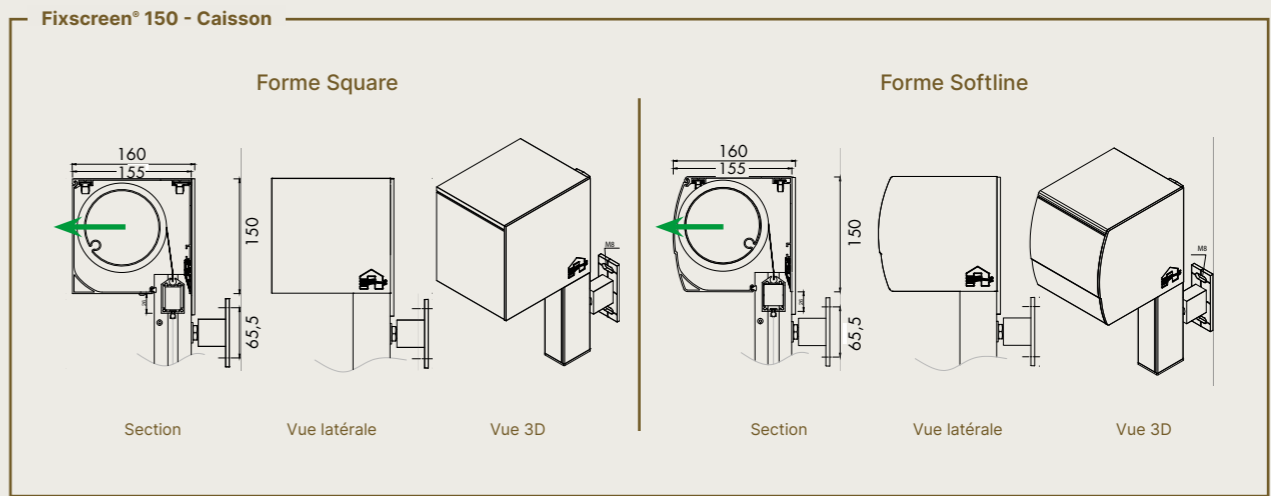
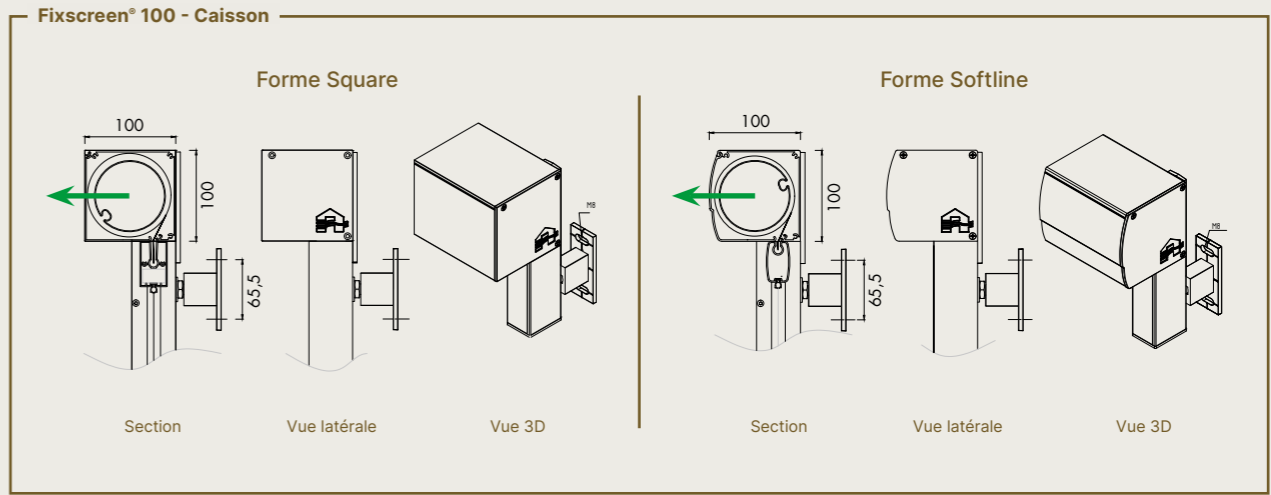

Section situation de montage juxtaposé

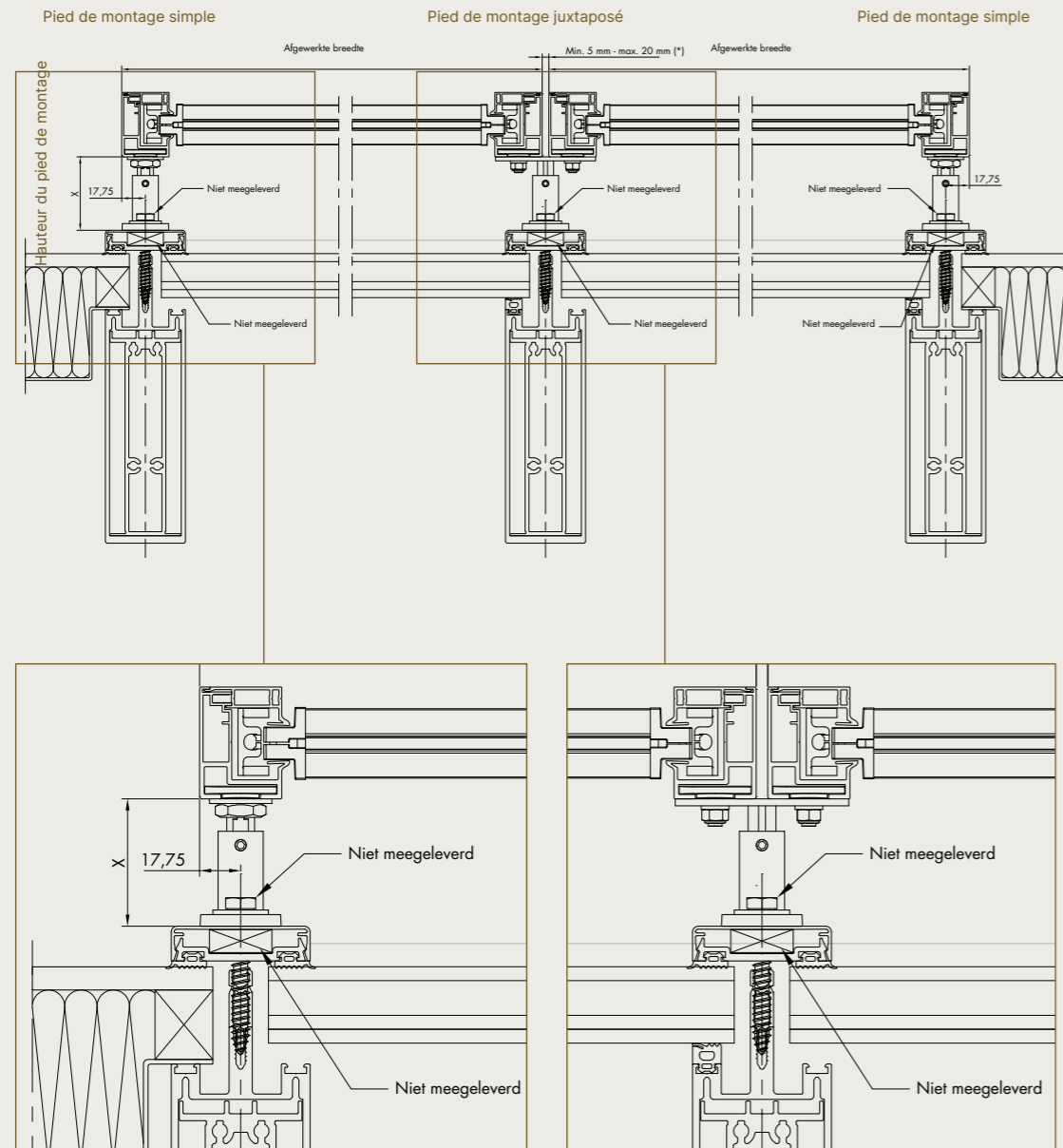

(*) Hou rekening met uitzetting van de gevel en/of kast in geval van montage van aaneengeschaalde producten. Renson® verplicht een tussenafstand (min. 5 mm) toe te passen bij montage

Type de pieds de montage

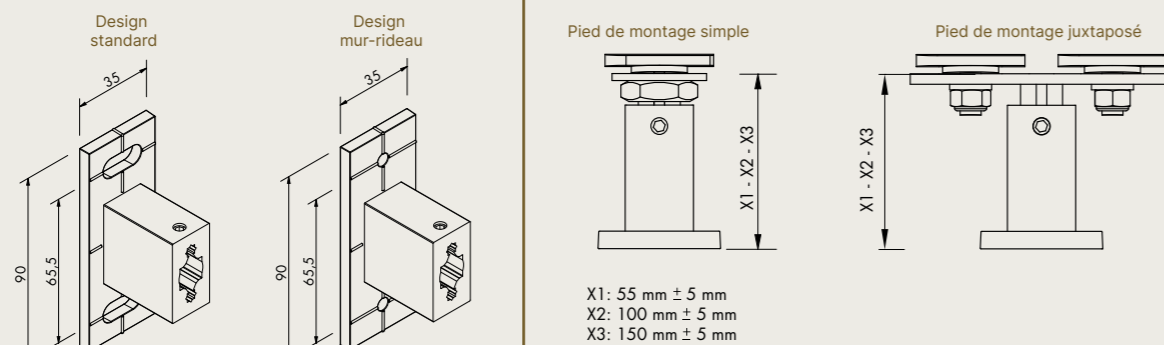

Déterminer le nombre de pieds de montage en fonction de la largeur et la hauteur (L x H) * Produit simple ou juxtaposé

(en mm)	Nombre de pieds de montage simples par coulisse		+	Nombre de pieds de montage juxtaposés par juxtaposition	
	pieds à gauche/à droite			pieds au centre	
type 55 mm					
Largeur ≤	4000	6000		4000	6000
Hauteur ≤					
2000	2	2		2	2
4000	2	2		2	3
5200	3	3		3	3
6000	4	4		4	4
type 100 mm					
Largeur ≤	4000	6000		4000	6000
Hauteur ≤					
2000	3	3		3	4
3100	4	4		4	5
4000	5	5		5	7
4600	7	7		7	7
5300	8	8		8	8
6000	9	9		9	9
type 150 mm					
Largeur ≤	4000	6000		4000	6000
Hauteur ≤					
2000	3	4		3	4
3100	4	5		4	5
4000	5	7		5	7
4600	7	7		7	7
5300	8	8		8	8
6000	9	9		9	9

* Vérifiez les dimensions possibles à la page 31

FIXSCREEN® SOLAR

Avant-corps M 1

POUR MONTAGE ULTÉRIEUR

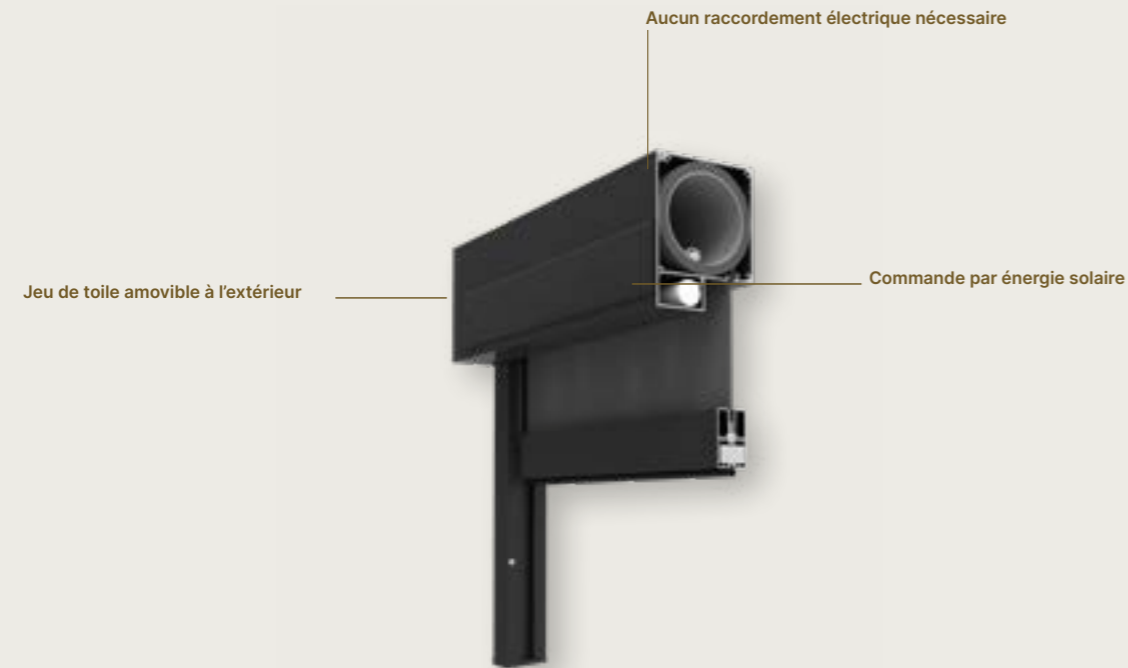

Design	Fixscreen® 100 Solar
Dimensions du caisson (H x P)	128 mm x 100 mm
Prolongement du caisson	-
Square	✓
Softline	-
Barre de charge partiellement rétractable	✓
Tube d'enroulement avec rainure décalée	✓
Plaque de base	À un angle de 0° ou de 5°
Résistance au vent	
Classe de vent EN 13561:2004	3
Rapport d'essai en soufflerie	N° 113-25809
Garantie de résistance au vent	Jusqu'à 130 km/h en position fermée
Commande	
Moteur radiocommandé Somfy	✓
Certificats	
Déclaration DOP	DOP-2015SC00002
Rapport d'essai de durabilité	CSTC N°651 XE823 CAR4139

Dimensions			
Toile simple			
Toile en fibre de verre Sergé/Natté/Privacy Toile en polyester Soltis Horizon 86/Soltis Perform 92/Soltis Veozip	Largeur min.	650 mm	
	Largeur max.	4000 mm	3000 mm
	Hauteur max.	2 700 mm	3500 mm
Toile moustiquaire Tuffscreen	Surface max.	10,8 m ²	10,5 m ²
Toile occultante en fibre de verre Satiné 21154	Largeur min.	1 000 mm	
	Largeur max.	2000 mm	
	Hauteur max.	2 700 mm	
Toile occultante en polyester Soltis Opaque B92	Surface max.	5,4 m ²	

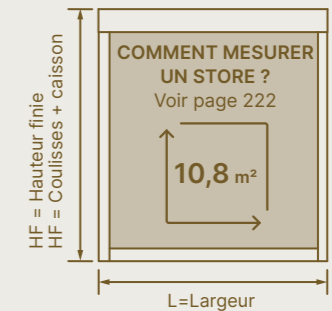

Vous hésitez à choisir la protection solaire extérieure fonctionnant à l'énergie solaire de Renson® ?



L'appli Somfy Solar permet de vérifier, en amont et dans un environnement spécifique, les possibilités d'une solution solaire. Disponible gratuitement dans l'App Store et sur Google Play.



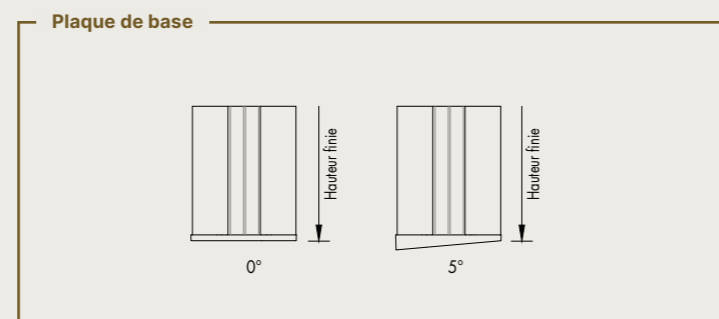
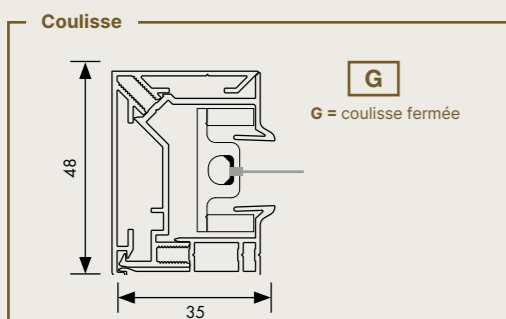
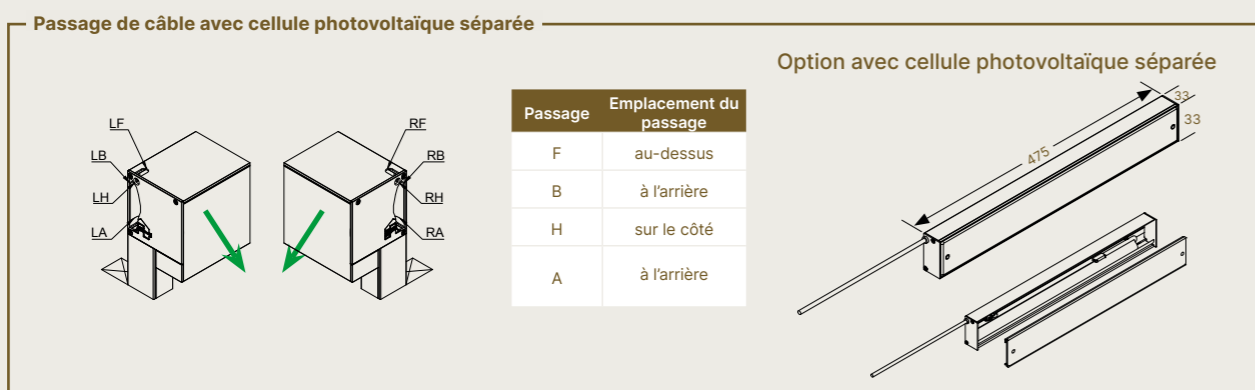
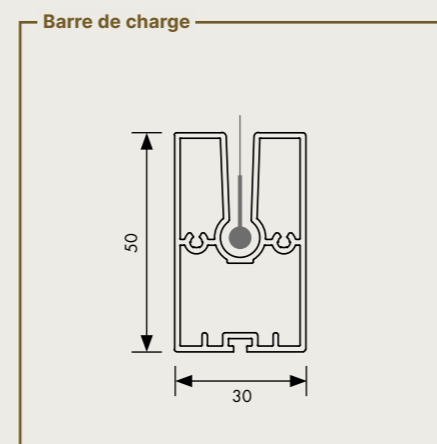
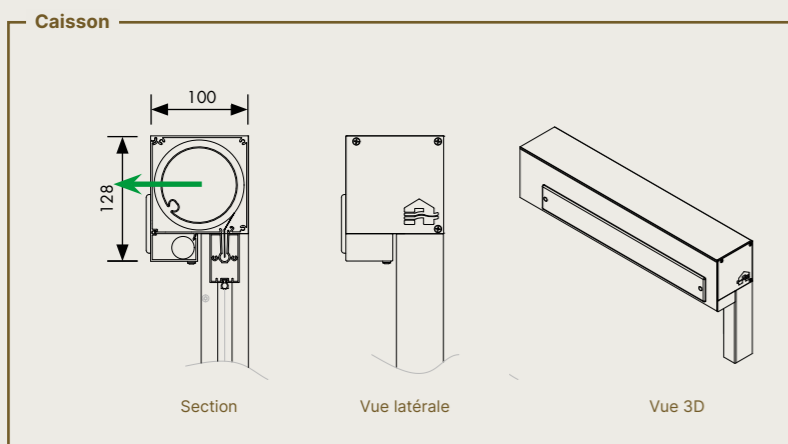
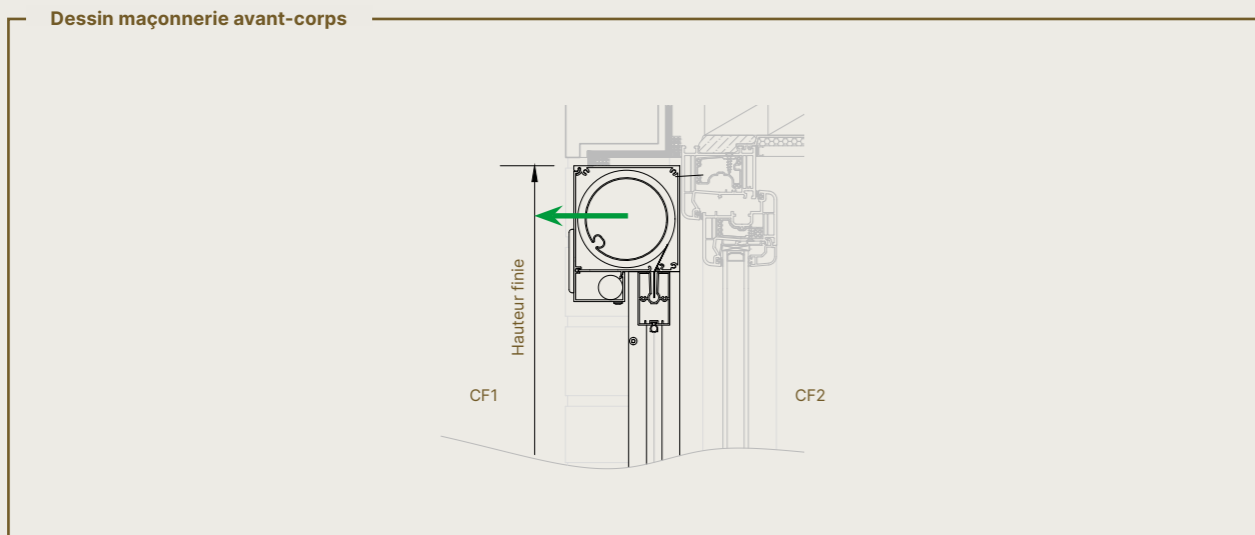

L'orientation de la personne par rapport au store détermine le choix Direction de (dé)montage du jeu de toile
 Position du châssis



PROTECTION SOLAIRE
VERTICALE

FIXSCREEN® ENCASTRÉ DEVANT LE CHÂSSIS



FIXSCREEN®



Encastré devant le châssis M 7

Situation de montage 7A toile près de la fenêtre
 Situation de montage 7B toile éloignée de la fenêtre. Se combine parfaitement avec une moustiquaire, une poignée de porte...

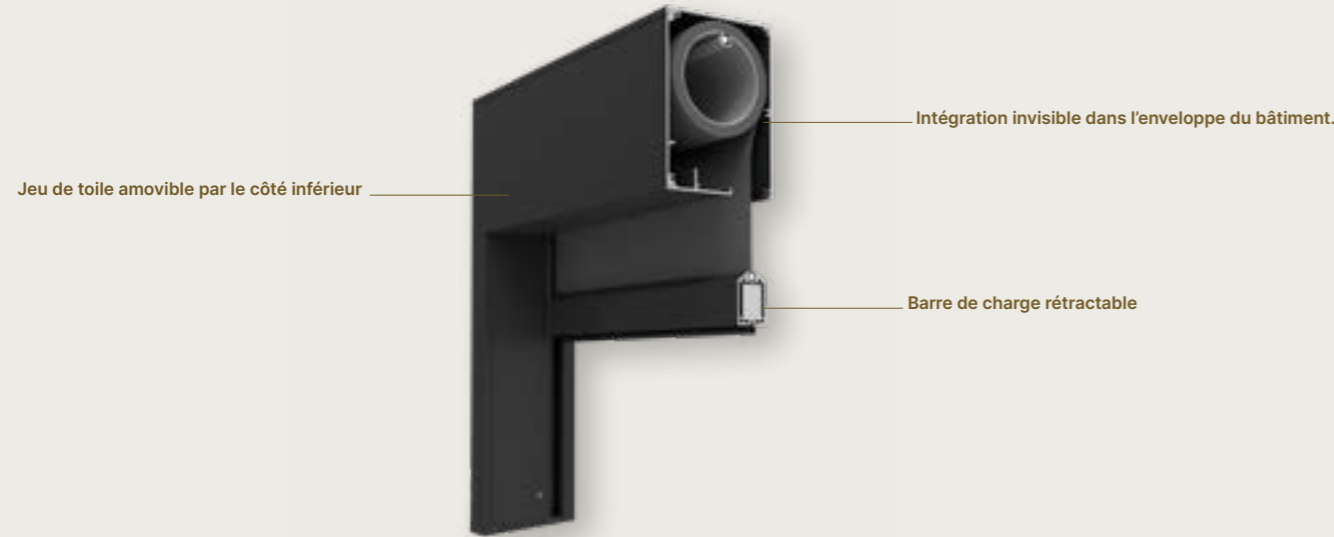

Design	Fixscreen® 100 Slim	Fixscreen® 150
Dimensions du caisson (H x P)	150 mm x 110 mm	150 mm x 155 mm
Prolongement du caisson	500 mm	
Square	✓	
Softline	-	
Barre de charge rétractable	✓	✓ (jusqu'à une HF ≤ 2800 mm)
Tube d'enroulement avec rainure décalée	✓	
Plaque de base	À un angle de 0° ou de 5°	
Résistance au vent		
Classe de vent EN 13561:2004	3	
Rapport d'essai en soufflerie	N° 113-25809	
Garantie de résistance au vent	Jusqu'à 130 km/h en position fermée en fonction des dimensions	
Commande		
Moteur Detecto Renson Safety First	✓	
Moteur mécanique Somfy	✓	
Moteur radiocommandé Somfy, (Meastria *) io	✓	
Certificats		
Déclaration DOP	DOP-2015SC00002	
Rapport d'essai de durabilité	CSTC N°651 XE823 CAR4139	

Dimensions	Fixscreen® 100 Slim		Fixscreen® 150
Toile simple			
Toile en fibre de verre Sergé/Natté	Largeur min.	700 mm	
	Largeur max.	6000 mm	4000 mm
Toile en polyester Soltis Veozip	Hauteur max.	2800 mm	4000 mm
	Surface max.	16,8 m²	16 m²
Toile en fibre de verre Privacy	Largeur min.	700 mm	
	Hauteur min.	300 mm	
Toile en polyester Soltis Horizon 86/Soltis Perform 92	Largeur max.	4500 mm	3000 mm
	Hauteur max.	2800 mm	3500 mm
Toile occultante en fibre de verre Satiné 21154	Largeur min.	1 000 mm	
	Hauteur min.	300 mm	
Toile occultante en polyester Soltis Opaque B92	Largeur max.	4000 mm	6000 mm
	Hauteur max.	2800 mm	2 600 mm
Toile occultante en polyester Soltis Opaque B92	Surface max.	11,2 m²	15,6 m²
	Surface max.	12,6 m²	10,5 m²
Store couplé avec 1 moteur (M 7A)			
Toile en fibre de verre Sergé/Natté	Largeur min. par partie	800 mm	
	Largeur totale max.	6000 mm	
Toile moustiquaire Tuffscreen	Largeur max. par partie	5000 mm	
	Hauteur max.	2800 mm	
Toile en polyester Soltis Veozip	Surface totale max.	16,8 m²	
	Surface totale max.	22 m²	
Toile occultante en fibre de verre Satiné 21154	Largeur min. par partie	1 000 mm	
	Largeur totale max.	6000 mm	
Toile occultante en polyester Soltis Opaque B92	Largeur max. par partie	4000 mm	
	Hauteur max.	2800 mm	
Toile occultante en polyester Soltis Opaque B92	Surface totale max.	16,8 m²	
	Surface totale max.	15,6 m²	
Store couplé avec 2 moteurs (M 7A)			
Dimensions possibles par partie, par type de toile selon le tableau « store simple »	Largeur totale max.	6000 mm	
	Surface totale max.	24 m²	
Dimensions possibles par partie, par type de toile selon le tableau « store simple »	Largeur totale max.	6000 mm	
	Surface totale max.	36 m²	

ATTENTION

- Prolongement de caisson impossible avec coulisse D
- Profil de plâtrage et équerre de fixation en option.

Moteurs :

- * Les restrictions suivantes s'appliquent pour le Somfy Maestria io :
 Fixscreen 100 Slim : largeur ≥ 1600 mm — hauteur ≤ 2800 mm
- Moteur Detecto Renson Safety First et Somfy Maestria io : toujours couplés avec 2 moteurs

M 7B :

- Notez que le système doit être accessible de l'intérieur sur toute la largeur...
- en cas de panne du moteur lorsque le store est baissé. Autrement, la toile devra être découpée.
- si le moteur est mécanique, pour régler les fins de course.

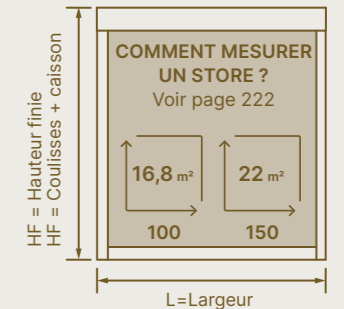

! CONSEIL : Si une poignée de porte, de porte coulissante ou d'un châssis avec moustiquaire risque de gêner le mouvement de la toile, optez pour la situation de montage 7B. La toile s'écartera alors de la fenêtre, ce qui garantira sa liberté de mouvement. Notez toutefois que le système doit alors être accessible de l'intérieur sur toute la largeur.

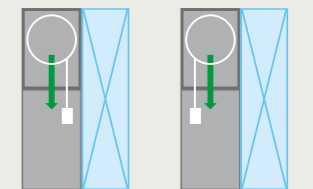

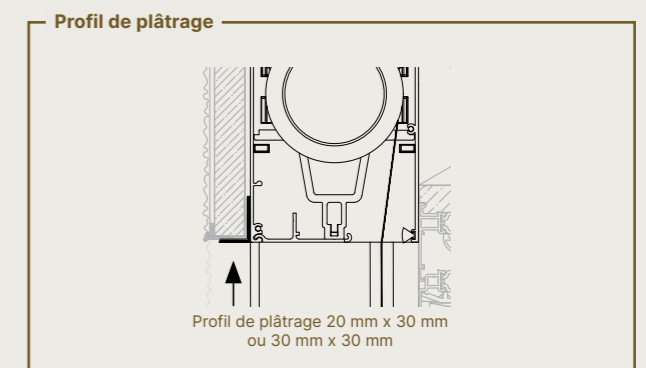
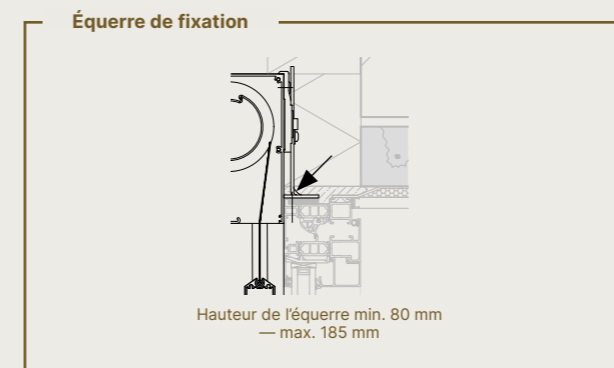
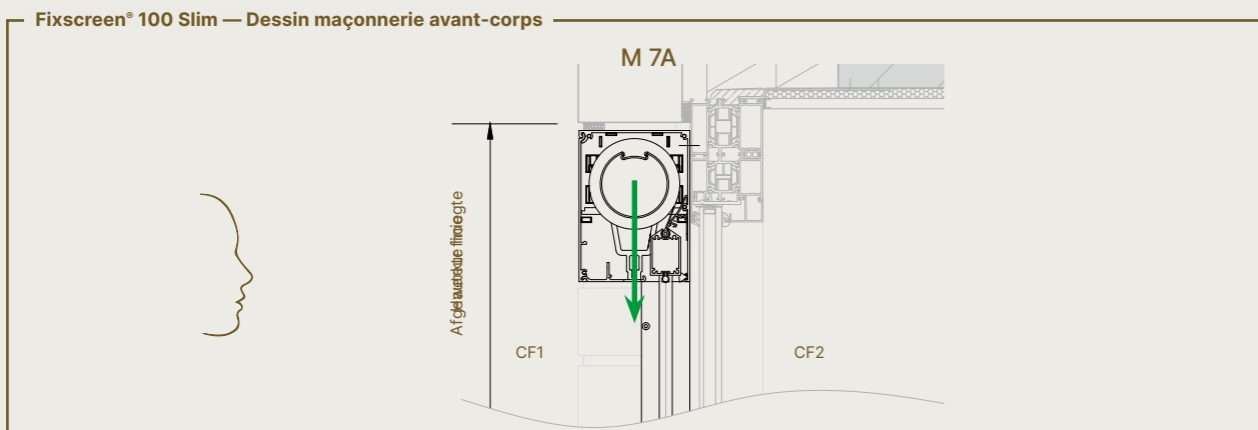
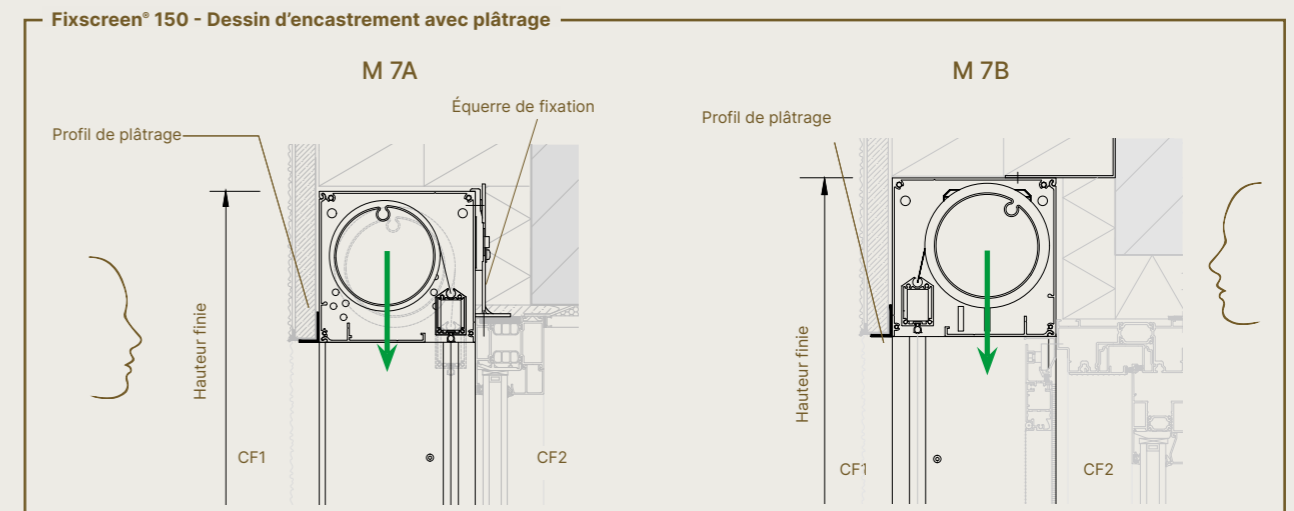
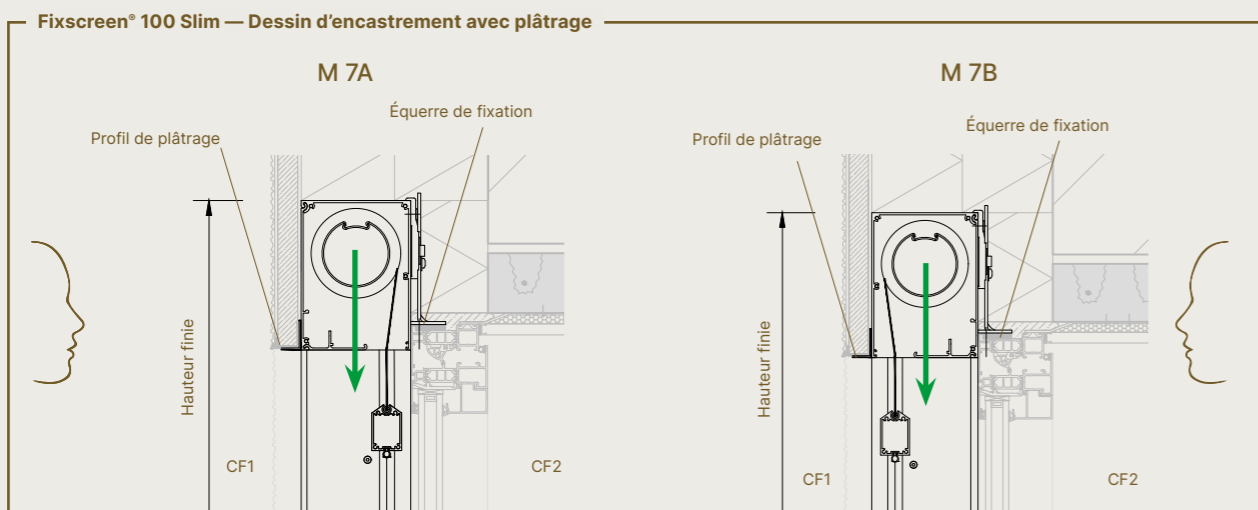
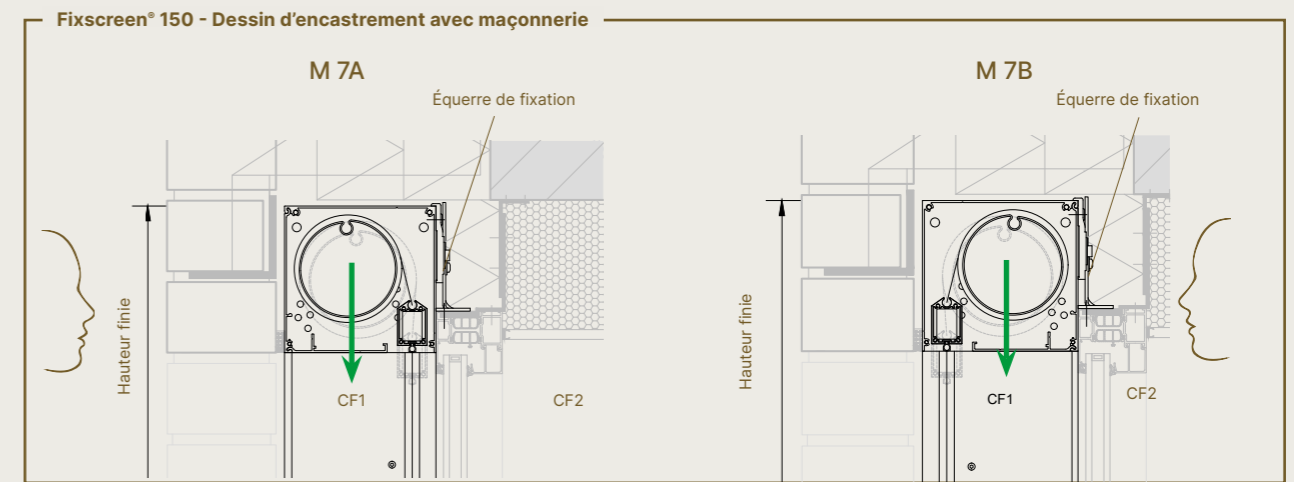
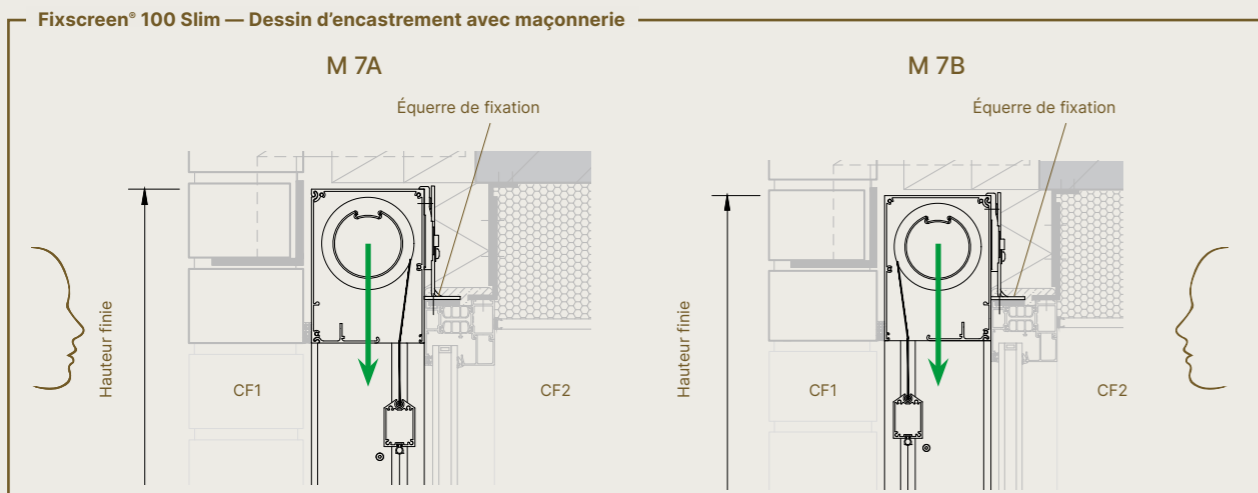

Équerre de fixation pour un montage rapide

Avec l'équerre de fixation, Renson propose une solution simple pour la sécurisation vers le châssis de fenêtre, ce qui empêchera le cintrage du profil du caisson. La conception « one-fits-all » ingénieuse de l'équerre de fixation permet de sécuriser tous les types de stores avec le même accessoire. Plus d'infos sur www.renson.eu/fixation-brackets

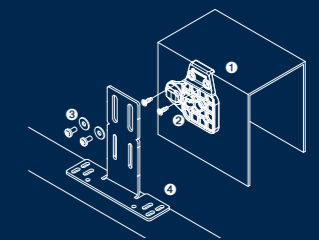

L'orientation de la personne par rapport au store détermine le choix du passage du câble à droite ou à gauche ← Direction de (dé)montage du jeu de toile

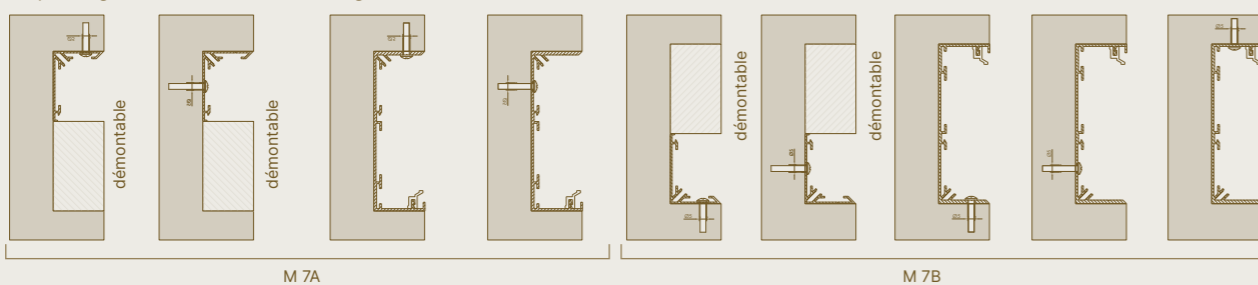

Attention : S'il choisit la coulisse étroite G, le client doit prévoir un élément démontable sous le caisson pour pouvoir démonter le jeu de toile par le dessous. (H = min. 680 mm)

L'orientation de la personne par rapport au store détermine le choix du passage du câble à droite ou à gauche ← Direction de (dé)montage du jeu de toile

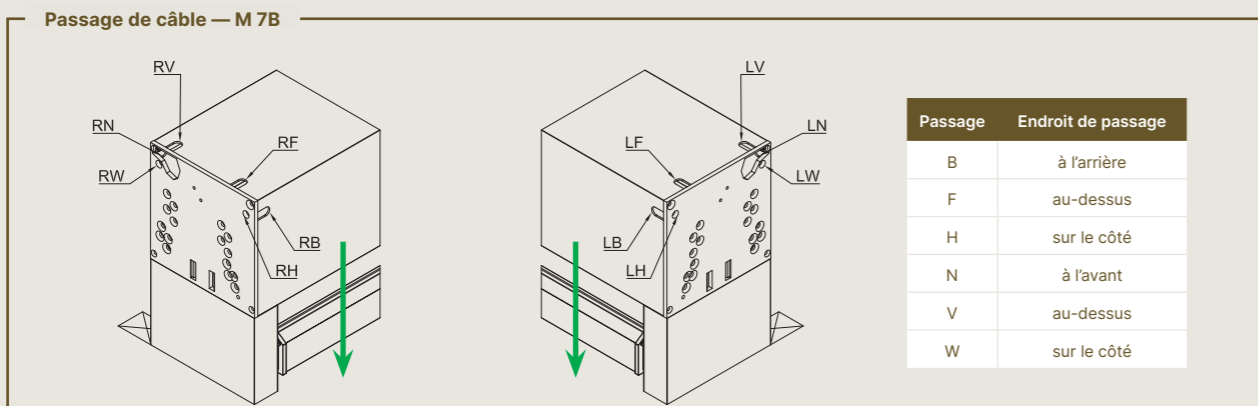
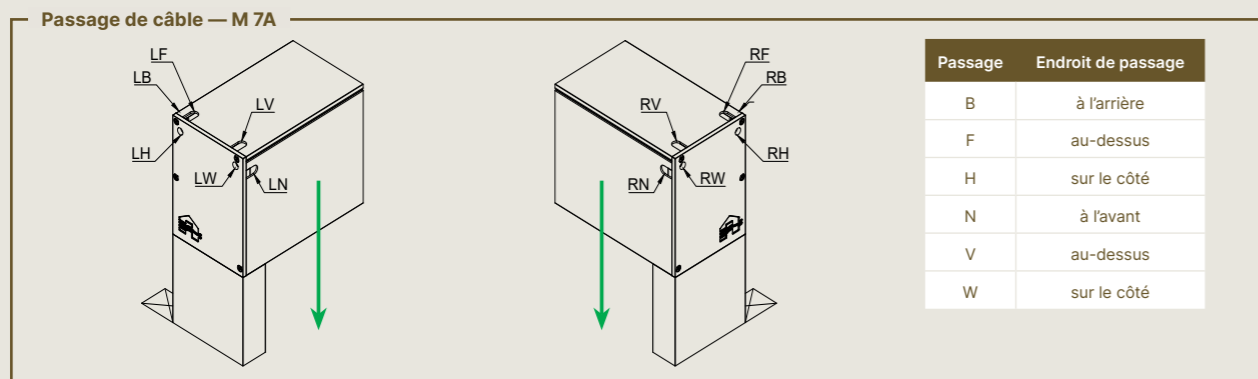
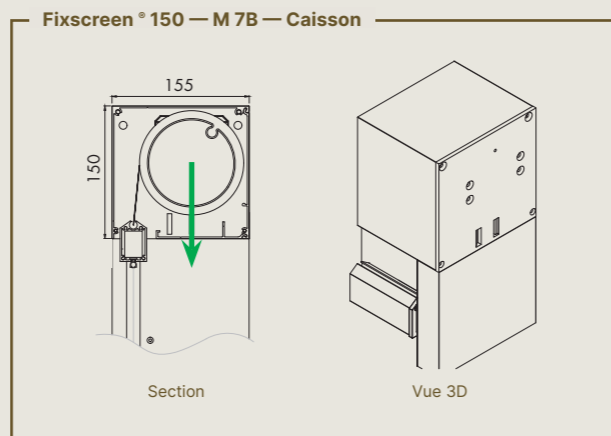
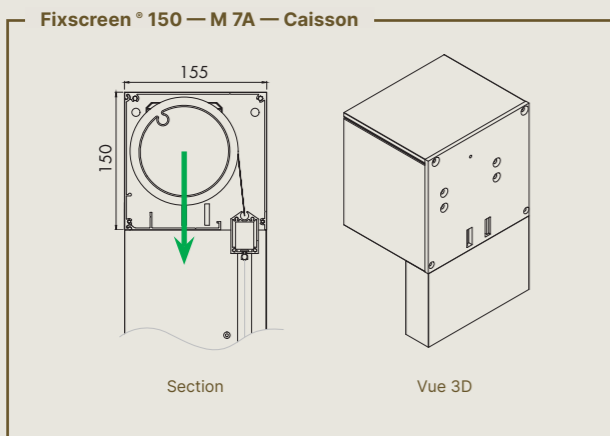
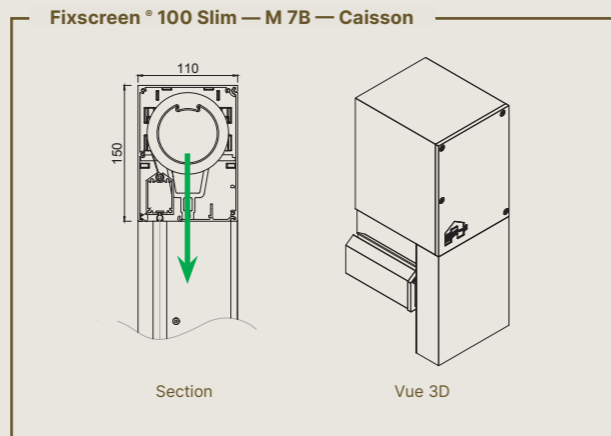
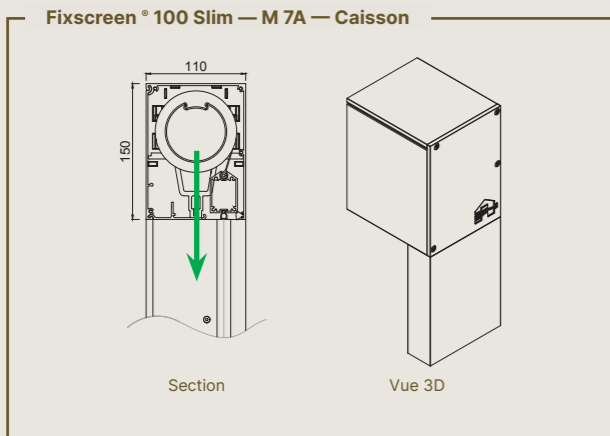

L'orientation de la personne par rapport au store détermine le choix du passage du câble à droite ou à gauche
 Direction de (dé)montage du jeu de toile
 Position du châssis

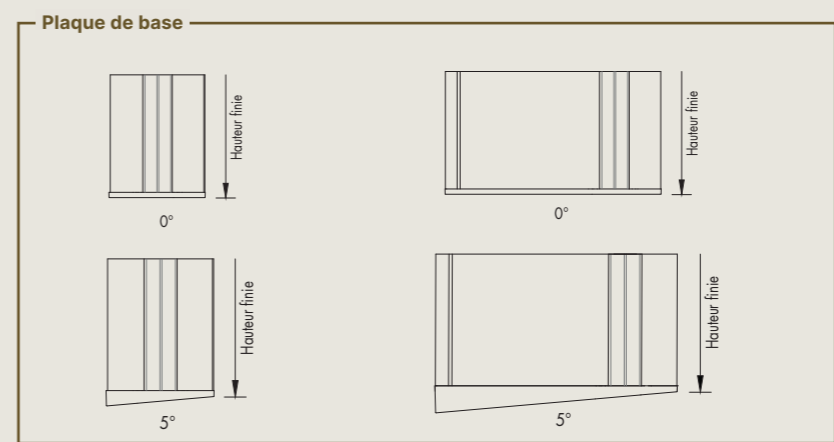
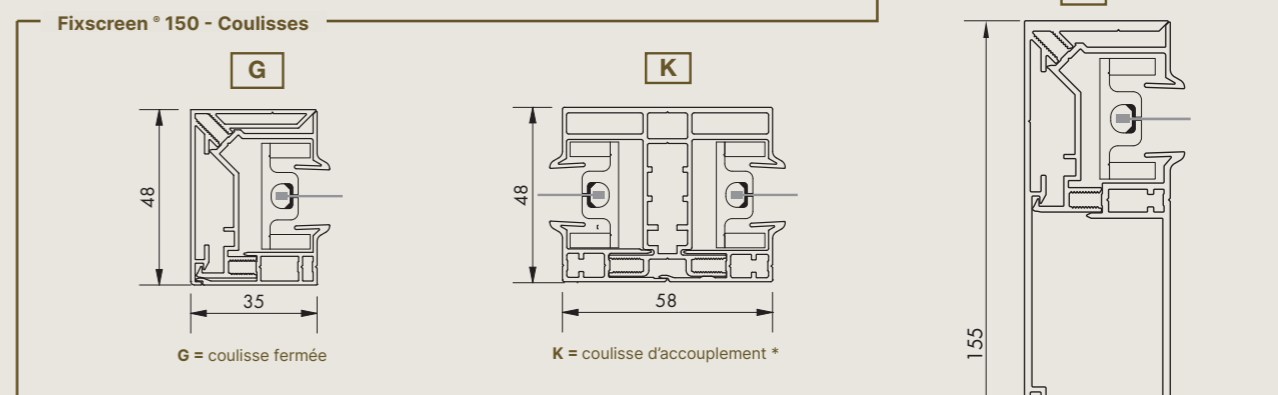
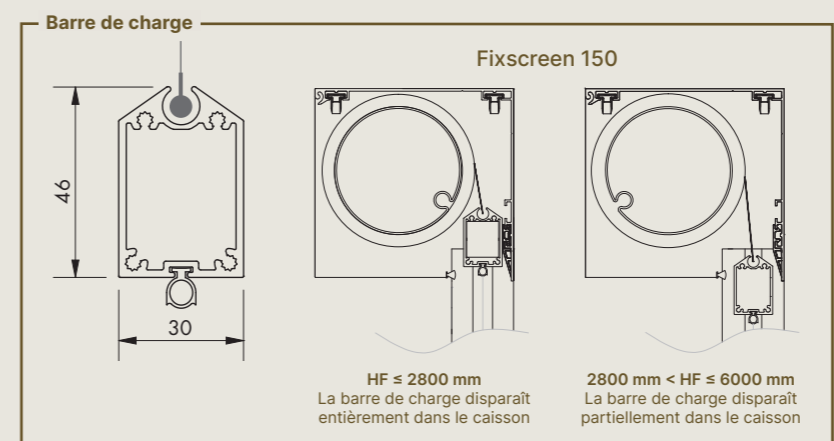
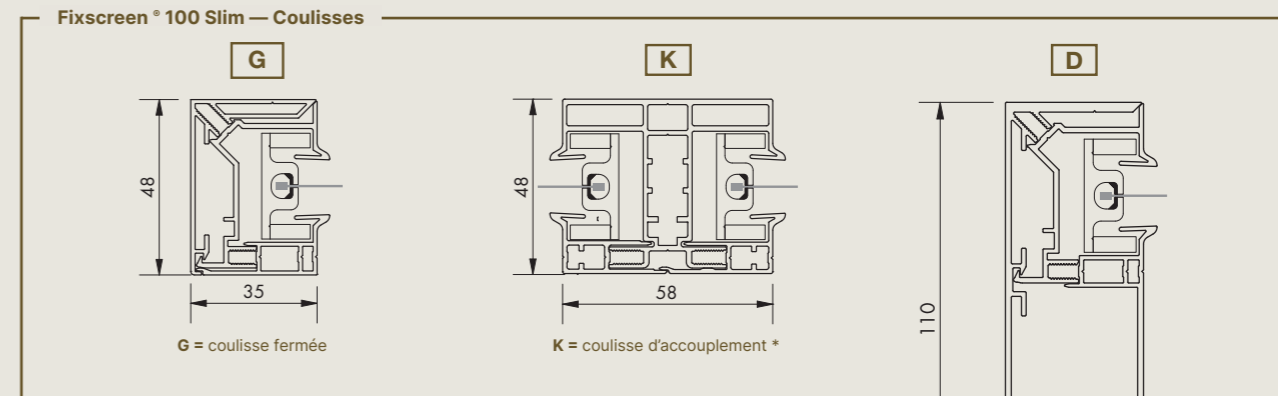

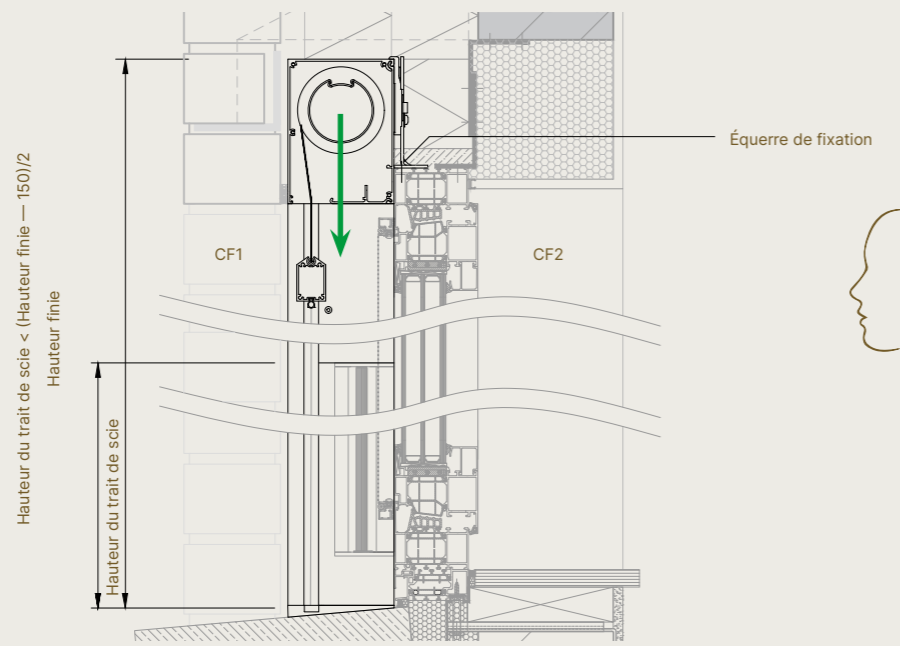

L'orientation de la personne par rapport au store détermine le choix du passage du câble à droite ou à gauche
 Direction de (dé)montage du jeu de toile
 Position du châssis
 * Uniquement possible avec M 7A

Fixscreen® 100 Slim — M 7B — Dessin d'encastrement balustrade

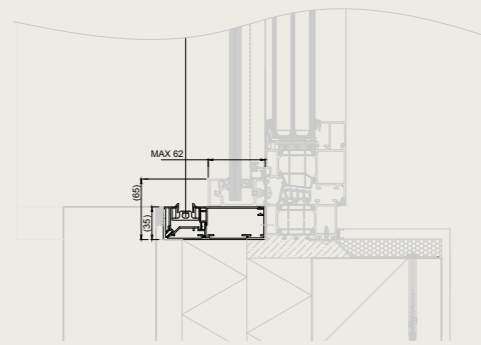

Section



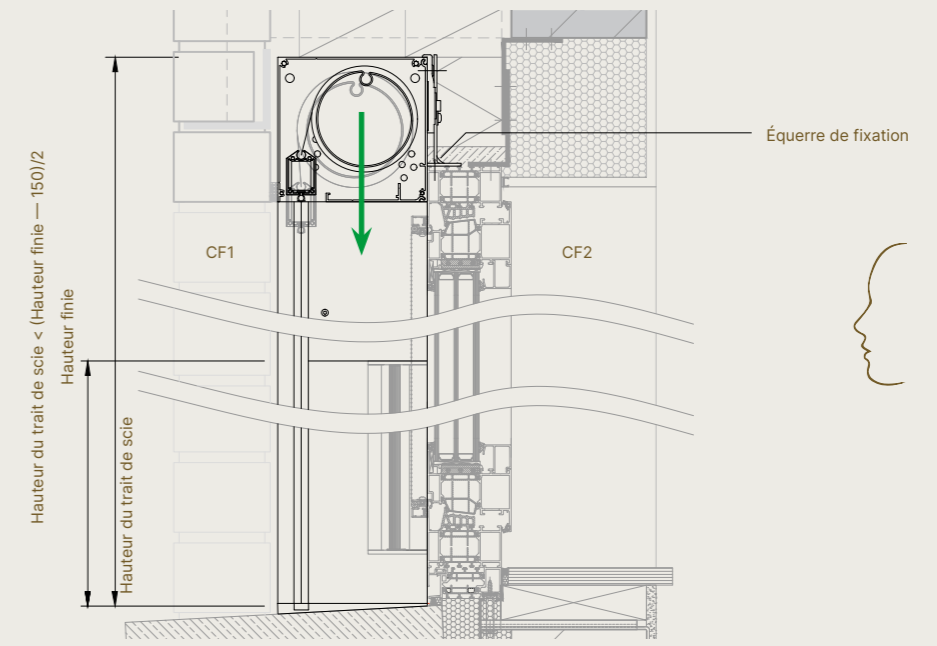

L'orientation de la personne par rapport au store détermine le choix du passage du câble à droite ou à gauche.  Direction de (dé)montage du jeu de toile

Fixscreen® 150 — M 7B — Dessin d'encastrement balustrade

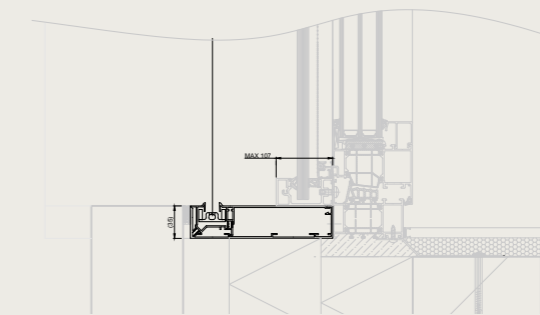

Section



L'orientation de la personne par rapport au store détermine le choix du passage du câble à droite ou à gauche.  Direction de (dé)montage du jeu de toile

 Sur le Fixscreen 100 Slim M 7B et Fixscreen 150 M 7B, vous pouvez choisir de faire un trait de scie dans la coulisse profonde si une balustrade est montée, afin de pouvoir déposer facilement par après le profil intermédiaire et le profil avant de la coulisse lors de l'entretien.

FIXSCREEN® ENCASTRÉ

AU-DESSUS DU CHÂSSIS



FIXSCREEN®

Encastré sur le châssis M 4

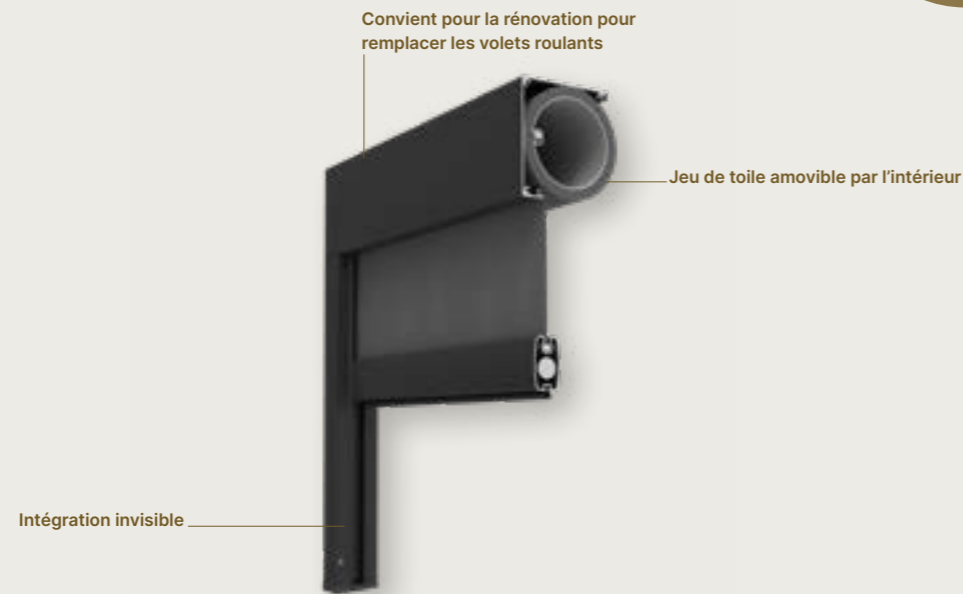

Design	Fixscreen® 100	Fixscreen® 150
Dimensions du caisson (H x P)	100 mm x 100 mm	150 mm x 155 mm
Prolongement du caisson	-	-
Square	-	✓
Softline	✓	-
Barre de charge rétractable	✓	✓ (jusqu'à une HF ≤ 800 mm)
Tube d'enroulement avec rainure décalée	-	✓
Plaque de base	À un angle de 0° ou de 5°	
Résistance au vent		
Classe de vent EN 13561:2004	3	
Rapport d'essai en soufflerie	N° 113-25809	
Garantie de résistance au vent	Jusqu'à 130 km/h en position fermée en fonction des dimensions	
Commande		
Moteur Detecto Renson Safety First	-	
Moteur mécanique Somfy	✓	
Moteur radiocommandé Somfy, io	✓	
Certificats		
Déclaration DOP	DOP-2015SC00002	
Rapport d'essai de durabilité	CSTC N°651 XE823 CAR4139	

Dimensions	Fixscreen® 100		Fixscreen® 150
	Toile simple		
Toile en fibre de verre Sergé/Natté/Privacy	Largeur min.	700 mm	
	Largeur max.	4000 mm	3000 mm
	Hauteur max.	2 700 mm	
Toile en polyester Soltis Horizon 86/Soltis Perform 92/Soltis Veozip	Hauteur max.	3500 mm	
	Surface max.	10,8 m ²	10,5 m ²
Toile moustiquaire Tuffscreen	Surface max.	22 m ²	
Toile occultante en fibre de verre Satiné 21154	Largeur min.	1 000 mm	
	Largeur max.	2000 mm	4000 mm
	Hauteur max.	2 700 mm	
Toile occultante en polyester Soltis Opaque B92	Hauteur max.	4000 mm	2 600 mm
	Surface max.	5,4 m ²	16 m ²
Store couplé avec 1 moteur			
Toile en fibre de verre Sergé/Natté	Largeur min. par partie	795 mm	
	Largeur max. par partie	4000 mm	
Toile en polyester Soltis Veozip/Soltis Horizon 86/Soltis Perform 92	Hauteur max.	2 700 mm	
	Surface totale max.	16,2 m ²	
Toile moustiquaire Tuffscreen	Surface totale max.	22 m ²	
Toile occultante en fibre de verre Satiné 21154	Largeur min. par partie	795 mm	
	Largeur max. par partie	2000 mm	
	Hauteur max.	2 700 mm	
Toile occultante en polyester Soltis Opaque B92	Hauteur max.	2 600 mm	
	Surface totale max.	10,8 m ²	
Store couplé avec 2 moteurs (M 7A)			
Dimensions possibles par partie, par type de toile selon le tableau « store simple »	Largeur totale max.	6000 mm	
	Surface totale max.	21 m ²	
		36 m ²	

ATTENTION

- Le côté intérieur est fini par le menuisier et doit être démontable.
- Fixscreen 100 : Hauteur finie = hauteur de la fenêtre + 5 mm + hauteur du caisson
- Fixscreen 150 : Le montage doit être effectué par minimum 2 personnes. Poids : ± 23 kg/m.l.

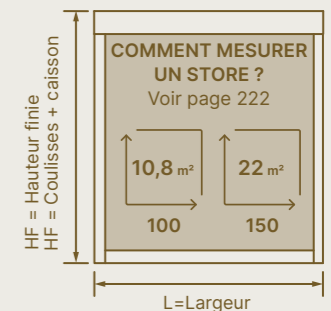

Fixscreen® 100 - Dessin d'encastrement avec maçonnerie

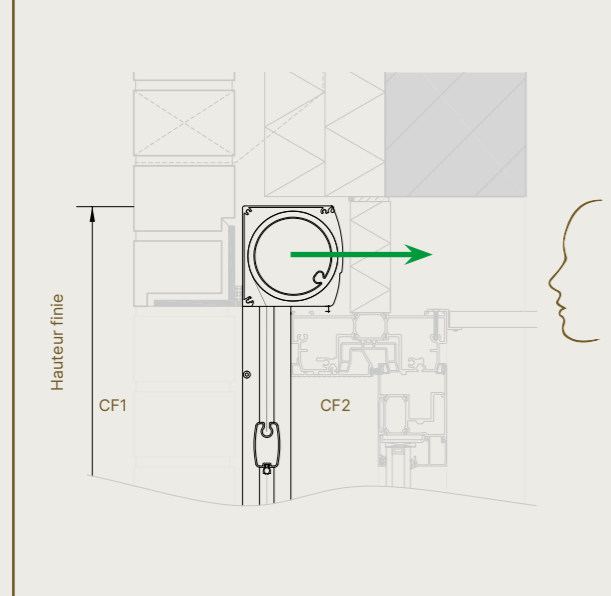

Fixscreen® 150 - Dessin d'encastrement avec maçonnerie

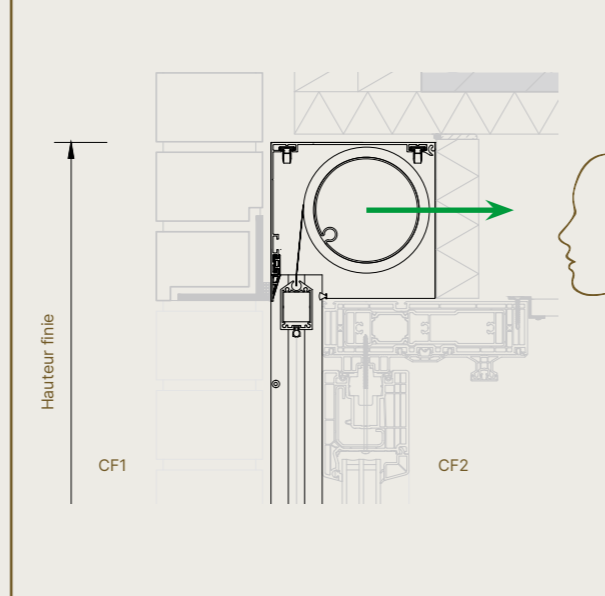

Fixscreen® 100 - Caisson

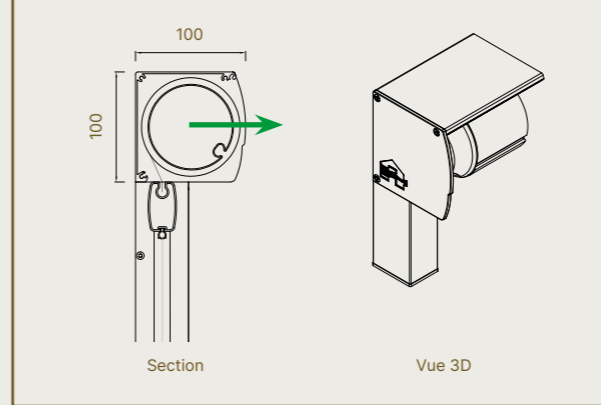

Fixscreen® 150 - Caisson

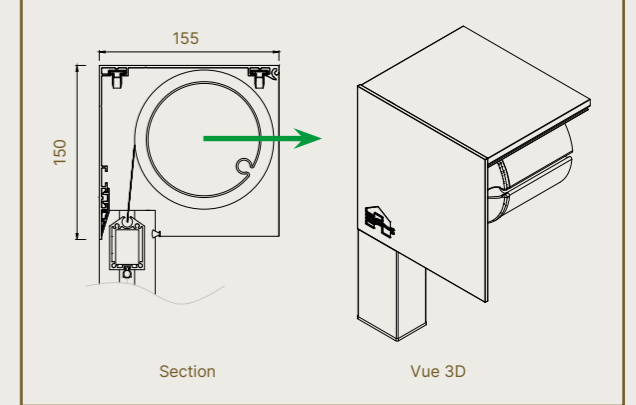

Fixscreen® 100 - Barre de charge

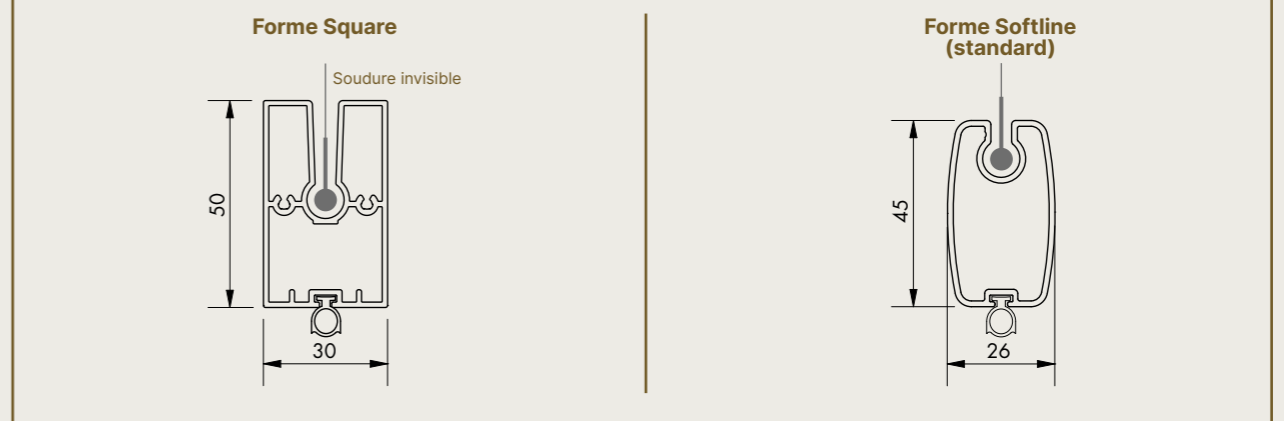

Fixscreen® 150 - Barre de charge

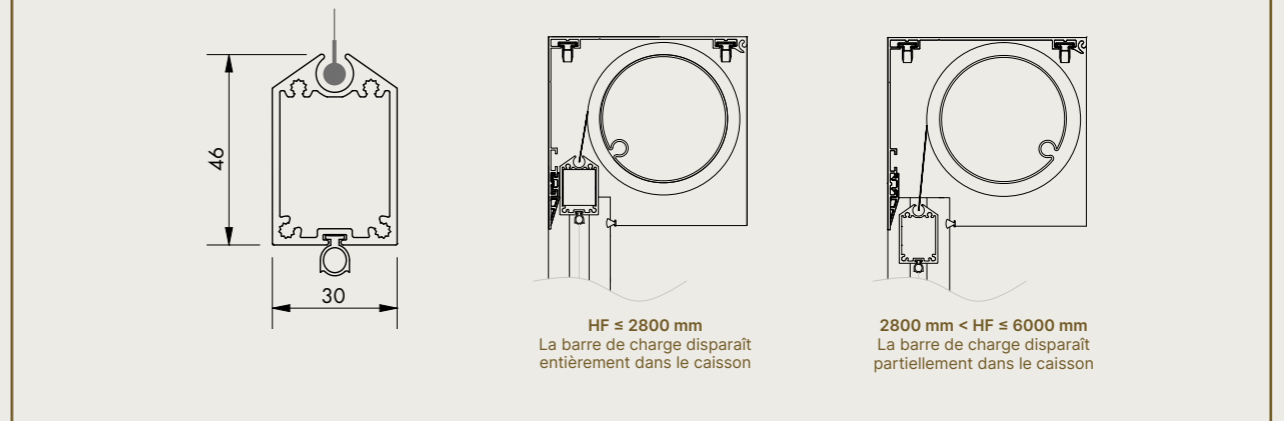

Fixscreen® 100 - Passage de câble

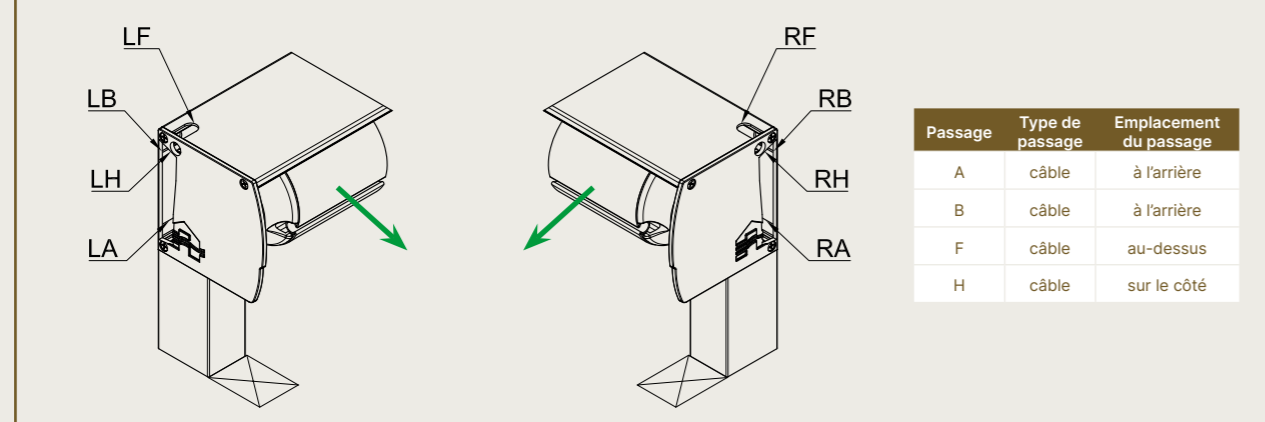

Fixscreen® 150 - Passage de câble

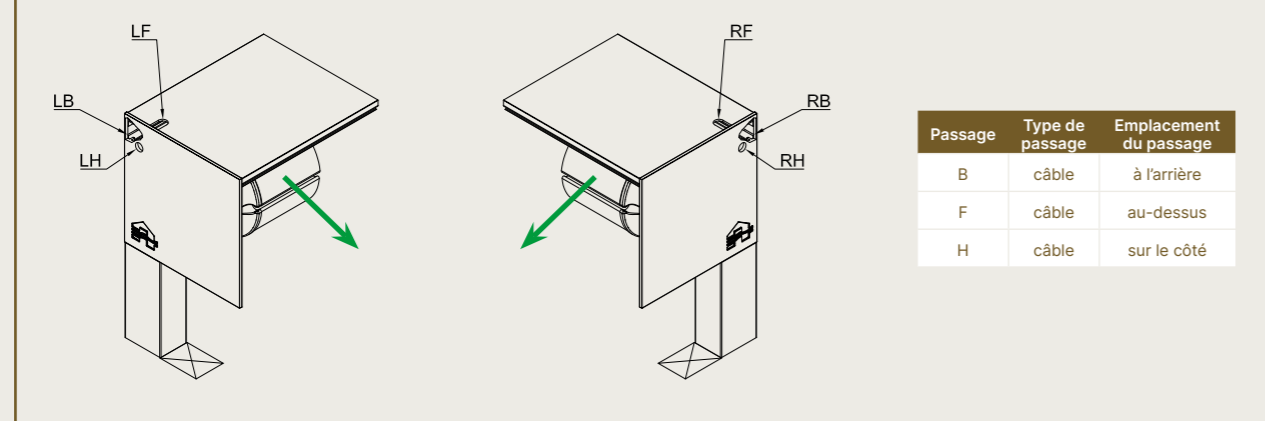

L'orientation de la personne par rapport au store détermine le choix du passage du câble à droite ou à gauche. ← Direction de (dé)montage du jeu de toile

Plaque de base

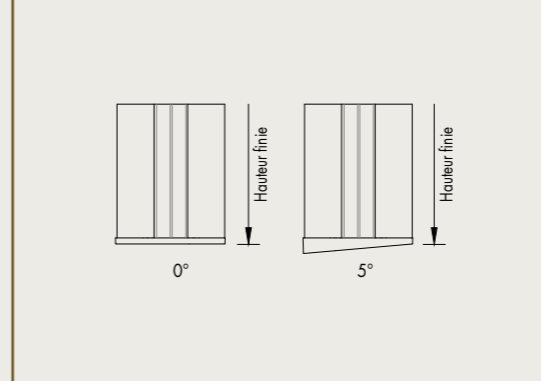

Coulisses

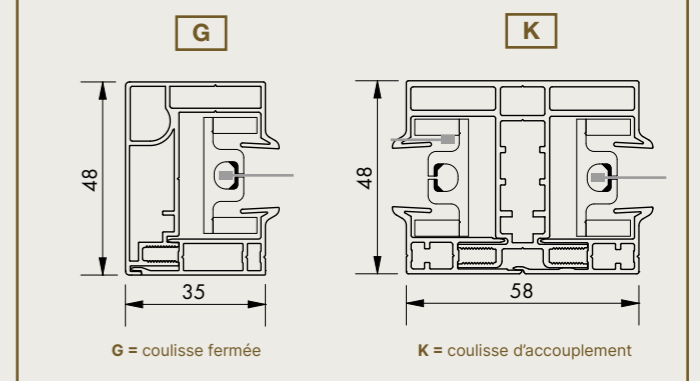

L'orientation de la personne par rapport au store détermine le choix du passage du câble à droite ou à gauche. ← Direction de (dé)montage du jeu de toile
☒ Position du châssis

FIXSCREEN® ENCASTRÉ

AU-DESSUS DU CHÂSSIS AVEC
ACOUSTIQUE OU VENTILATION



FIXSCREEN® MONO AK

Encastré au-dessus du châssis avec acoustique M 4

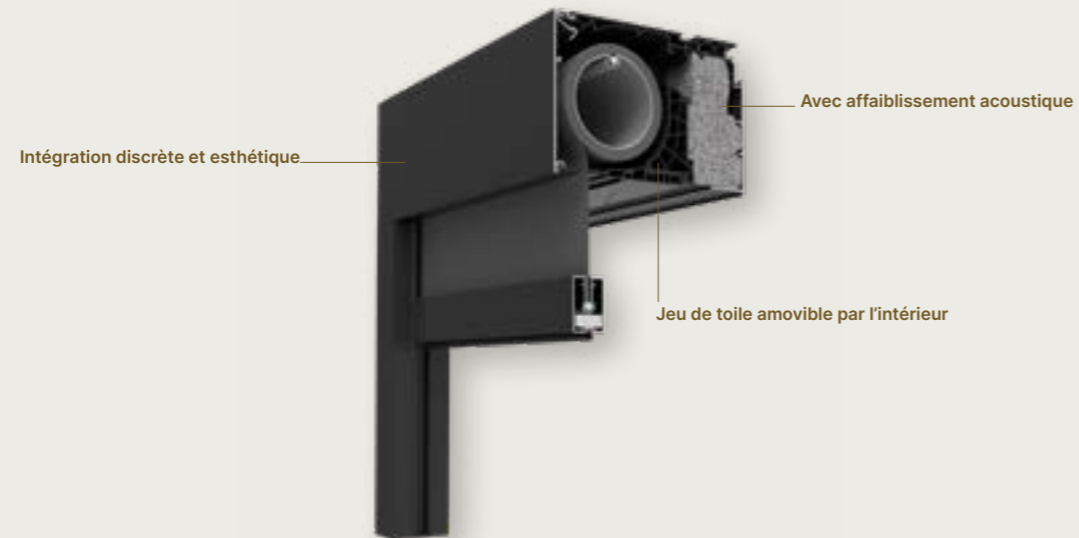

Dimensions		
Toile simple		
Toile en fibre de verre Sergé/Natté/Privacy	Largeur min.	700 mm
Toile en polyester Soltis Horizon 86/Soltis Perform 92	Largeur max.	4000 mm
Toile moustiquaire Tuffscreen	Hauteur max.	3500 mm
	Surface max.	14 m ²
Toile occultante en fibre de verre Satiné 21154	Largeur min.	1 000 mm
	Largeur max.	2000 mm
Toile occultante en polyester Soltis Opaque B92	Hauteur max.	2 700 mm
	Surface max.	5,4 m ²



Design	Small	Medium	Large	X-Large	XX-Large
Dimensions du caisson (H x P) (mm)	132 x 167	132 x 197	132 x 227	132 x 257	132 x 287
Épaisseurs de châssis compatibles	50-94 mm	95-124 mm	125-154 mm	155-184 mm	185-215 mm
Résistance au vent					
Classe de vent EN 13561:2004	3				
Rapport d'essai en soufflerie	N° 113-25809				
Garantie de résistance au vent	Jusqu'à 130 km/h en position fermée en fonction des dimensions				
Commande					
Moteur Detecto Renson Safety First	✓				
Moteur mécanique Somfy	✓				
Moteur radiocommandé Somfy, io	✓				
Confort					
Affaiblissement acoustique Dnew (C ; Ctr) (toile enroulée)	47 (-1 ; 4) dB	50 (-1 ; -3) dB	50 (-1 ; -3) dB	50 (-1 ; -3) dB	52 (-2 ; -5) dB
Caractéristiques techniques					
Rupture de pont thermique	✓				
Valeur U (W/m ² K)	0,92	0,53	0,54	0,54	0,55
Pare-insectes	✓				
Certificats					
Déclaration DOP	DOP-2015SC00002				
Rapport d'essai de durabilité	CSTC N°651 XE823 CAR4139				

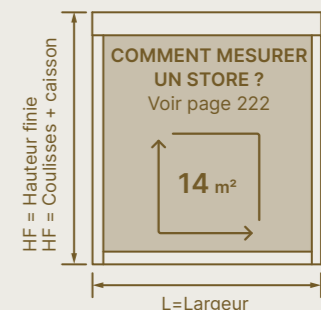

PROTECTION SOLAIRE VERTICALE

Dessin d'encastrement avec maçonnerie

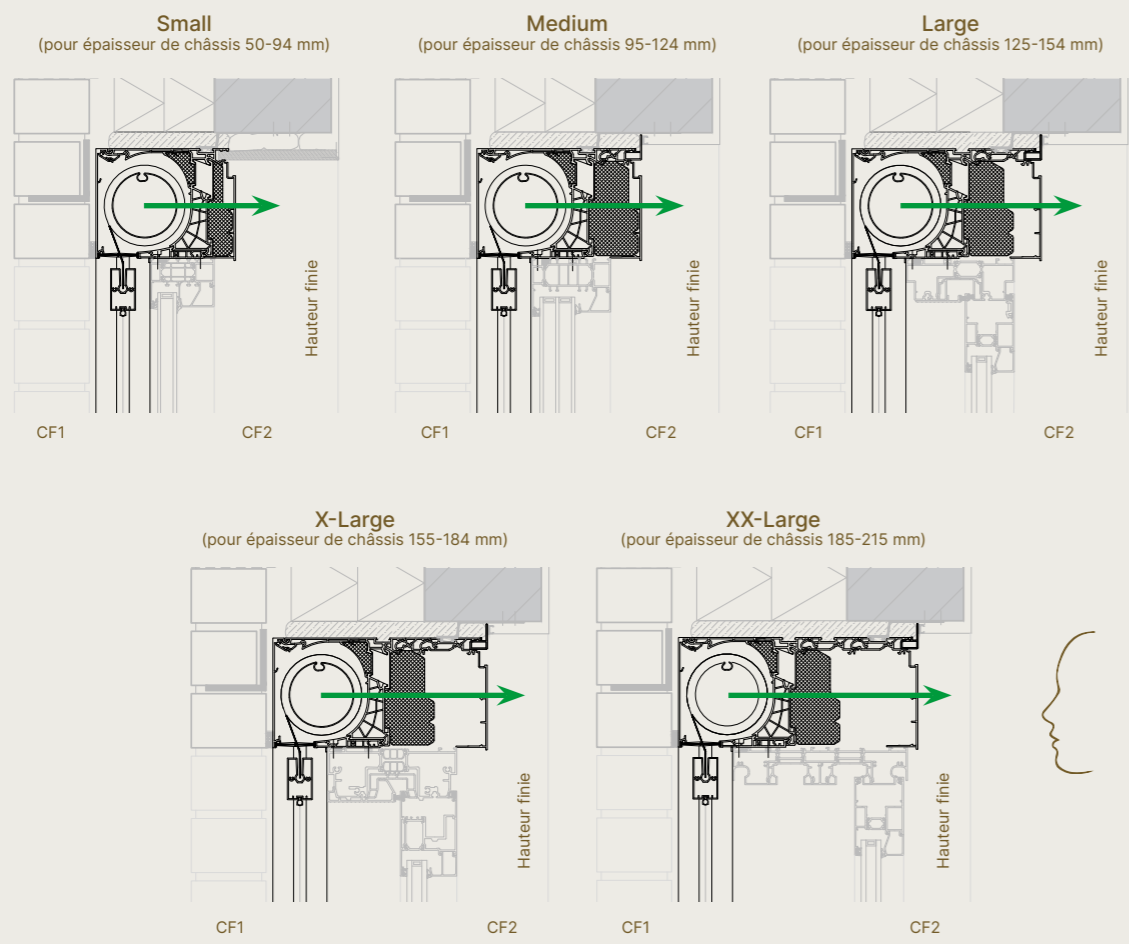

Caisson

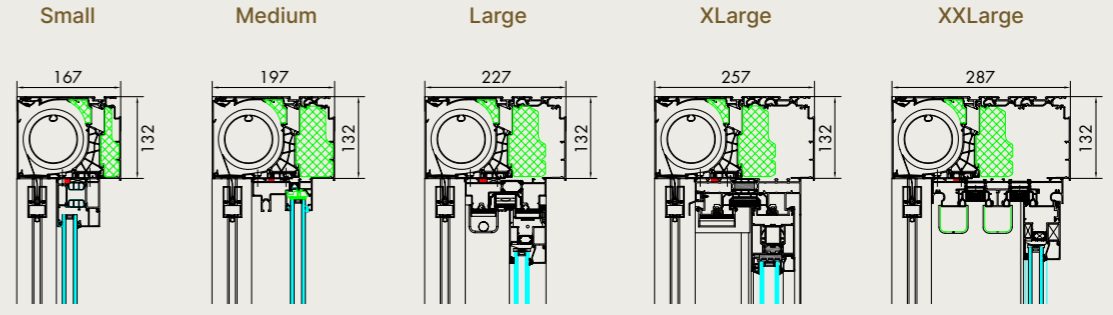

Barre de charge

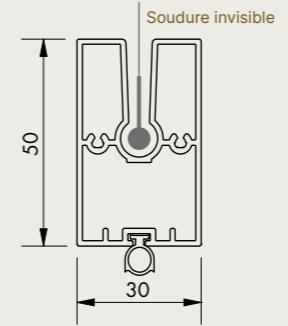

Passage de câble

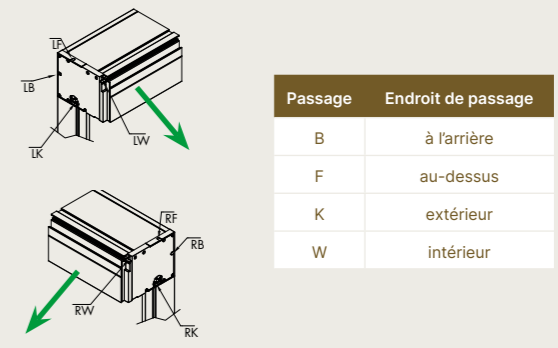

Meilleur confort acoustique ou valeur U

En option : caisson plus profond par rapport au châssis standard pour un meilleur confort acoustique ou valeur U.

Exemple 1 : Medium sur un châssis plus étroit Exemple 2 : Large sur un châssis plus étroit

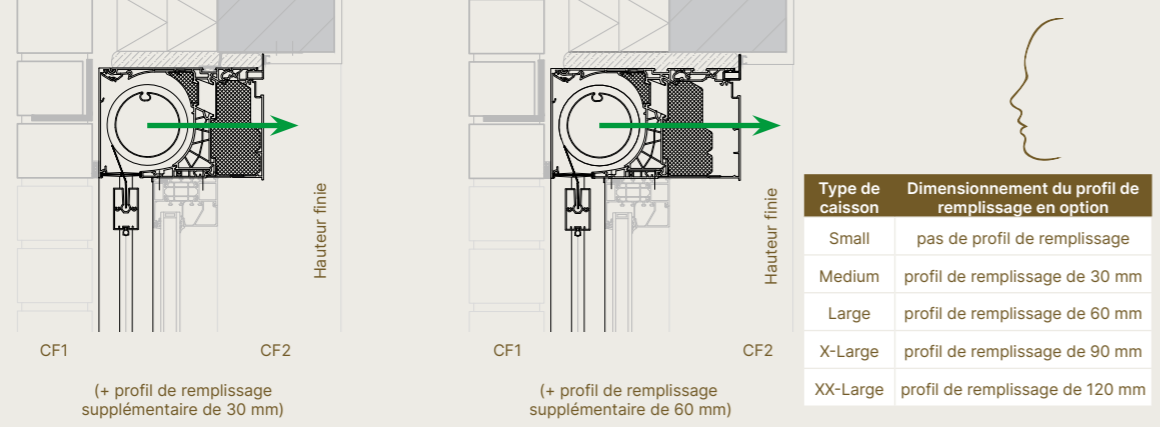

Coulisses

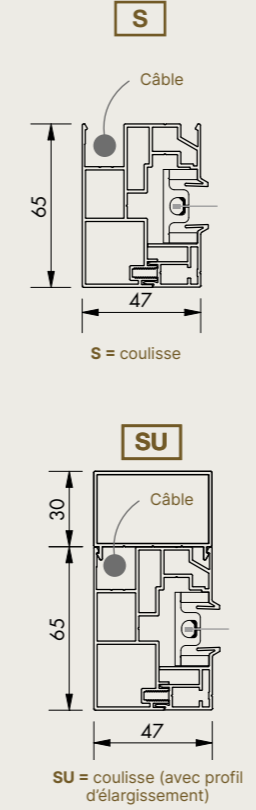

Profil de finition en option

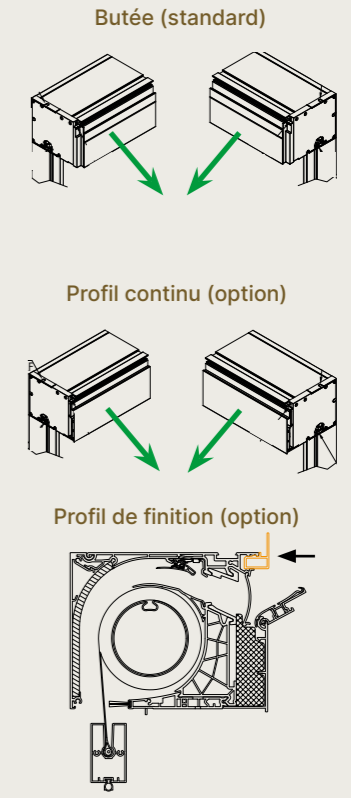

L'orientation de la personne par rapport au store détermine le choix de passage du câble à droite ou à gauche. → Direction de (dé)montage du jeu de toile

L'orientation de la personne par rapport au store détermine le choix de passage du câble à droite ou à gauche. → Direction de (dé)montage du jeu de toile
 ☒ Position du châssis

FIXVENT® MONO AK

Encastré au-dessus du châssis avec acoustique ou ventilation M 4

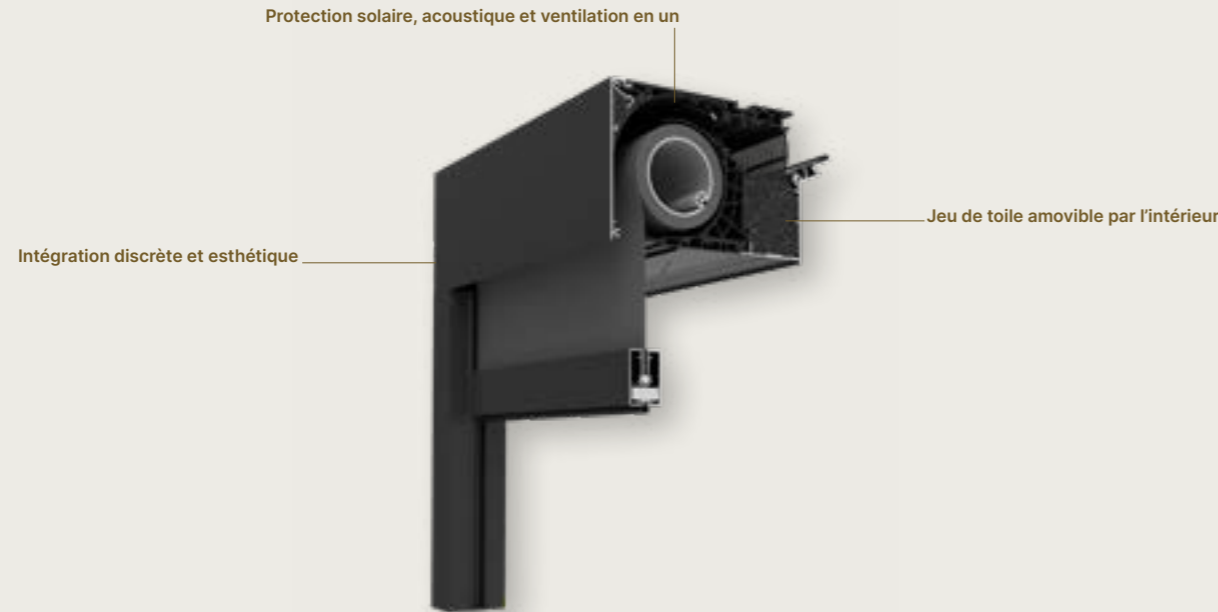

Design	Small	Medium	Large	X-Large	XX-Large
Dimensions du caisson (H x P) (mm)	132 x 167	132 x 197	132 x 227	132 x 257	132 x 287
Épaisseurs de châssis compatibles	50-94 mm	95-124 mm	125-154 mm	155-184 mm	185-215 mm
Résistance au vent					
Classe de vent EN 13561:2004	3				
Rapport d'essai en soufflerie	N° 113-25809				
Garantie de résistance au vent	Jusqu'à 130 km/h en position fermée en fonction des dimensions				
Commande					
Moteur Detecto Renson Safety First	✓				
Moteur mécanique Somfy	✓				
Moteur radiocommandé Somfy, io	✓				
Certificats					
Déclaration DOP	DOP-2015SC00002				
Rapport d'essai de durabilité	CSTC N°651 XE823 CAR4139				

Dimensions		
Toile simple		
Toile en fibre de verre Sergé/Natté/Privacy	Largeur min.	700 mm
Toile en polyester Soltis	Largeur max.	4000 mm
Horizon 86/Soltis Perform 92	Hauteur max.	3000 mm
Toile moustiquaire Tuffscreen	Surface max.	12 m ²
Toile occultante en fibre de verre Satiné 21154	Largeur min.	1 000 mm
	Largeur max.	2000 mm
Toile occultante en polyester Soltis Opaque B92	Hauteur max.	2 700 mm
	Surface max.	5,4 m ²

ATTENTION
- Le caisson Small n'est pas disponible pour le Fixvent Mono ULTRA/EXTREME.



Ventilation					
Débit					
q1 (+L ₀) pour 2 Pa (BE)	Fixvent® Mono AK	73,0 m ³ /h/m (0,04 m)			
	Fixvent® Mono AK ULTRA	24,2 m ³ /h/m (0,03 m)			
	Fixvent® Mono AK EXTREME	9,1 m ³ /h/m (0,03 m)			
q1 (+L ₀) pour 10 Pa (BE)	Fixvent® Mono AK	77,8 m ³ /h/m (0,07 m)			
	Fixvent® Mono AK ULTRA	33,8 m ³ /h/m (0,03 m)			
	Fixvent® Mono AK EXTREME	20,2 m ³ /h/m (0,03 m)			
Q sous 2 Pa (FR)	Fixvent® Mono AK	71,5 m ³ /h/m			
	Fixvent® Mono AK ULTRA	23,6 m ³ /h/m			
	Fixvent® Mono AK EXTREME	10,5 m ³ /h/m			
Q sous 20 Pa (FR)	Fixvent® Mono AK	88,1 m ³ /h/m			
	Fixvent® Mono AK ULTRA	26,5 m ³ /h/m			
	Fixvent® Mono AK EXTREME	-			
Confort					
	Small	Medium	Large	X-Large	XX-Large
Affaiblissement acoustique Dnew (C ; Ctr) en position ouverte (toile enroulée)					
Fixvent® Mono AK	33 (0 ; -2) dB	35 (0 ; -3) dB	36 (-1 ; -4) dB	37 (-1 ; -4) dB	40 (-1 ; -4) dB
Fixvent® Mono AK Ultra	s.o.	38 (0 ; -2) dB	40 (-1 ; -4) dB	43 (-1 ; -4) dB	45 (-1 ; -5) dB
Fixvent® Mono AK Extreme	s.o.	43 (0 ; -3) dB	43 (0 ; -3) dB	46 (-1 ; -4) dB	48 (-2 ; -5) dB
Caractéristiques techniques					
Autoréglable	pour 2 Pa				
Rupture de pont thermique	✓				
Valeur U (W/m ² K)					
Fixvent® Mono AK	1,47	0,98	0,80	0,77	0,72
Fixvent® Mono AK Ultra	s.o.	0,70	0,55	0,46	0,41
Fixvent® Mono AK Extreme	s.o.	0,62	0,47	0,38	0,32
Débit de fuite en position fermée	< 15 % sous 50 Pa				
Pare-insectes	✓				

PROTECTION SOLAIRE VERTICALE

Dessin d'encastrement avec maçonnerie

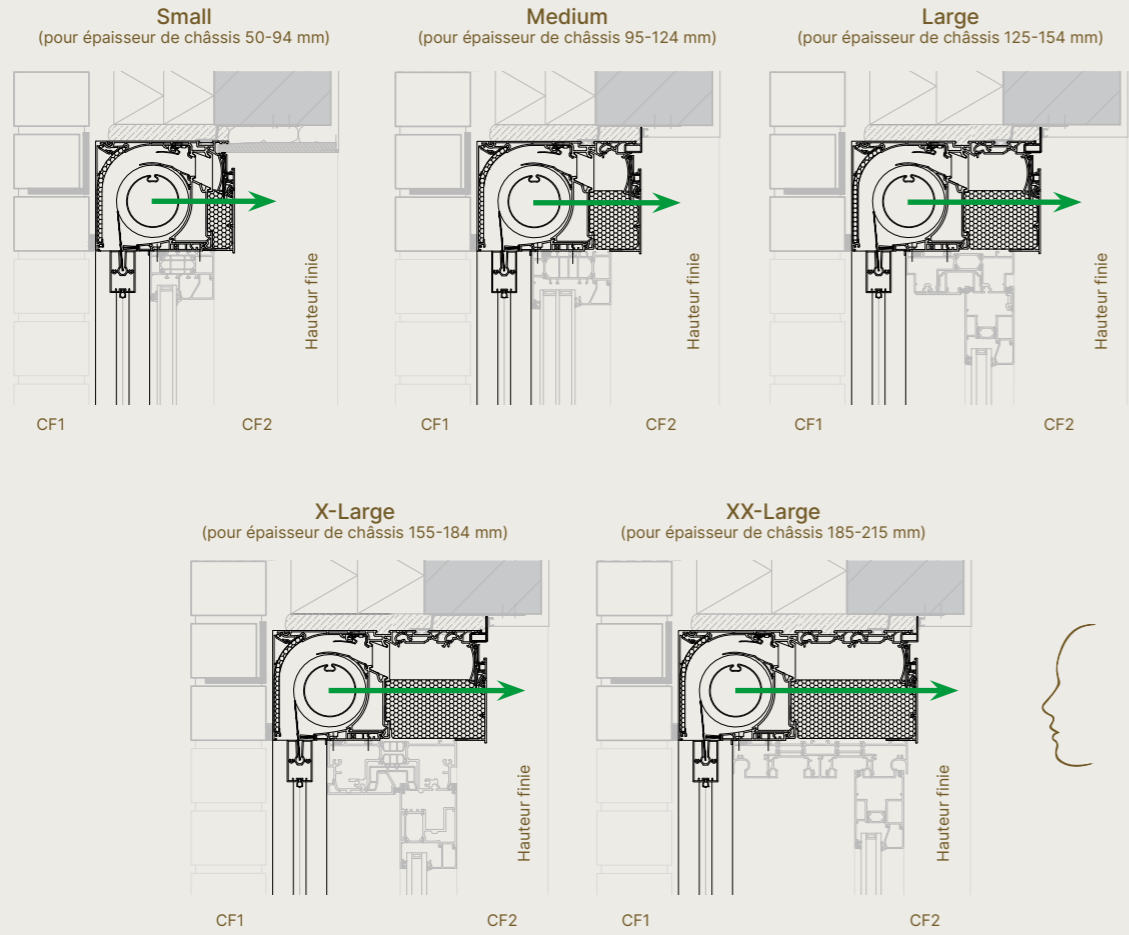

Meilleur confort acoustique ou valeur U

En option : caisson plus profond par rapport au châssis standard pour un meilleur confort acoustique ou valeur U.

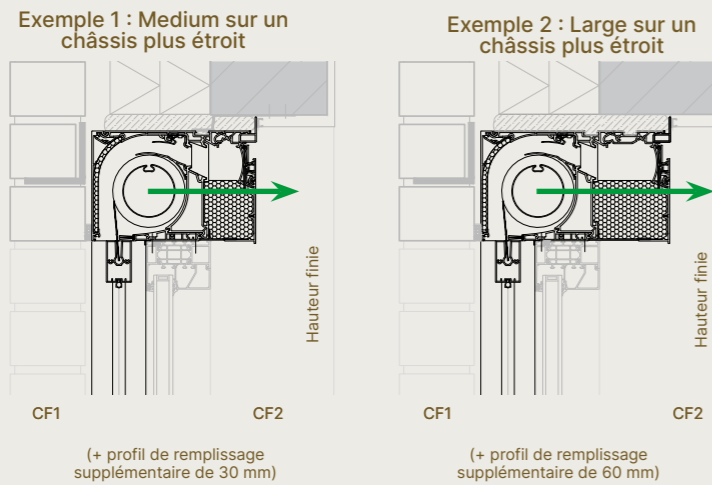

Type de caisson	Dimensionnement du profil de remplissage en option
Small	pas de profil de remplissage
Medium	profil de remplissage de 30 mm
Large	profil de remplissage de 60 mm
X-Large	profil de remplissage de 90 mm
XX-Large	profil de remplissage de 120 mm

Attention : Les Fixvent Mono AK Ultra/Extreme sont toujours livrés avec le profil de remplissage.

L'orientation de la personne par rapport au store détermine le choix du passage du câble à droite ou à gauche. Direction de (dé)montage du jeu de toile

Caisson

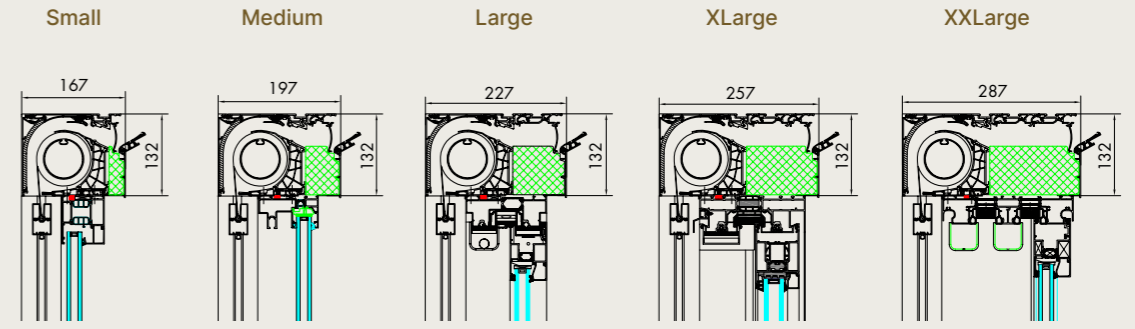

Barre de charge

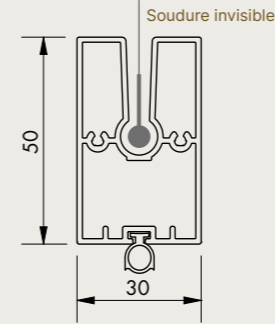

Profil de finition en option

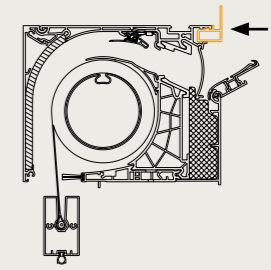

Coulisses

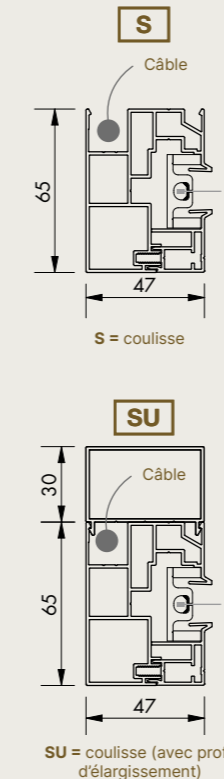

Passage de câble

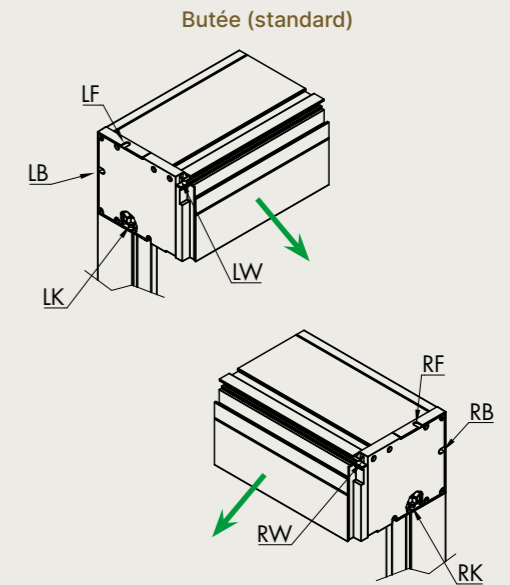

Passage	Endroit de passage
B	extérieur
F	au-dessus
K	par coulisse
W	intérieur

Attention : Les Fixvent Mono AK ULTRA/EXTREME sont toujours livrés avec le profil de remplissage. - Le caisson Small ne convient pas pour le Fixvent ULTRA/EXTREME.

L'orientation de la personne par rapport au store détermine le choix du passage du câble à droite ou à gauche. Direction de (dé)montage du jeu de toile

☒ Position du châssis

FIXVENT® MONO UT

Encastré au-dessus du châssis avec acoustique ou ventilation M 4

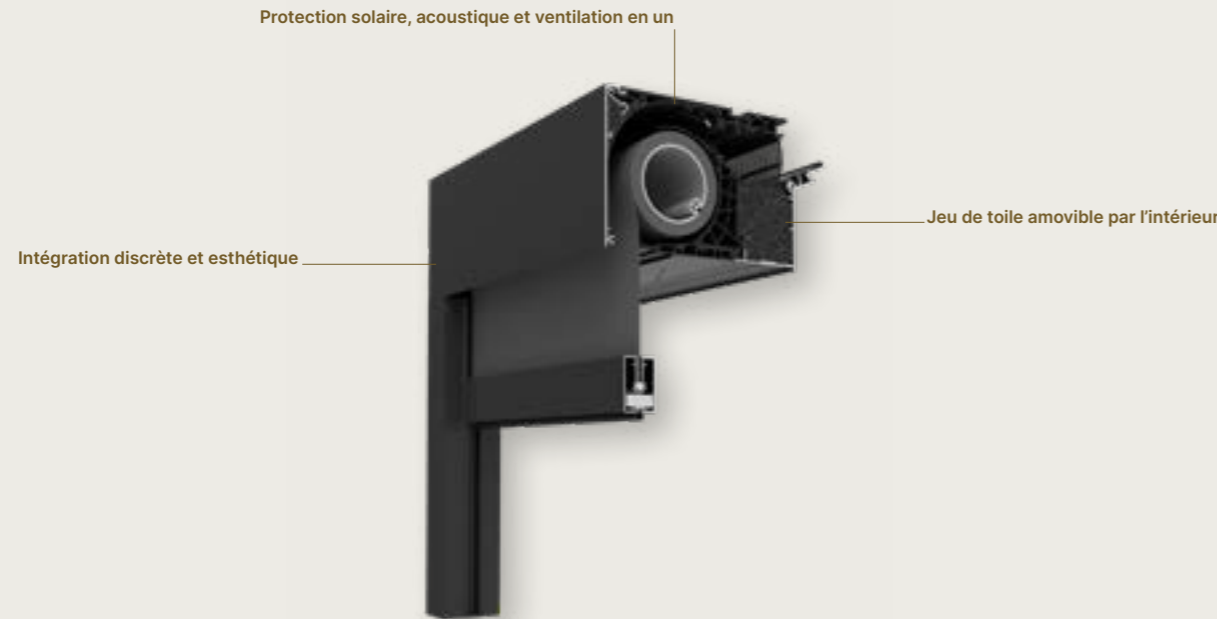

Design	Small	Medium	Large	X-Large	XX-Large
Dimensions du caisson (H x P) (mm)	132 x 167	132 x 197	132 x 227	132 x 257	132 x 287
Épaisseurs de châssis compatibles	50-94 mm	95-124 mm	125-154 mm	155-184 mm	185-215 mm
Résistance au vent					
Classe de vent EN 13561:2004	3				
Rapport d'essai en soufflerie	N° 113-25809				
Garantie de résistance au vent	Jusqu'à 130 km/h en position fermée en fonction des dimensions				
Commande					
Moteur Detecto Renson Safety First	✓				
Moteur mécanique Somfy	✓				
Moteur radiocommandé Somfy, io *	✓				
Certificats					
Déclaration DOP	DOP-2015SC00002				
Rapport d'essai de durabilité	CSTC N°651 XE823 CAR4139				

Dimensions		
Toile simple		
Toile en fibre de verre Sergé/Natté/Privacy	Largeur min.	700 mm
Toile en polyester	Largeur max.	4000 mm
Soltis Horizon 86/Soltis Perform 92	Hauteur max.	3000 mm
Toile moustiquaire Tuffscreen	Surface max.	12 m ²
Toile occultante en fibre de verre Satiné 21154	Largeur min.	1 000 mm
	Largeur max.	2000 mm
Toile occultante en polyester Soltis Opaque B92	Hauteur max.	2 700 mm
	Surface max.	5,4 m ²

ATTENTION

- Le caisson Small n'est pas disponible pour le Fixvent Mono UT ULTRA.



Ventilation					
Débit					
q1 (+L ₀) pour 2 Pa (BE)	Fixvent® Mono UT	82,8 m ³ /h/m (0,05 m)			
	Fixvent® Mono UT ULTRA	n.c.			
q1 (+L ₀) pour 10 Pa (BE)	Fixvent® Mono UT	193,8 m ³ /h/m (0,01 m)			
	Fixvent® Mono UT ULTRA	n.c.			
Q sous 2 Pa (FR)	Fixvent® Mono UT	77,8 m ³ /h/m			
	Fixvent® Mono UT ULTRA	23,6 m ³ /h/m			
Q sous 10 Pa (FR)	Fixvent® Mono UT	251,6 m ³ /h/m			
	Fixvent® Mono UT ULTRA	51,1 m ³ /h/m			
Confort					
	Small	Medium	Large	X-Large	XX-Large
Affaiblissement acoustique Dnew (C ; Ctr) en position ouverte (toile enroulée)					
Fixvent® Mono UT	33 (0 ; -2) dB	35 (0 ; -3) dB	36 (-1 ; -4) dB	37 (-1 ; -4) dB	40 (-1 ; -4) dB
Fixvent® Mono UT Ultra	s.o.	38 (0 ; -2) dB	40 (-1 ; -4) dB	43 (-1 ; -4) dB	45 (-1 ; -5) dB
Caractéristiques techniques					
Autoréglable	pour 10 Pa				
Rupture de pont thermique	✓				
Valeur U (W/m²K)					
Fixvent® Mono UT Ultra	1,47	0,98	0,80	0,77	0,72
Fixvent® Mono UT Ultra	s.o.	0,70	0,55	0,46	0,41
Débit de fuite en position fermée	< 15 % sous 50 Pa				
Pare-insectes	✓				

Dessin d'encastrement avec maçonnerie

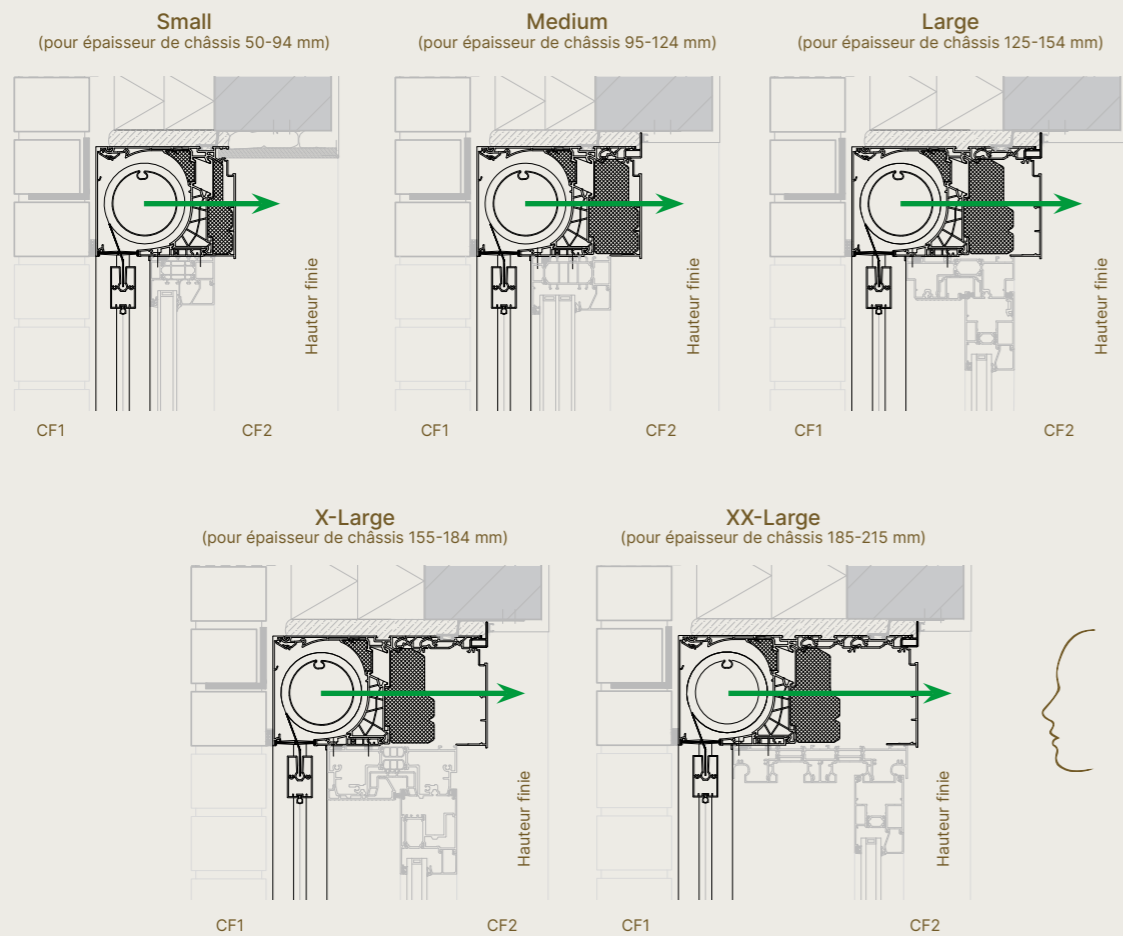

Meilleur confort acoustique ou valeur U

En option : caisson plus profond par rapport au châssis standard pour un meilleur confort acoustique ou valeur U.

Exemple 1 : Medium sur un châssis plus étroit

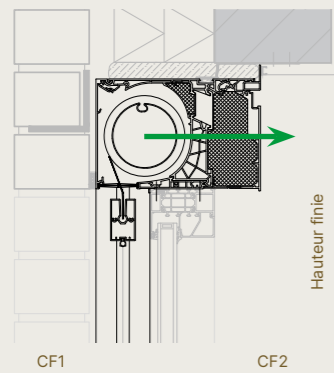

(+ profil de remplissage supplémentaire de 30 mm)

Exemple 2 : Large sur un châssis plus étroit

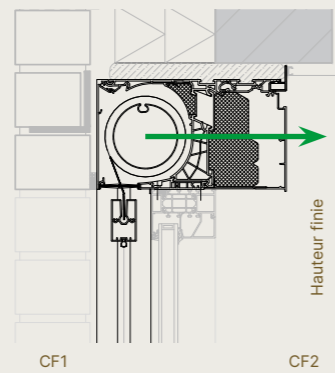

(+ profil de remplissage supplémentaire de 60 mm)

Type de caisson	Dimensionnement du profil de remplissage en option
Small	pas de profil de remplissage
Medium	profil de remplissage de 30 mm
Large	profil de remplissage de 60 mm
X-Large	profil de remplissage de 90 mm
XX-Large	profil de remplissage de 120 mm

Attention : Les Fixvent Mono UT Ultra sont toujours livrés par défaut avec le profil de remplissage.

L'orientation de la personne par rapport au store détermine le choix du passage du câble à droite ou à gauche. Direction de (dé)montage du jeu de toile

Caisson

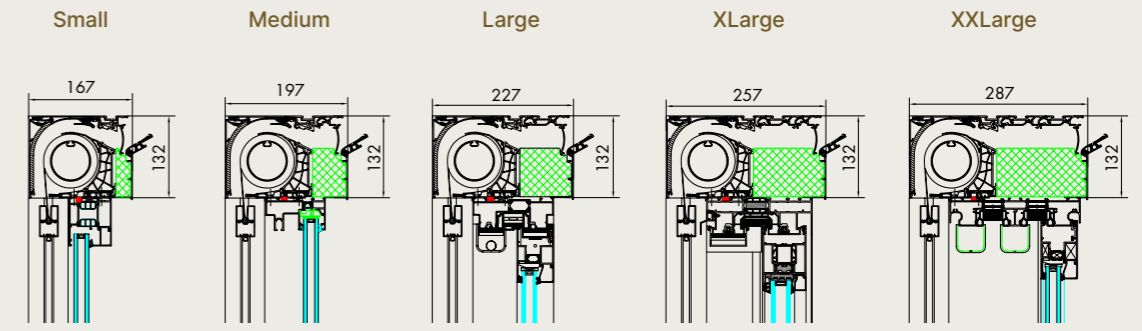

Barre de charge

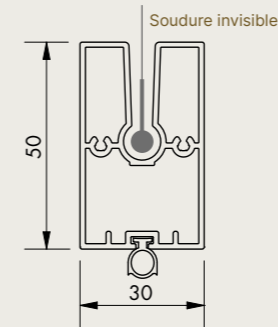

Profil de finition en option

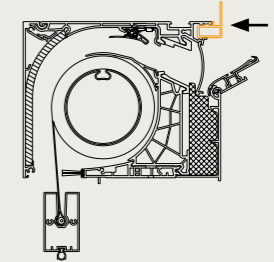

Coulisses

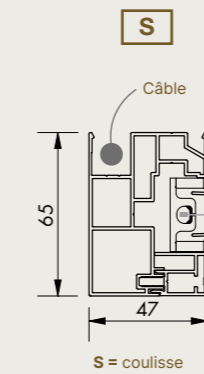

S = coulisse

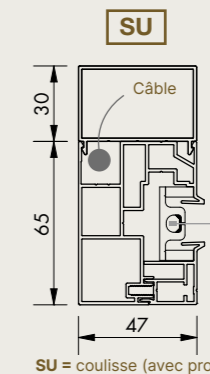

SU = coulisse (avec profil d'élargissement)

Passage de câble

Butée (standard)

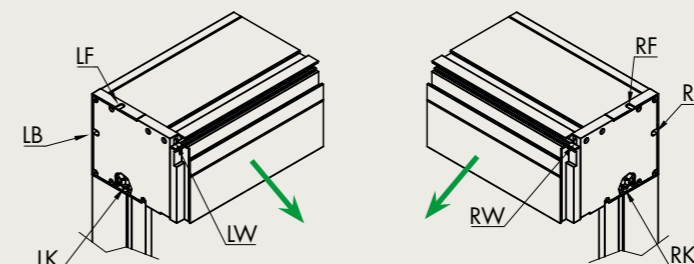

Passage	Type de passage	Emplacement du passage
B	câble	extérieur
F	câble	au-dessus
K	câble	par coulisse
W	câble	intérieur

Attention :

- Les Fixvent Mono UT ULTRA sont toujours livrés par défaut avec le profil de remplissage.
- Le caisson Small ne convient pas pour la version UT ULTRA.

L'orientation de la personne par rapport au store détermine le choix du passage du câble à droite ou à gauche. Direction de (dé)montage du jeu de toile

☒ Position du châssis



Coulisse avec profil d'élargissement en option

La coulisse avec profil d'élargissement en option écarte un peu plus la toile de la fenêtre (p. ex. pour ajouter une moustiquaire fixe ou coulissante). Les dimensions du profil d'élargissement sont fixes — 30 mm x 47 mm — et augmentent donc concrètement de 30 mm la distance entre la barre de charge et la fenêtre. Si vous choisissez cette option, veuillez vérifier si la taille du caisson est toujours adaptée. En fonction de l'épaisseur du châssis, un caisson plus grand pourrait être nécessaire.

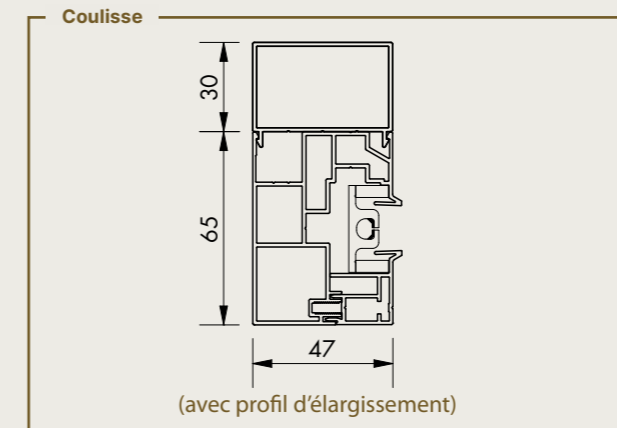
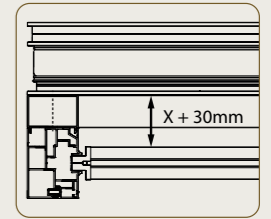

Profil tubulaire en option

Le choix de coulisses avec profil d'élargissement nécessite un support horizontal sous le caisson du Fixvent Mono AK/UT et du Fixscreen Mono AK. Celui-ci est garanti par le profil tubulaire en option. Le caisson doit être vissé sur le profil tubulaire (ou autre support horizontal) pour assurer le fonctionnement correct et la garantie. Le profil tubulaire en option est disponible en deux modèles différents (H x D) : 15 mm x 30 mm ou 30 mm x 30 mm.

Qu'est-ce que cela signifie concrètement ?

Store simple	<ul style="list-style-type: none"> • Coulisse avec profil d'élargissement (SU) x 2 pièces en fonction de la hauteur finie (HF) — hauteur du caisson • Profil tubulaire x 1 pièce en fonction de la largeur finie — 94 mm
---------------------	--

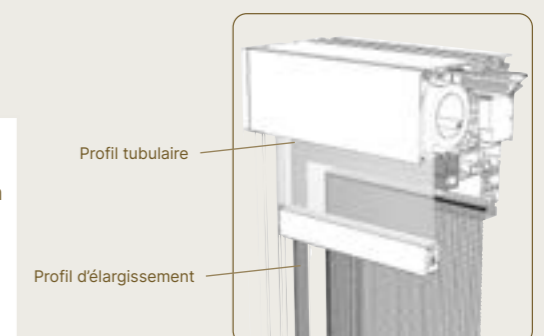

FIXSCREEN® FREESTANDING



FIXSCREEN®

Freestanding M 1F

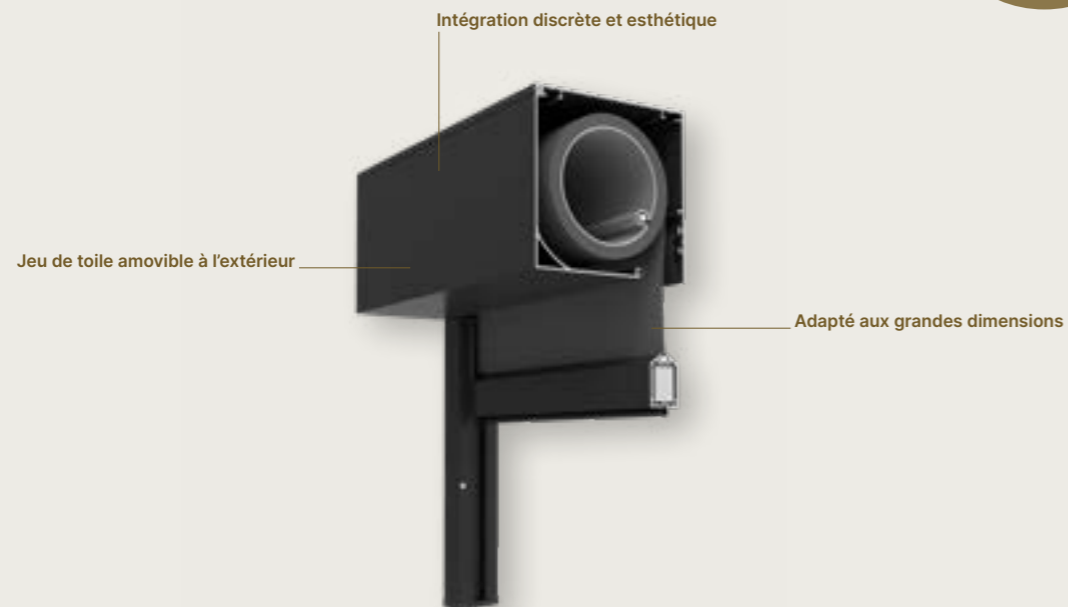

Design	
Dimensions du caisson (H x P)	150 mm x 155 mm
Prolongement du caisson	500 mm
Square	✓
Softline	✓
Barre de charge rétractable	✓ (jusqu'à une HF ≤ 2800 mm)
Tube d'enroulement avec rainure décalée	✓
Plaque de base	À un angle de 0° ou de 5°
Résistance au vent	
Classe de vent EN 13561:2004	3
Rapport d'essai en soufflerie	N° 113-25809
Garantie de résistance au vent	Jusqu'à 60 km/h en position fermée
Commande	
Moteur Detecto Renson Safety First	✓
Moteur mécanique Somfy	✓
Moteur radiocommandé Somfy, (Meastria *) io	✓
Certificats	
Déclaration DOP	DOP-2015SC00002
Rapport d'essai de durabilité	CSTC N°651 XE823 CAR4139

Dimensions		
Toile simple		
	Largeur min.	905 mm
	Largeur max.	6000 mm
	Hauteur max.	3000 mm
	Surface max.	18 m ²
Toile en fibre de verre Sergé/Natté/Privacy		
Toile moustiquaire Tuffscreen		

ATTENTION

- L'utilisation d'un capteur de vent est obligatoire pour une hauteur finie > 2800 mm.
- * Pour le Somfy Meastria io la largeur est limitée à ≥ 1200 mm
- Le montage doit être effectué par min. 2 personnes. Poids : ± 23 kg/m.l.

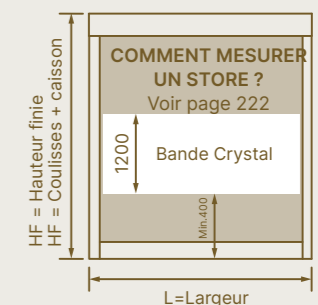

Bande Crystal en option

Pour préserver au maximum la vue sur l'extérieur, le choix peut se porter sur une toile Crystal. Il s'agit d'une toile transparente insérée dans une toile en fibre de verre sur le Fixscreen autoportant. La bande Crystal fait toute la largeur du store et a une hauteur de 1200 mm. Entre la bande Crystal et le bord inférieur de la toile, il faut maintenir une distance de 400 mm.



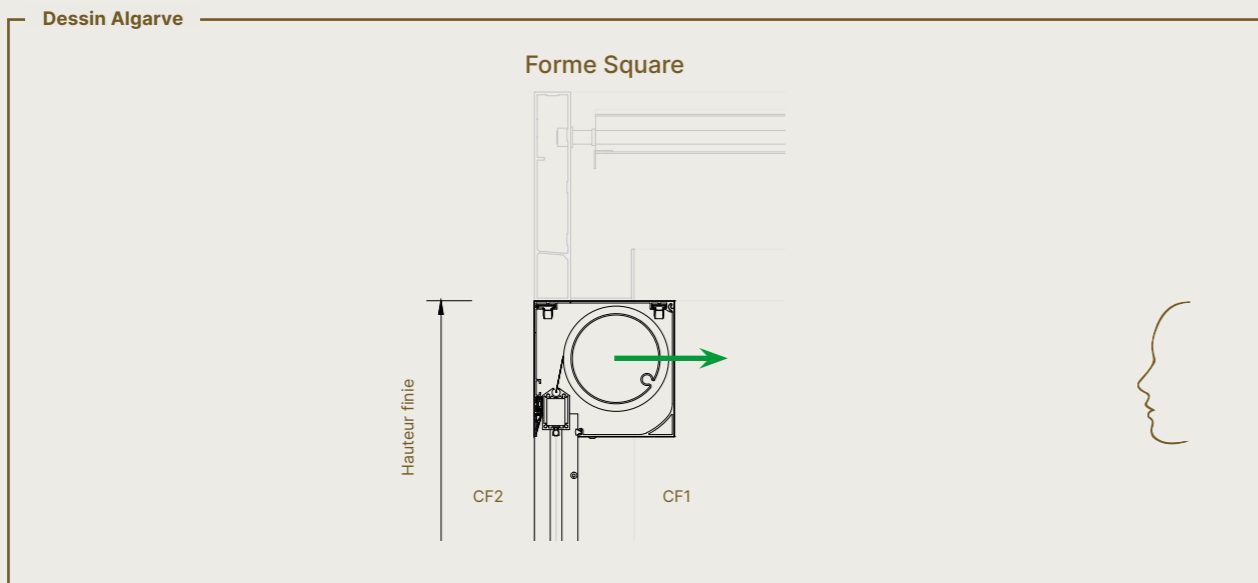
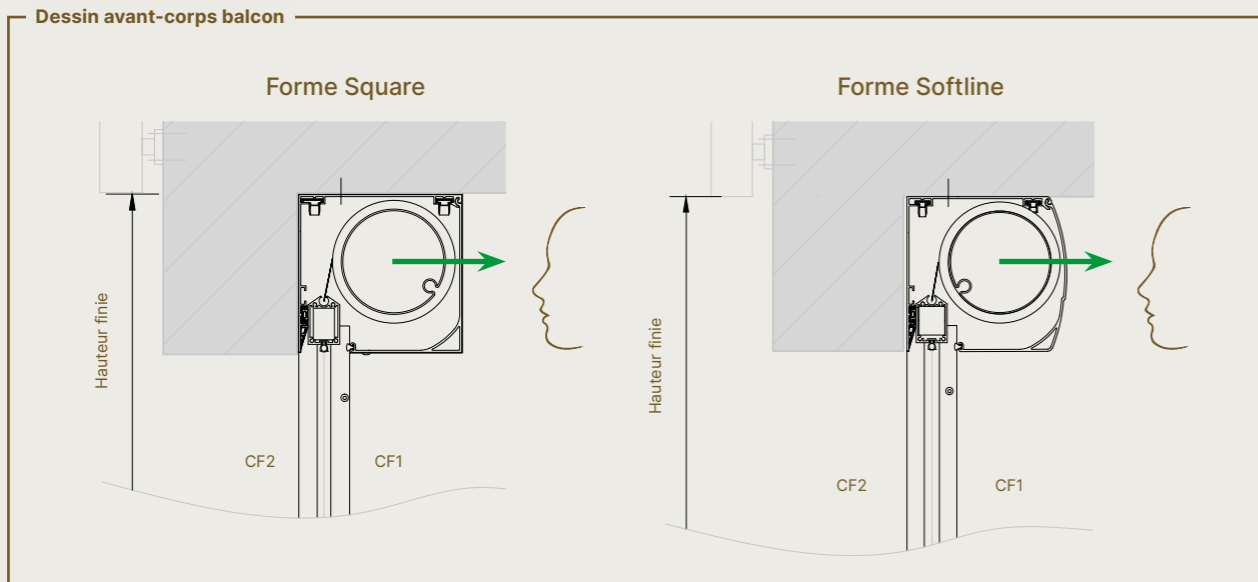

L'orientation de la personne par rapport au store détermine le choix du passage du câble à droite ou à gauche. Direction de (dé)montage du jeu de toile

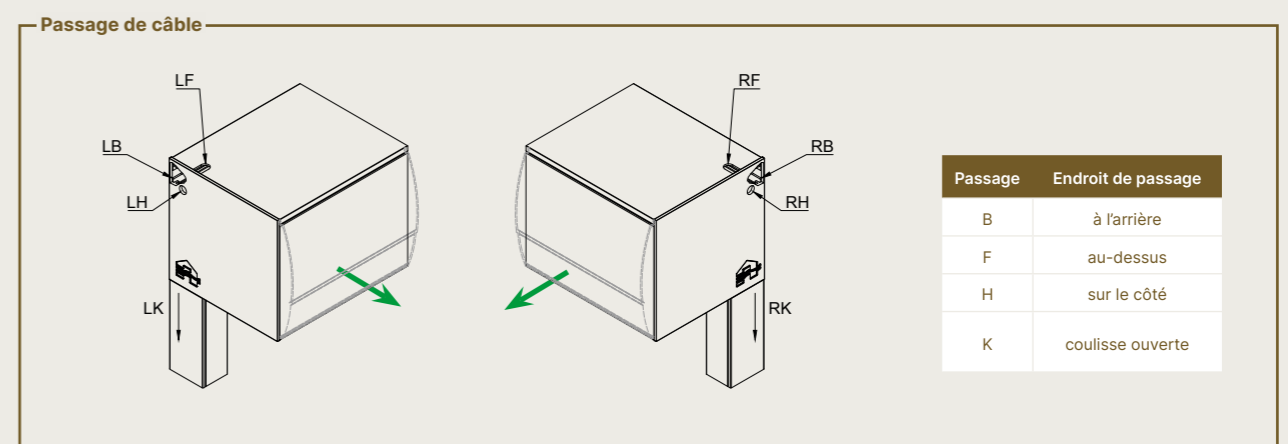
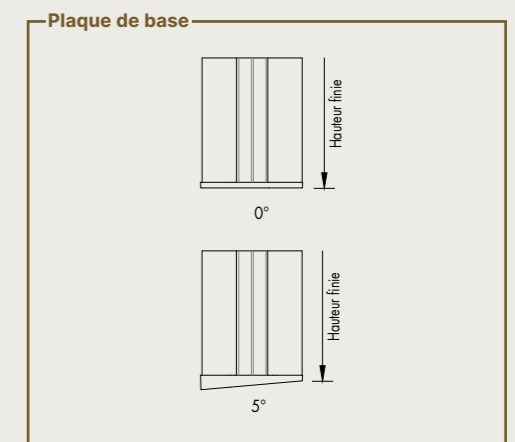
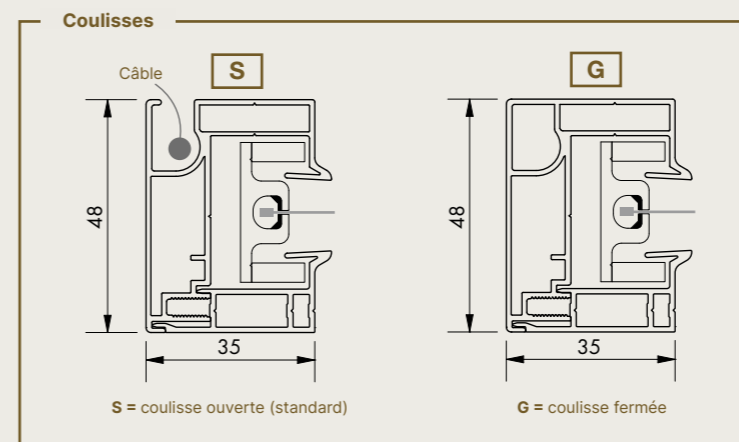
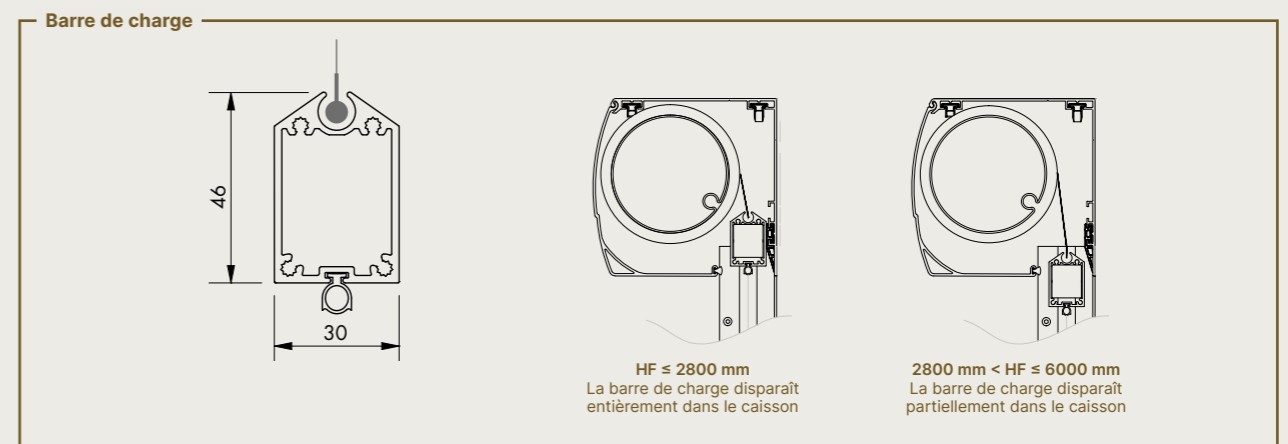
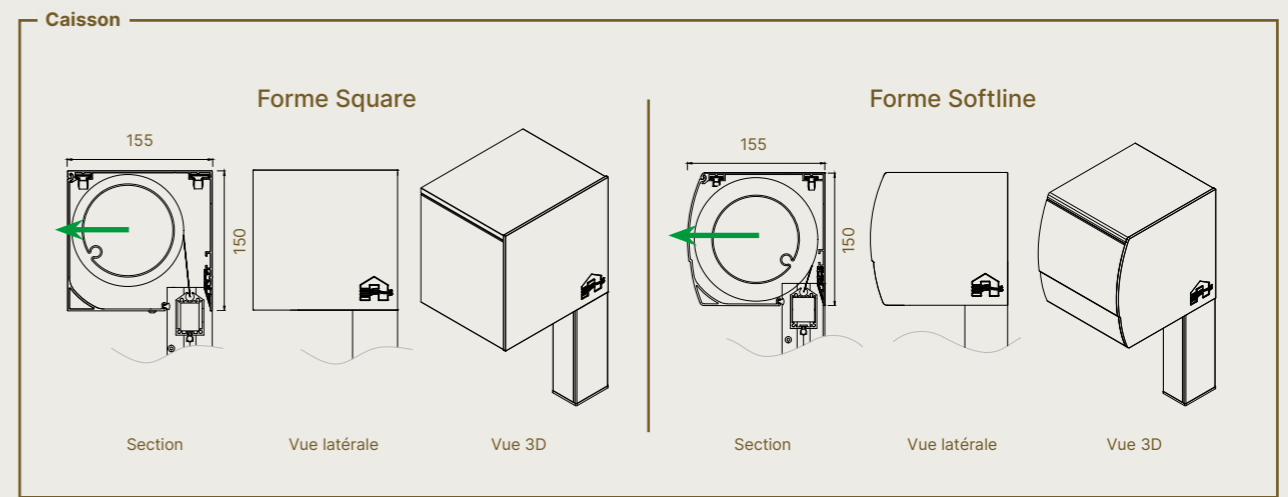

L'orientation de la personne par rapport au store détermine le choix du passage du câble à droite ou à gauche. Direction de (dé)montage du jeu de toile

Position du châssis

FIXSCREEN®

Freestanding M 7F

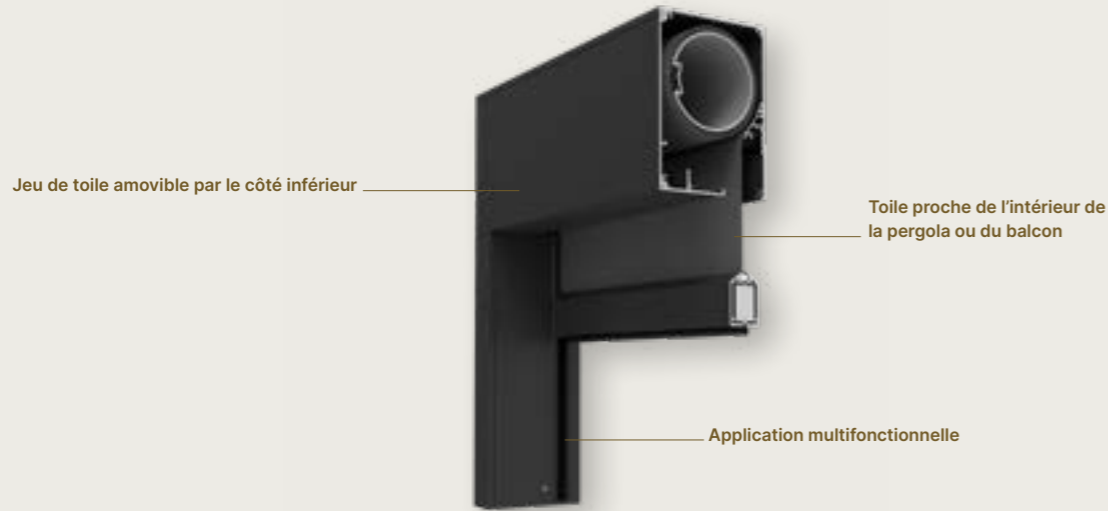

Design	Fixscreen® 100 Slim	Fixscreen® 150
Dimensions du caisson (H x P)	150 mm x 110 mm	150 mm x 155 mm
Prolongement du caisson	500 mm	
Tube d'enroulement avec profil à cliquer	✓	✓
Square	✓	✓
Softline	-	-
Barre de charge rétractable	✓	✓ (jusqu'à une HF ≤ 2800 mm)
Tube d'enroulement avec rainure décalée	✓	✓
Plaque de base	À un angle de 0° ou de 5°	
Résistance au vent		
Classe de vent EN 13561:2004	3	
Rapport d'essai en soufflerie	N° 113-25809	
Garantie de résistance au vent	Jusqu'à 60 km/h en position fermée	
Commande		
Moteur Detecto Renson Safety First	✓	✓
Moteur mécanique Somfy	✓	✓
Moteur radiocommandé Somfy, (Meastria *) io	✓	✓
Certificats		
Déclaration DOP	DOP-2015SC00002	
Rapport d'essai de durabilité	CSTC N°651 XE823 CAR4139	

Dimensions	Fixscreen® 100 Slim	Fixscreen® 150	
Toile simple			
Toile en fibre de verre Sergé/Natté Toile en polyester Soltis Veozip Toile moustiquaire Tuffscreen	Largeur min.	1 000 mm	909 mm
	Largeur max.	6000 mm	6000 mm
	Hauteur max.	2800 mm	3000 mm
Toile en fibre de verre Privacy	Surface max.	16,8 m ²	18 m ²
	Largeur min.	1 000 mm	-
	Largeur max.	4500 mm	-
	Hauteur max.	2800 mm	-
	Surface max.	12,6 m ²	-

ATTENTION

- Fixscreen 150 : Le montage doit être effectué par min. 2 personnes Poids : ± 23 kg/m.l.
- Prolongement de caisson impossible avec coulisse D
- Le profil de plâtrage est optionnel
- Fixscreen 100 Slim F : L'application bande Crystal est possible jusqu'à une largeur de système maximale de 4500 mm avec une largeur de système maximale de 4500 mm.
- L'utilisation d'un capteur de vent est obligatoire pour une hauteur finie > 2800 mm.
- * Les restrictions suivantes s'appliquent pour le Somfy Maestria io :
 Fixscreen 100 Slim : Largeur ≥ 1200 mm — Hauteur ≤ 2800 m
 Fixscreen 150 : Largeur ≥ 1200 mm
- Couplage impossible

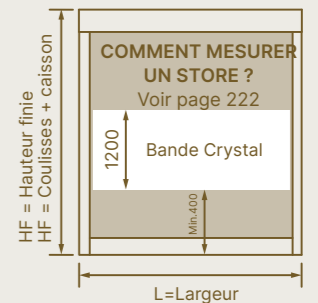

Bande Crystal en option

Pour préserver au maximum la vue sur l'extérieur, le choix peut se porter sur une toile Crystal. Il s'agit d'une toile transparente insérée dans une toile en fibre de verre sur le Fixscreen autoportant. La bande Crystal fait toute la largeur du store et a une hauteur de 1200 mm. Entre la bande Crystal et le bord inférieur de la toile, il faut maintenir une distance de 400 mm.



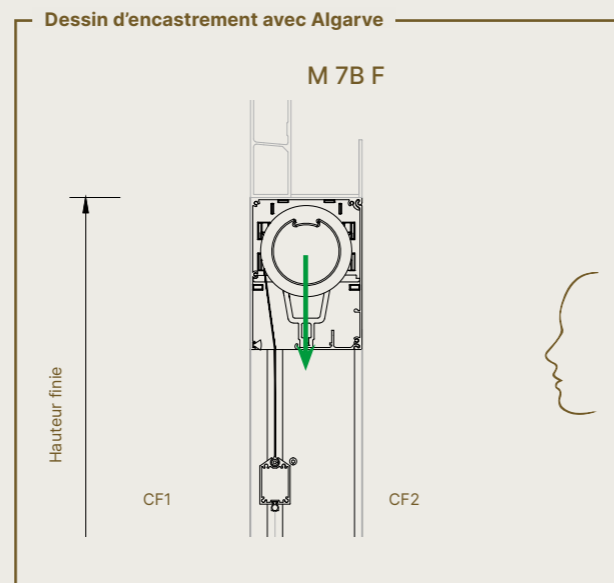
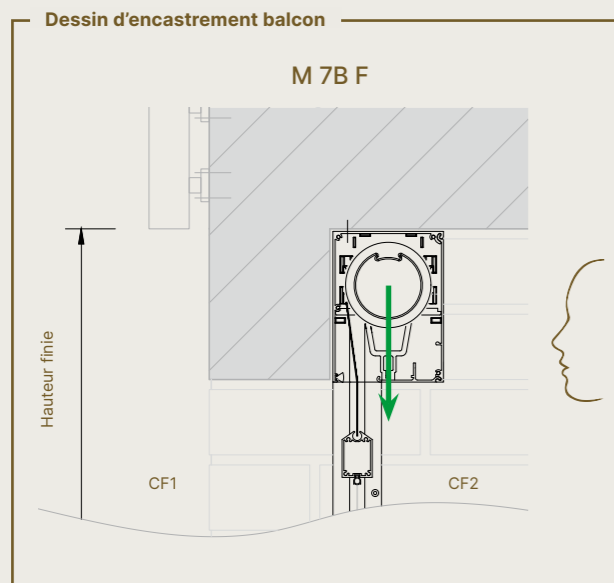
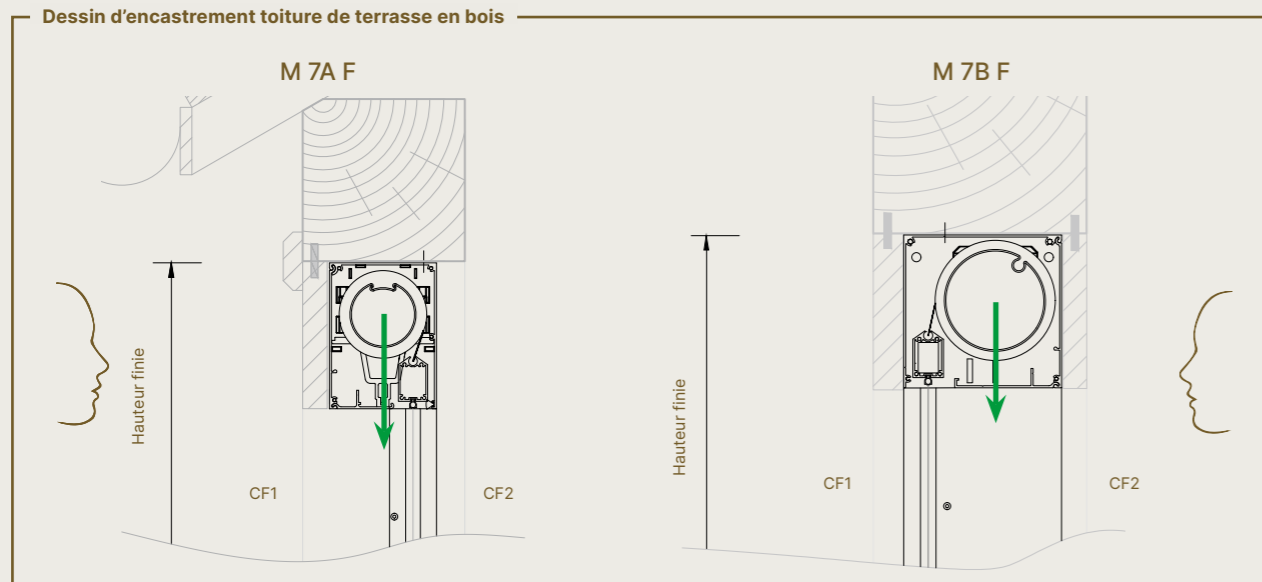

L'orientation de la personne par rapport au store détermine le choix du passage du câble à droite ou à gauche. ← Direction de (dé)montage du jeu de toile

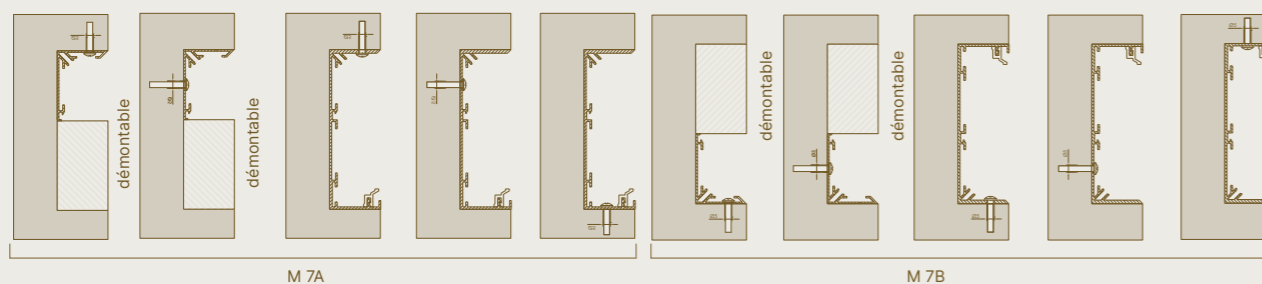

Attention : S'il choisit la coulisse étroite G, le client doit prévoir un élément démontable sous le caisson pour pouvoir démonter le jeu de toile par le dessous. (H = min. 680 mm)

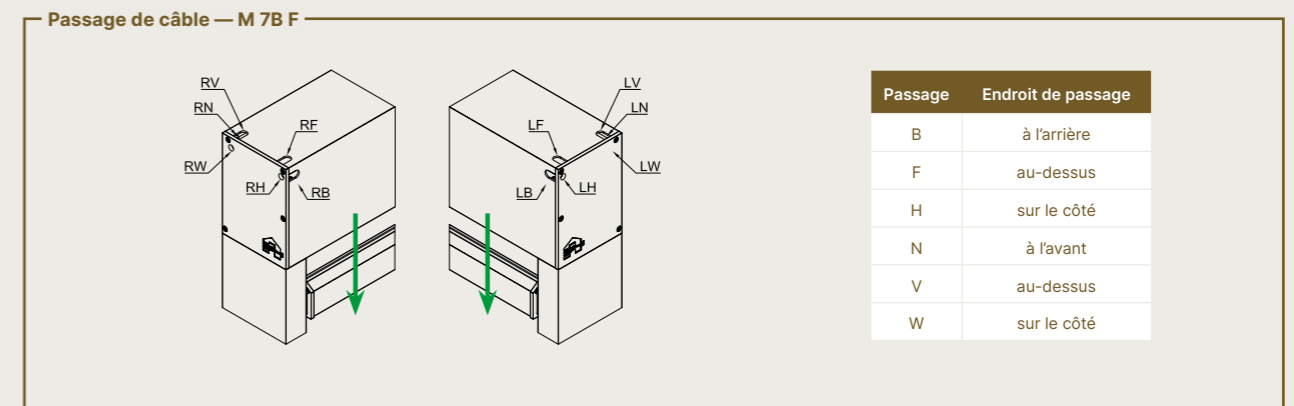
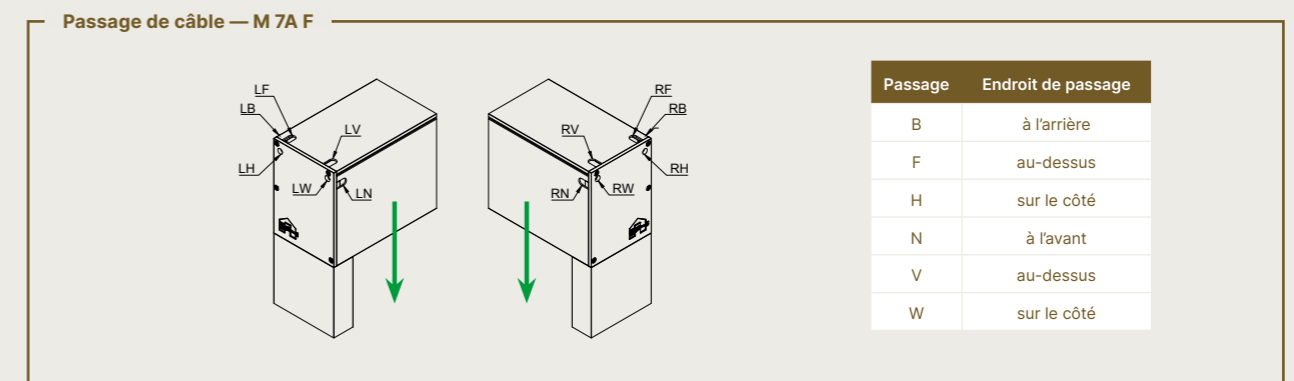
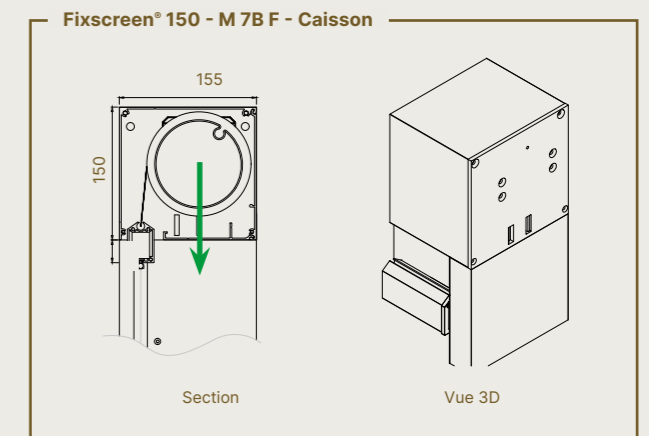
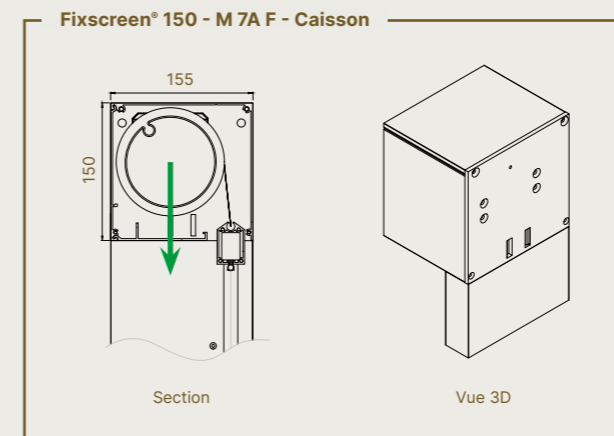
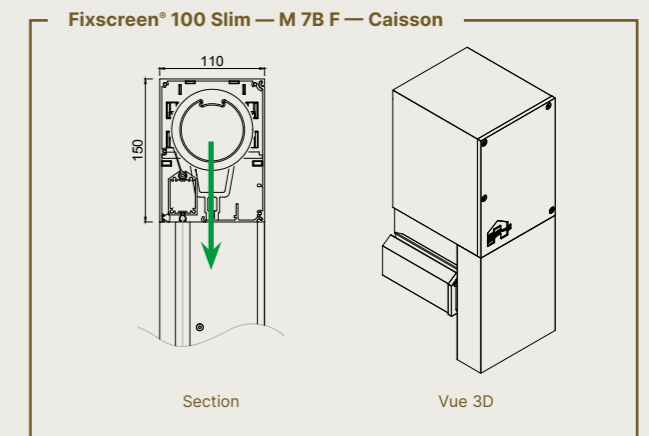
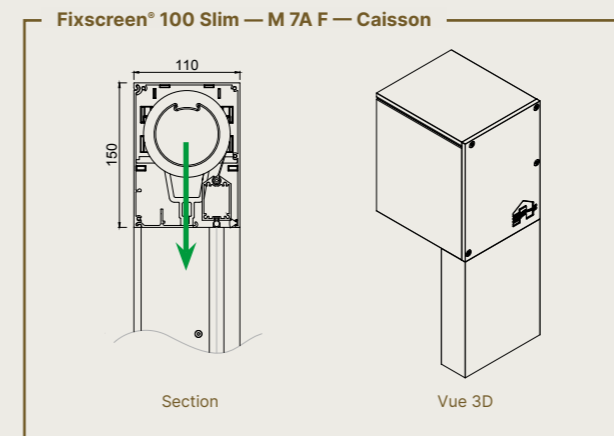

L'orientation de la personne par rapport au store détermine le choix du passage du câble à droite ou à gauche. ← Direction de (dé)montage du jeu de toile
 ☒ Position du châssis

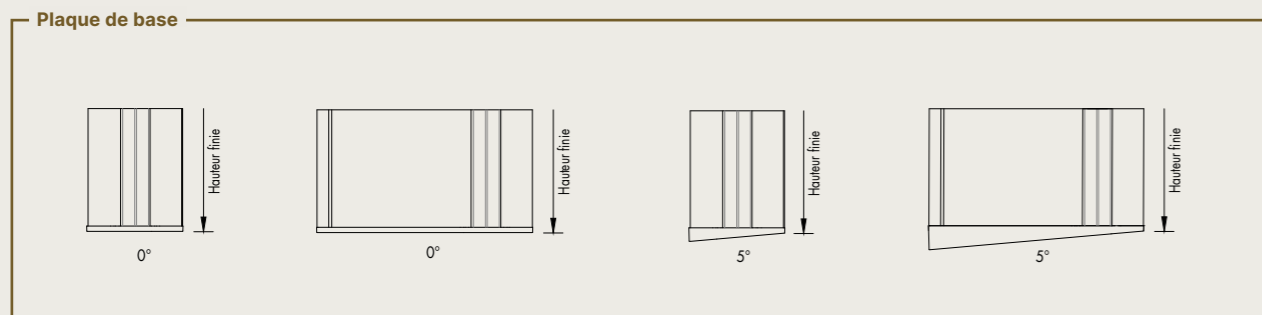
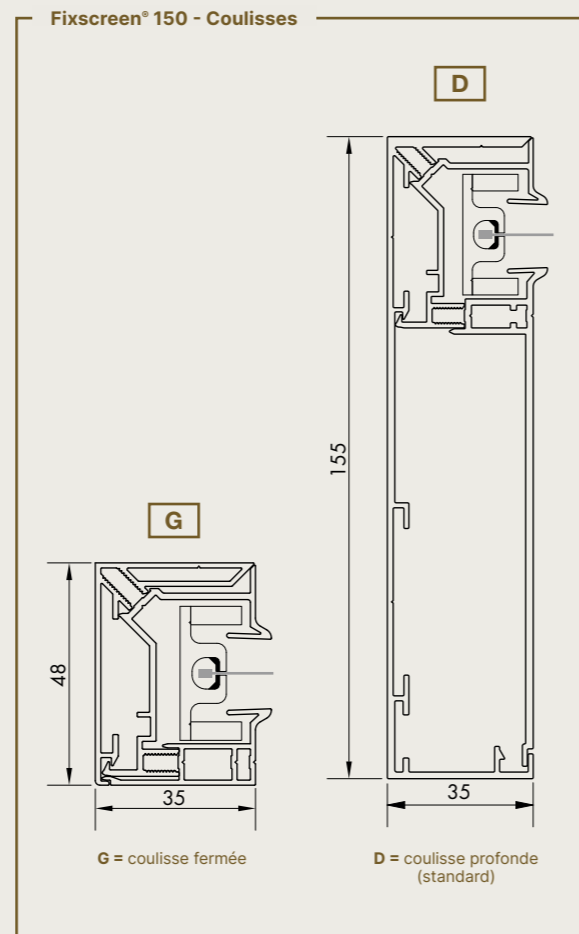
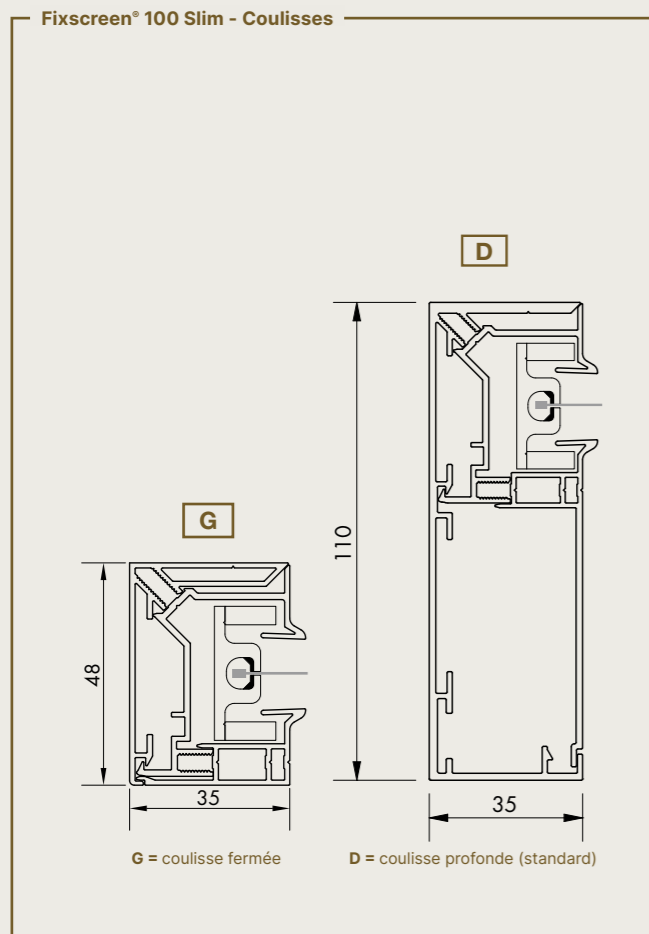
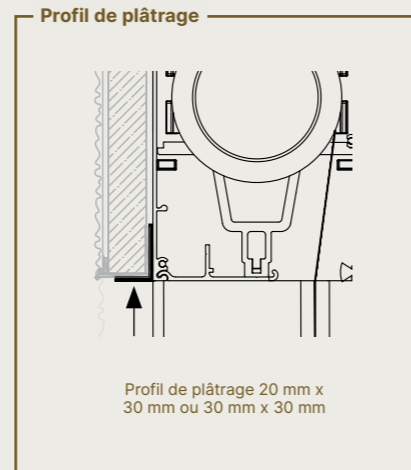
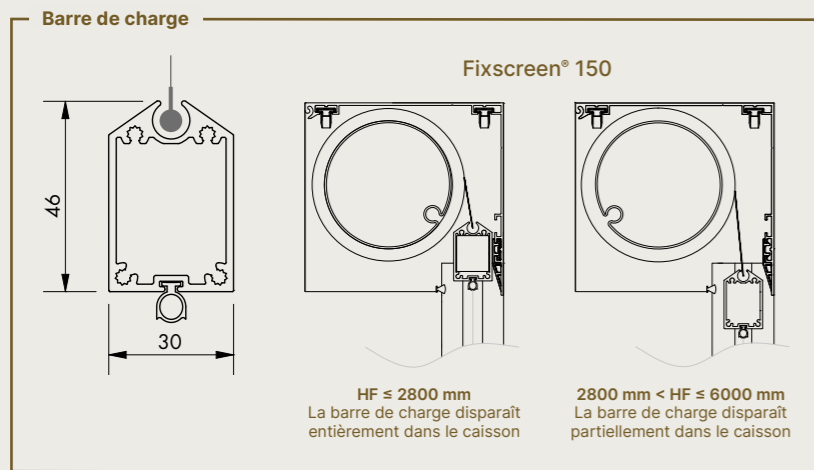

L'orientation de la personne par rapport au store détermine le choix du passage du câble à droite ou à gauche. Direction de (dé)montage du jeu de toile

Position du châssis



PROTECTION SOLAIRE VERTICALE

FIXSCREEN® READY

Le principe du Fixscreen Ready implique que tous les équipements (destinés au montage ultérieur d'un jeu de toile) d'un Fixscreen sont déjà présents. Le Fixscreen Ready est une solution intéressante pour les projets, les constructions en série et les appartements. Il rend l'ajout d'un store de protection solaire plus facilement accessible, tout en proposant une solution intégrée. Cela apporte une valeur ajoutée à l'unité résidentielle et permet au client final de décider du moment où il fera intégrer un jeu de toile pour améliorer son confort de vie.



FIXSCREEN® READY



Encastré devant le châssis M 7

Situation de montage 7A toile près de la fenêtre
 Situation de montage 7B toile éloignée de la fenêtre. Se combine parfaitement avec une moustiquaire, une poignée de porte...



Design		Fixscreen® Ready 100 Slim
Dimensions du caisson (H x P)		150 mm x 110 mm
Prolongement de caisson		-
Square		✓
Softline		-
Barre de charge rétractable		✓
Plaque de base		À un angle de 0° ou de 5°
Résistance au vent		
Classe de vent EN 13561:2004		3
Rapport d'essai en soufflerie		N° 113-25809
Garantie de résistance au vent		Jusqu'à 130 km/h en position fermée
Commande		
Moteur Detecto Renson Safety First		✓
Moteur mécanique Somfy		✓
Moteur radiocommandé Somfy, (Meastria *) io		✓
Certificats		
Déclaration DOP		DOP-2015SC00002
Rapport d'essai de durabilité		CSTC N°651 XE823 CAR4139

Dimensions			
Toile simple			
Toile en fibre de verre Sergé/Natté	Largeur min.	700 mm	
	Largeur max.	6000 mm	4000 mm
	Hauteur max.	2800 mm	4000 mm
Toile en polyester Soltis Veozip	Surface max.	16,8 m ²	16 m ²
	Toile moustiquaire Tuffscreen		
Toile en fibre de verre Privacy			
Toile en polyester Soltis Horizon 86/Soltis Perform 92	Largeur min.	700 mm	
	Largeur max.	4500 mm	3000 mm
	Hauteur max.	2800 mm	3500 mm
Surface max.	12,6 m ²	10,5 m ²	
Toile occultante en fibre de verre			
Toile occultante en polyester Soltis Opaque B92	Largeur min.	1 000 mm	
	Largeur max.	400 mm	
Hauteur max.	2800 mm		
Surface max.	11,2 m ²		

ATTENTION

- * Les restrictions suivantes s'appliquent pour le Somfy Meastria io : largeur ≥ 1600 mm — hauteur ≤ 2800 mm
- Le choix de commande du store, du passage de câble et de la commande latérale est déterminé lors de la commande du caisson vide.
- Le numéro de garantie du caisson vide donne toutes les informations nécessaires pour commander le jeu de toile : dimensions des stores, situation de montage, choix du moteur et de la toile.
- Le numéro de garantie figure sur l'autocollant à l'intérieur du profil de finition du caisson et/ou sur le QR code apposé sur la face visible.
- Prolongement de caisson impossible
- Profil de plâtrage et équerre de fixation en option

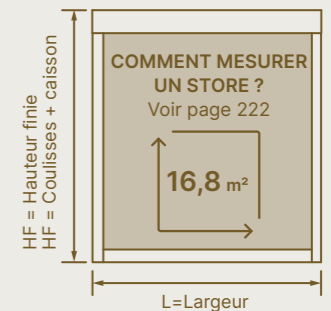

Équerre de fixation pour une sécurisation rapide

Avec l'équerre de fixation, Renson propose une solution simple pour la sécurisation vers le châssis de fenêtre, ce qui empêchera le cintrage du profil du caisson. La conception « one-fits-all » ingénieuse de l'équerre de fixation permet de sécuriser tous les types de stores avec le même accessoire. Plus d'infos sur www.renson.eu/fixation-brackets

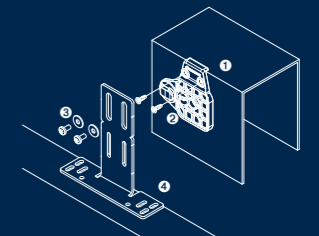

CONSEIL : Si une poignée de porte, de porte coulissante ou d'un châssis avec moustiquaire risque de gêner le mouvement de la toile, optez pour la situation de montage 7B. La toile s'écartera alors de la fenêtre, ce qui garantira sa liberté de mouvement.

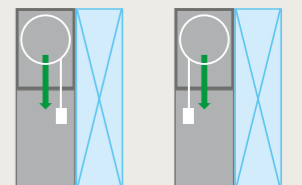

Fixscreen® Ready 100 Slim - Dessin d'encastrement avec maçonnerie

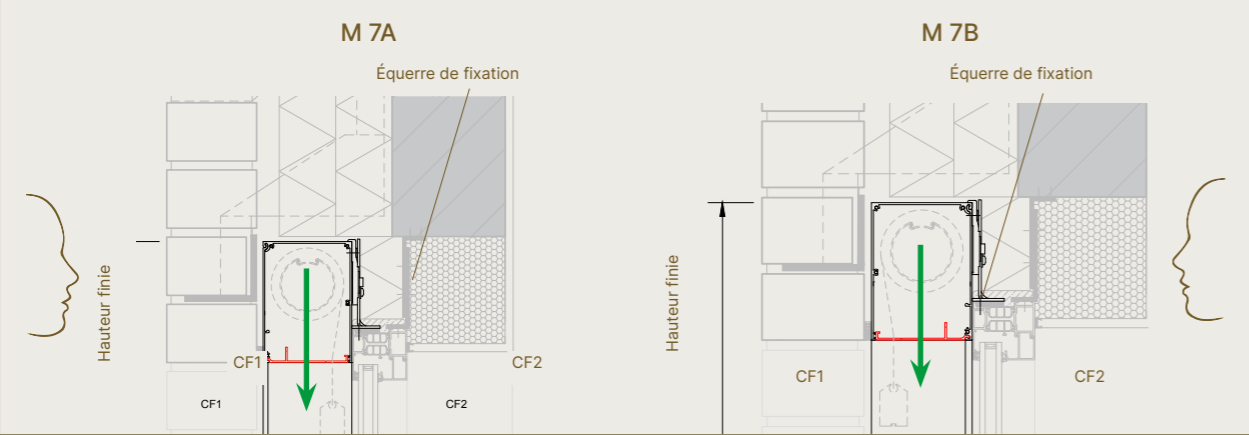

Fixscreen® Ready 100 Slim - Dessin d'encastrement avec plâtrage

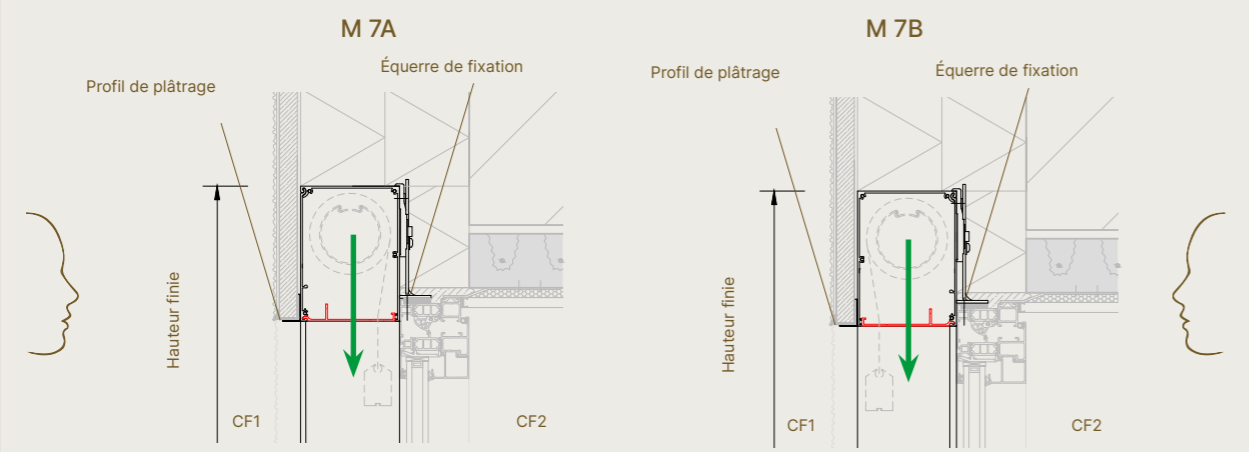

Caisson

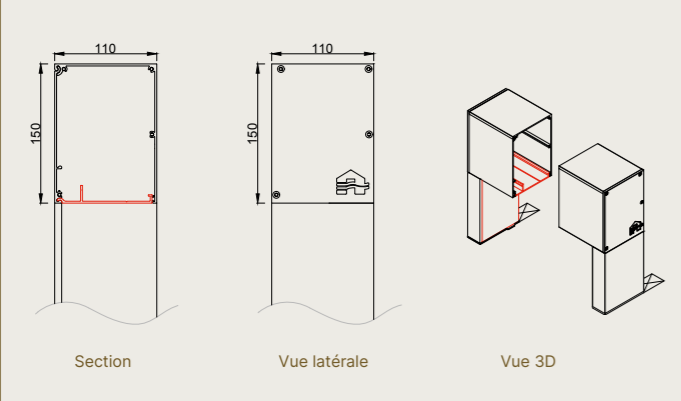

Profil de plâtrage

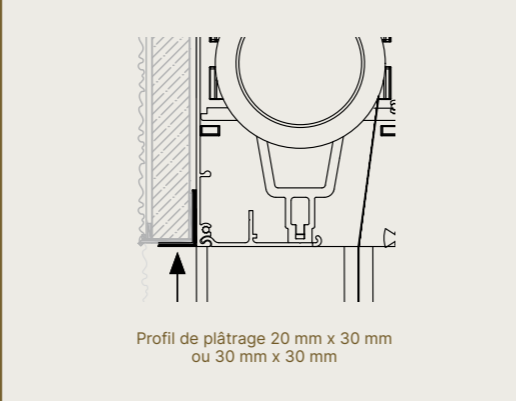

Coulisses

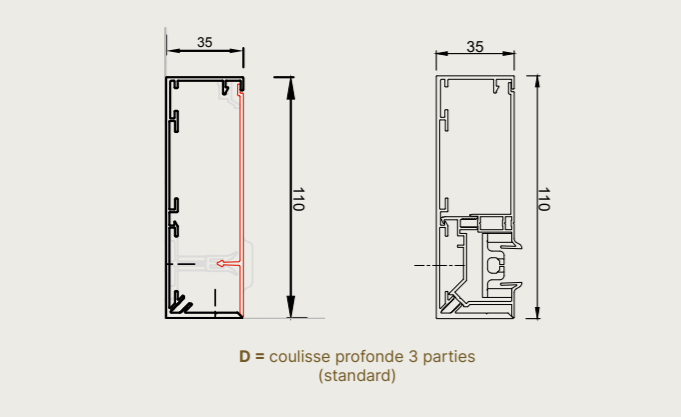

Équerre de fixation

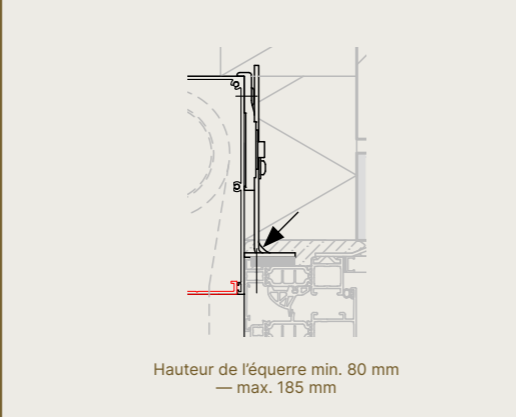

Passage de câble — M 7A

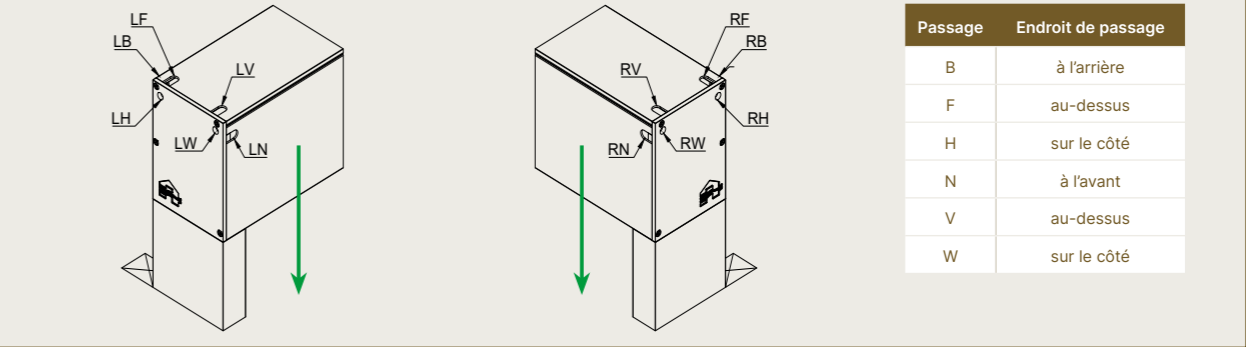

Passage de câble — M 7B

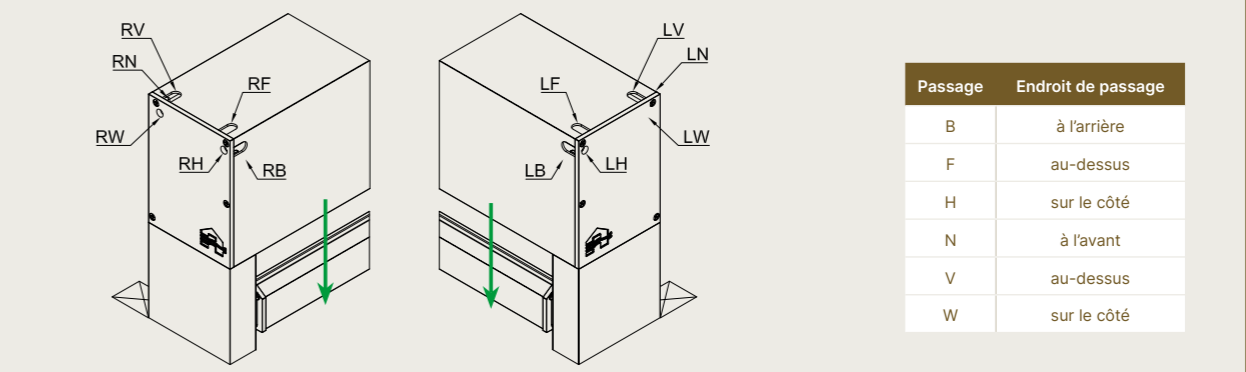

L'orientation de la personne par rapport au store détermine le choix du passage du câble à droite ou à gauche. ← Direction de (dé)montage du jeu de toile

☒ Position du châssis

Caisson vide

Pour une finition esthétique du produit, Fixscreen Ready 100 Slim est livré avec un profil de finition pour le caisson et la coulisse. Le caisson comprend tous les composants indépendants du moteur, ainsi qu'une connexion électrique Connect&Go (5 m) avec un câble résistant aux UV.

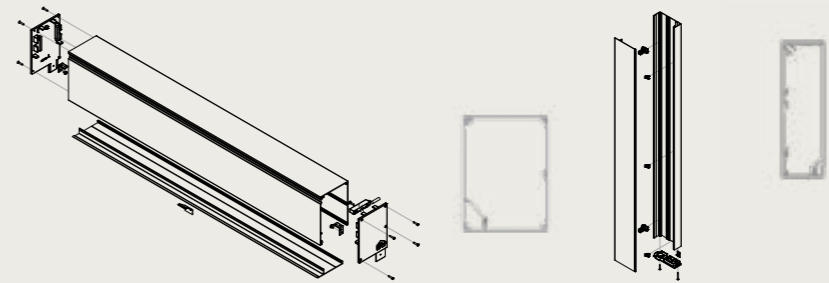

Jeu de toile

Le jeu de toile, moteur compris, est livré avec le guide pour fermeture éclair, le profil intermédiaire et le profil amovible des coulisses.

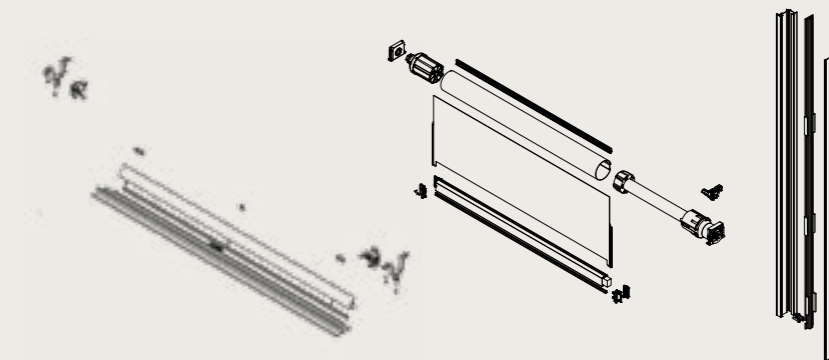

L'orientation de la personne par rapport au store détermine le choix du passage du câble à droite ou à gauche.

← Direction de (dé)montage du jeu de toile

FIXSCREEN[®] MINIMAL

Pionnier dans le domaine des stores de protection solaire résistants au vent jusqu'à 130 km/h, Renson[®] repousse encore les limites avec le store Fixscreen Minimal. Le but ultime étant d'atteindre l'intégration la plus esthétique possible dans la façade. C'est pourquoi chaque élément et chaque détail du store de protection solaire Fixscreen sont minutieusement analysés : le caisson, les coulisses, le tube d'enroulement, les dimensions, la tension de la toile, etc. Cela donne des dimensions minimales qui permettent un montage subtil.

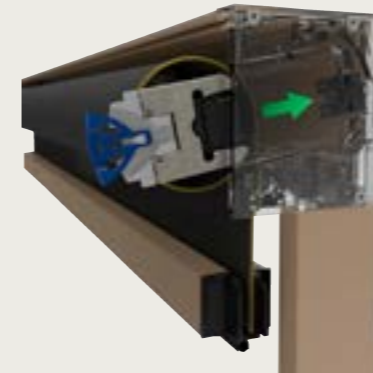
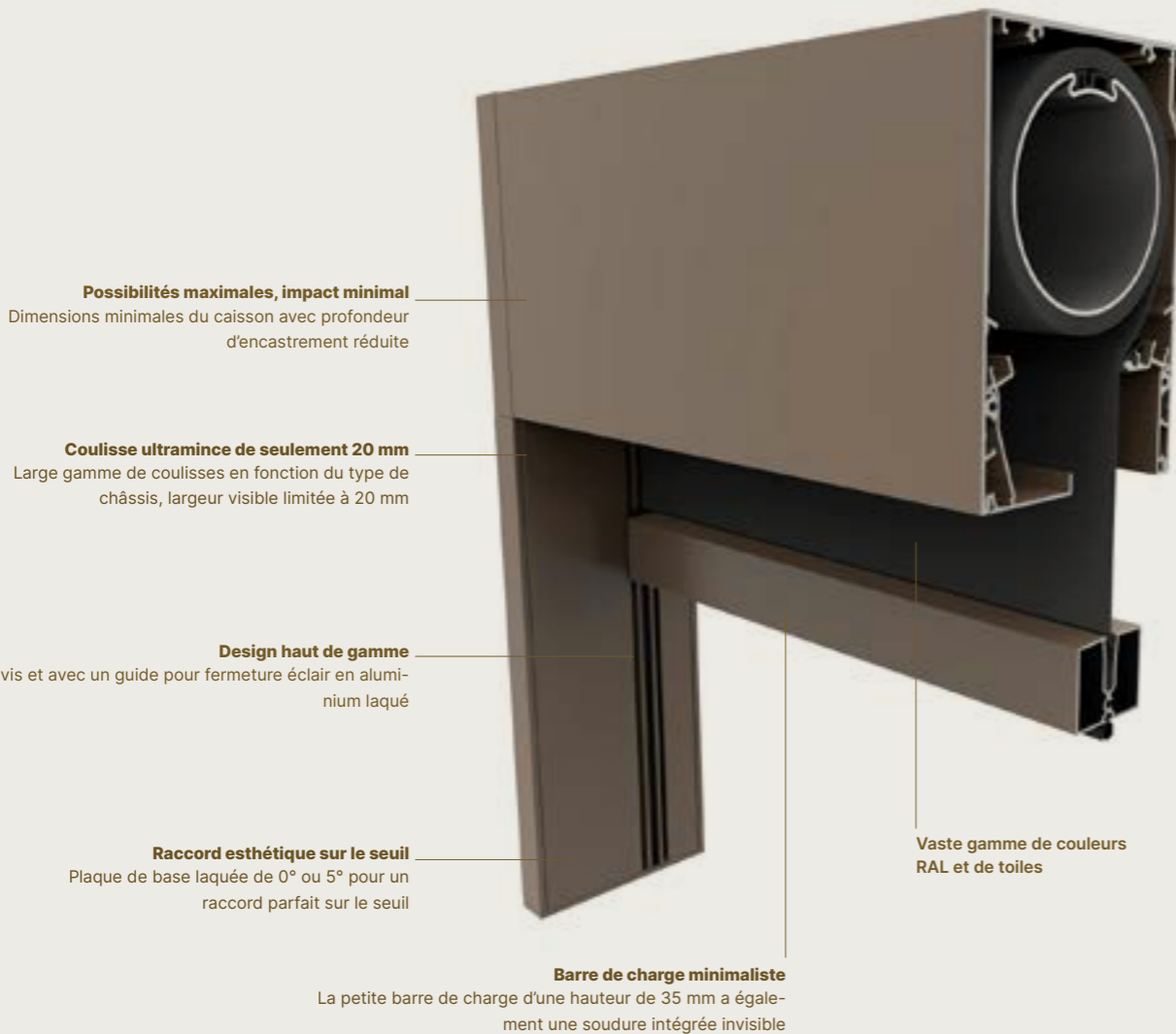

MONTAGE DU JEU DE TOILE

Grâce à la **technologie Connect&Go** du Fixscreen Minimal, le montage du jeu de toile est désormais encore plus rapide et plus sûr. Grâce à l'intégration de la **technologie Click&Safe**, le jeu de toile se clique sans vis dans le caisson, ce qui laisse les mains libres au monteur pour terminer le montage en toute sécurité.



TECHNOLOGIE SMOOTH

Ce guide pour fermeture éclair en aluminium utilise également la formule éprouvée et unique qui a fait le succès de la **technologie Smooth**. La fermeture éclair glisse ainsi sans bruit dans la coulisse, garantissant, en combinaison avec la **technologie Fixscreen**, une résistance élevée au vent sur le long terme.



GARANTIE DE RÉSISTANCE AUX VENTS EXTRÊMES

En plus de la garantie de résistance au vent jusqu'à 130 km/h en position fermée pour les applications standard, il y a aussi une garantie de résistance pour les applications autoportantes jusqu'à 100 km/h. La solution idéale pour se protéger du soleil sur le balcon ou la terrasse.

IMPACT MINIMAL SUR L'ARCHITECTURE

Grâce à son caisson de taille réduite, le store Fixscreen Minimal peut être placé discrètement, tant pour un montage avant-corps (M1) que pour un montage encastré (M7). Les lignes épurées et la forme Square de ce caisson réduisent au maximum l'impact sur l'architecture.

- Caisson « Small » de 90 mm de profondeur, pour une surface jusqu'à 10 m²
- Caisson « Medium » de 110 mm de profondeur pour une surface jusqu'à 18 m²
- Caisson « Large » de 130 mm de profondeur pour une surface jusqu'à 27,8 m²

Outre le caisson, les coulisses et la barre de charge ont encore été affinées. Les coulisses n'ont que 20 mm de largeur visible, chose unique sur le marché. La barre de charge a été repensée pour atteindre une hauteur d'à peine 35 mm.



Fixscreen Minimal M1 Small



Fixscreen Minimal M7 Small



CONSEIL : Combiné au moteur Sonesse silencieux, le Fixscreen Minimal peut également s'intégrer parfaitement et discrètement à l'intérieur.

LA FACILITÉ DE MONTAGE AVANT TOUT

Pour cette nouvelle gamme de produits, la priorité a aussi été accordée à la facilité de montage. Ainsi, le profil de caisson à l'arrière est doté d'un détail pour diverses applications.

- Pour le montage en avant-corps d'une protection solaire, le caisson peut être suspendu à un **profil à accrocher**. Pour le montage encastré, le caisson peut être sécurisé par une **équerre de fixation**. Une solution simple et rapide, tant pour le montage en avant-corps que pour l'encastrement !
- Pour un montage encastré de 40 mm devant le châssis, le caisson Medium peut être suspendu au **caisson de base M.W+**. Cette option représente une solution complète pour les combinaisons avec des fenêtres minimalistes et leurs profils de renforcement typiques.
- Un profil de remplissage est prévu pour des applications **autoportantes**. Cela garantit une belle finition du caisson.

Afin de faciliter encore plus le montage, le raccord entre le caisson et la coulisse est réalisé à l'aide d'un **goujon de montage** indépendant. Par ailleurs, les coulisses pour le montage sur le châssis sont **préforées**. Désormais, la **barre de charge** se déclipse très simplement de la toile. Cela réduit le poids lors du montage et permet un (dé)montage plus rapide. Un nouveau profil à cliquer démontable sur le **tube d'enroulement** permet d'éviter au maximum l'apparition de lignes horizontales sur la toile, mais aussi de déclipser facilement et rapidement la toile de ce même tube.

Profil à accrocher

Équerre de fixation

Caisson de base M.W+

Profil de remplissage



UNE COULISSE POUR CHAQUE APPLICATION

La gamme Fixscreen Minimal prévoit un large choix de coulisses, ce qui permet des combinaisons avec tout type de fenêtre. La coulisse **XS**, une coulisse ultrafine de 20 mm x 55 mm. Parfaitement adaptée pour le montage en avant-corps comme pour l'encastrement sur les châssis de fenêtre classiques ou fins.



Coulisse XS

La coulisse profonde encastrée (**S/M/L**), est principalement utilisée pour les applications autoportantes. Ce type de coulisse s'adapte à la profondeur du caisson correspondant et est monté **latéralement** sur la construction.



Coulisse M

En plus d'une coulisse pour le montage latéral, l'application Fixscreen Minimal M 7 offre également deux types de coulisses pour le **montage sur châssis de fenêtre**.

- Le type Window Front (**.WF**) pour un montage frontal sur châssis de fenêtre
- Le type Window Side (**.WS**) pour un montage latéral sur châssis de fenêtre.

Les deux types sont disponibles pour tout type de caisson (**S.WF/S.WS - M.WF/M.WS - L.WF/L.WS**), ainsi que dans une version élargie « + » en combinaison avec le caisson de base M.W+ (**M.WF+/M.WS+**). Grâce au détail en caoutchouc intégré au dos, ces coulisses, combinées à la fenêtre, garantissent aussi une étanchéité à la pluie battante !



Coulisse M.WF

Coulisse M.WS

Coulisse M.WF+

Coulisse M.WS+

En fonction du type de fenêtre, on optera pour un montage frontal ou latéral. Les **coulisses .WF+** conviennent ainsi parfaitement aux châssis de fenêtre minimalistes ainsi qu'aux châssis de fenêtre standard plus larges.



S.WF avec dormant

M.WF+ avec C.F et une fenêtre minimaliste

Les **coulisses .WS(+)** conviennent, quant à elles, parfaitement aux fenêtres au look acier épuré, aux châssis de fenêtre (coulissante) étroits contemporains, aux combinaisons avec moustiquaires (coulissantes), même sur les fenêtres minimalistes et à toutes les combinaisons avec une grille pour châssis Invisible. Pour accélérer le montage, les coulisses sont préforées par défaut.



S.WS avec fenêtre au look acier

L.WS avec fenêtre coulissante

M.WS+ avec fenêtre coulissante et moustiquaire coulissante

La gamme est complétée par deux coulisses d'accouplement, la C.40 et la C.F.

- La coulisse d'accouplement **C.40** est montée sur le châssis de fenêtre et permet de juxtaposer deux stores, avec une largeur maximale de 10 m. Application pour le M1 ou le M 7A.
- La coulisse d'accouplement **C.F** est une coulisse d'accouplement autoportante unique utilisée avec le caisson Medium pour le M 7B. La coulisse d'accouplement est montée indépendamment de la fenêtre et permet de juxtaposer jusqu'à trois éléments, avec une largeur maximale totale de 12 m. Cette solution globale est idéale pour les fenêtres coulissantes minimalistes avec profils de renforcement ou ouvrants coulissants extérieurs.

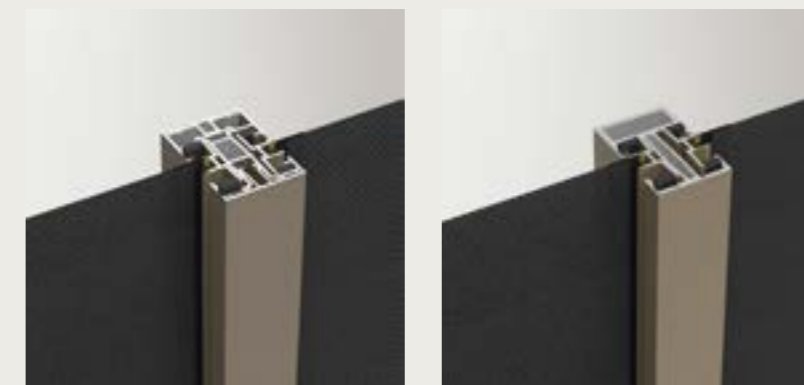

C.40 — Coulisse d'accouplement pour M 7A

C.F — Coulisse d'accouplement autoportante pour Medium M 7B

FIXSCREEN® MINIMAL AVANT-CORPS



FIXSCREEN® MINIMAL

Avant-corps M 1

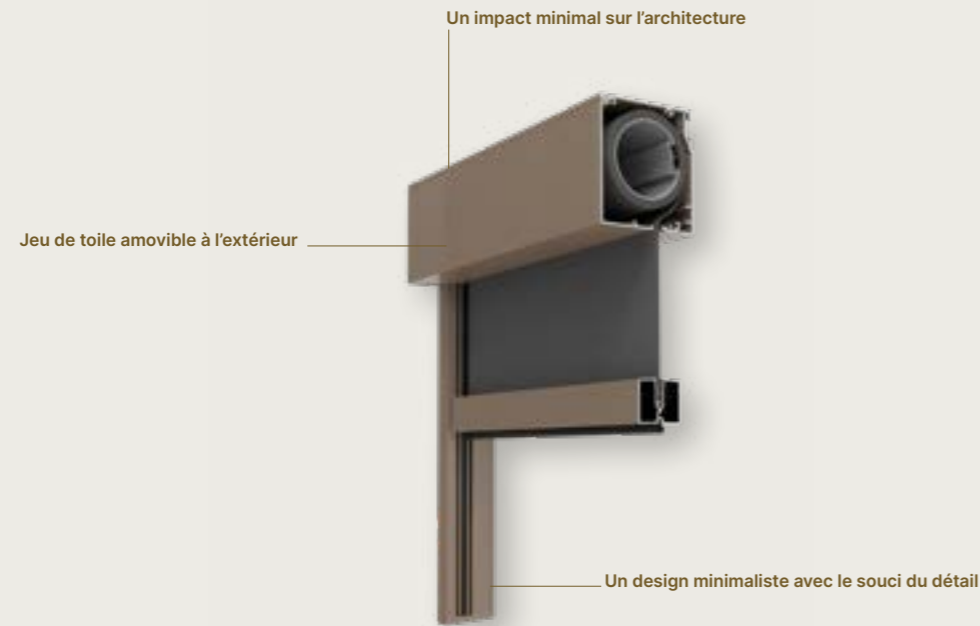

Dimensions		Small		Medium		Large			
Toile simple									
Toile en fibre de verre Sergé/Natté/ Privacy	Largeur min. Somfy io	900 mm		900 mm		900 mm			
	Largeur min. Detecto	670 mm		670 mm		670 mm			
	Largeur max.	4000 mm	3200 mm	5000 mm	4500 mm	6000 mm	5600 mm	4800 mm	3600 mm
	Hauteur max.	2500 mm	3000 mm	3500 mm	4000 mm	3800 mm	4500 mm	5800 mm	6000 mm
	Surface max.	10 m ²	9,6 m ²	17,5 m ²	18 m ²	22,8 m ²	25,5 m ²	27,8 m ²	21,6 m ²
Toile moustiquaire Tuffscreen	Largeur min. Somfy io	900 mm		900 mm		900 mm			
	Largeur min. Detecto	670 mm		670 mm		670 mm			
	Largeur max.	4000 mm	3200 mm	5000 mm	4500 mm	5000 mm		4500 mm	
	Hauteur max.	2500 mm	3000 mm	3500 mm	4000 mm	3500 mm		4000 mm	
	Surface max.	10 m ²	9,6 m ²	17,5 m ²	18 m ²	17,5 m ²		18 m ²	
Toile occultante en fibre de verre Satiné 21154	Largeur min. Somfy io	900 mm		900 mm		900 mm			
	Largeur min. Detecto	670 mm		670 mm		670 mm			
	Largeur max.	3200 mm		4000 mm		4000 mm			
	Hauteur max.	2500 mm		4000 mm		4000 mm			
	Surface max.	8 m ²		16 m ²		16 m ²			
Stores juxtaposés									
Les dimensions d'un store simple s'appliquent ici, avec une largeur totale maximale de 10 000 mm.									

ATTENTION

Sécurisation :

- Le caisson Small ne doit pas être sécurisé.
- Le caisson Medium doit être sécurisé au centre à partir d'une largeur de > 3600 mm
- Le caisson Large doit être sécurisé sur les côtés, sécurisation centrale supplémentaire obligatoire à partir d'une largeur de > 3600 mm



Design	Small	Medium	Large
Dimensions du caisson (H x P)	100 mm x 90 mm	120 mm x 110 mm	140 mm x 130 mm
Prolongement du caisson		-	
Square		✓	
Barre de charge rétractable		-	
Plaque de base	Aluminium laque 0° ou 5°		
Résistance au vent			
Classe de vent EN 13561:2004	3		
Rapport d'essai en soufflerie	WTT17-003		
Garantie de résistance au vent	Jusqu'à 130 km/h en position fermée en fonction des dimensions		
Commande			
Moteur Detecto Renson Safety First		✓	
Moteur radiocommandé Somfy, io		✓	
Moteur radiocommande Somfy, Sonesse * io		✓	
Certificats			
Déclaration DOP	DOP-2015SC00006		

* Uniquement pour application intérieure

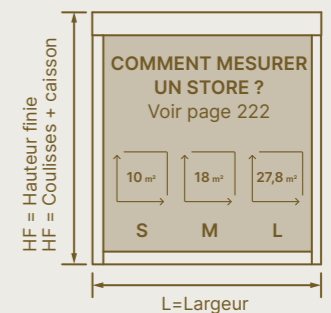

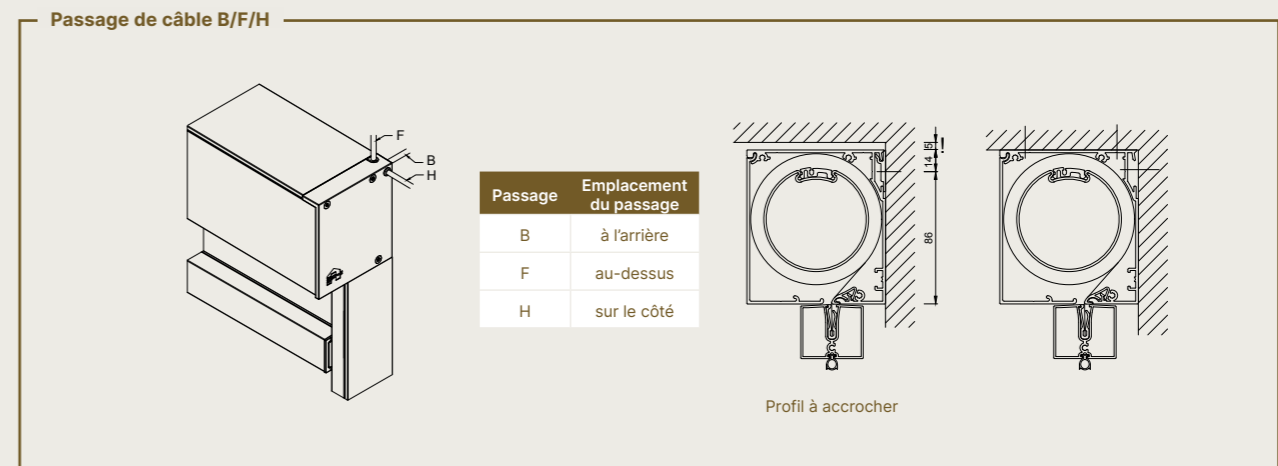
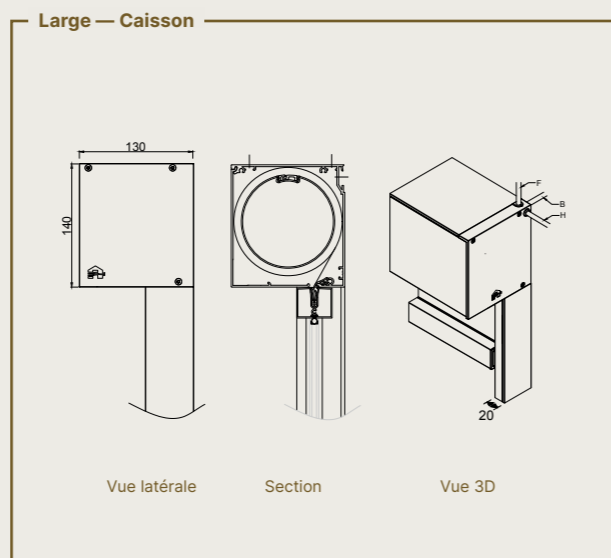
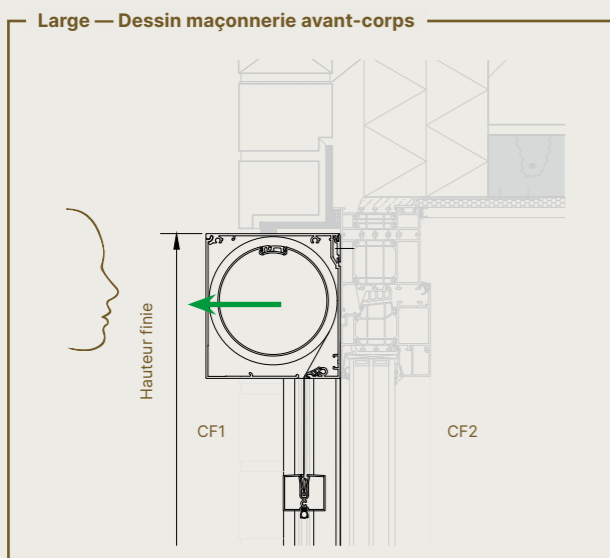
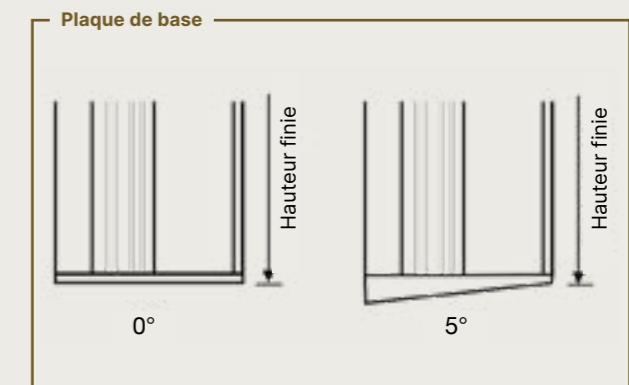
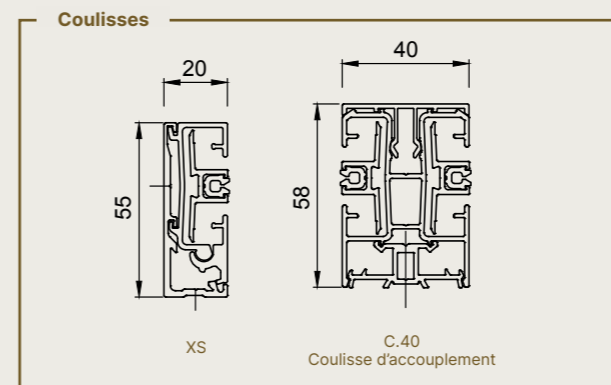
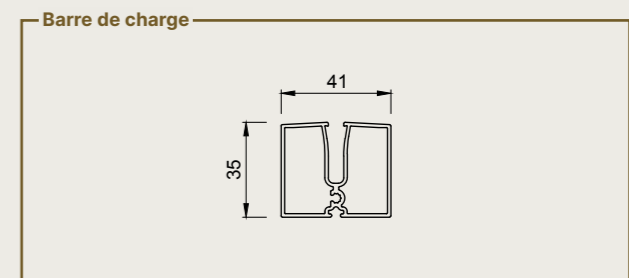
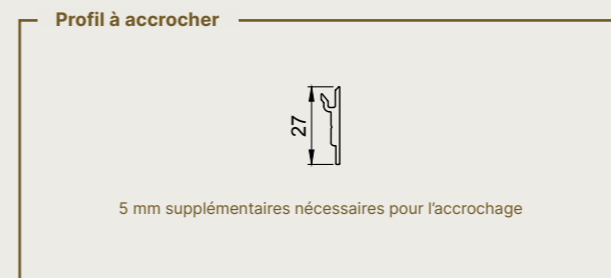
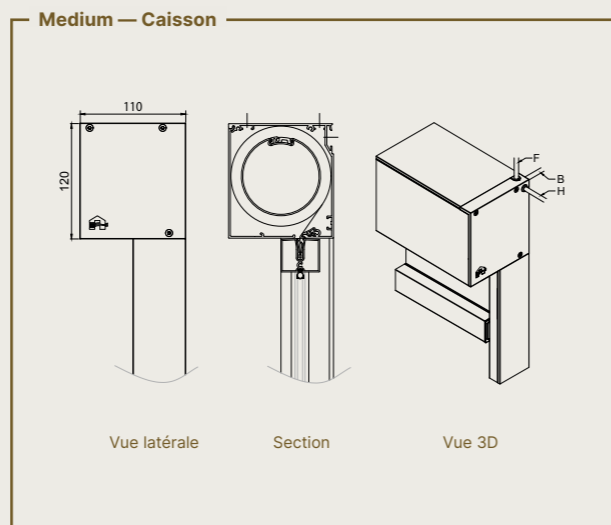
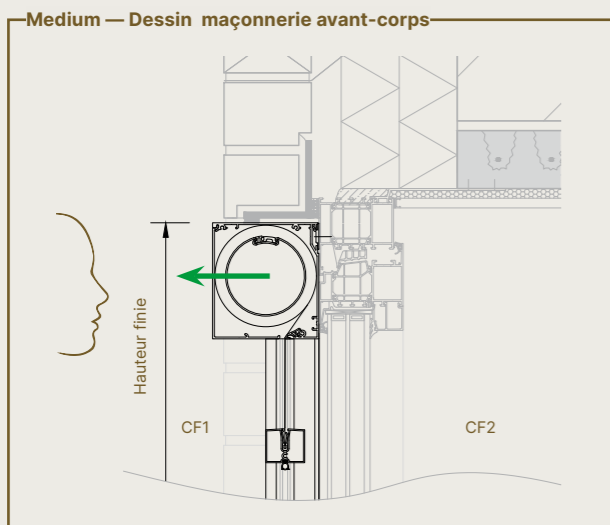
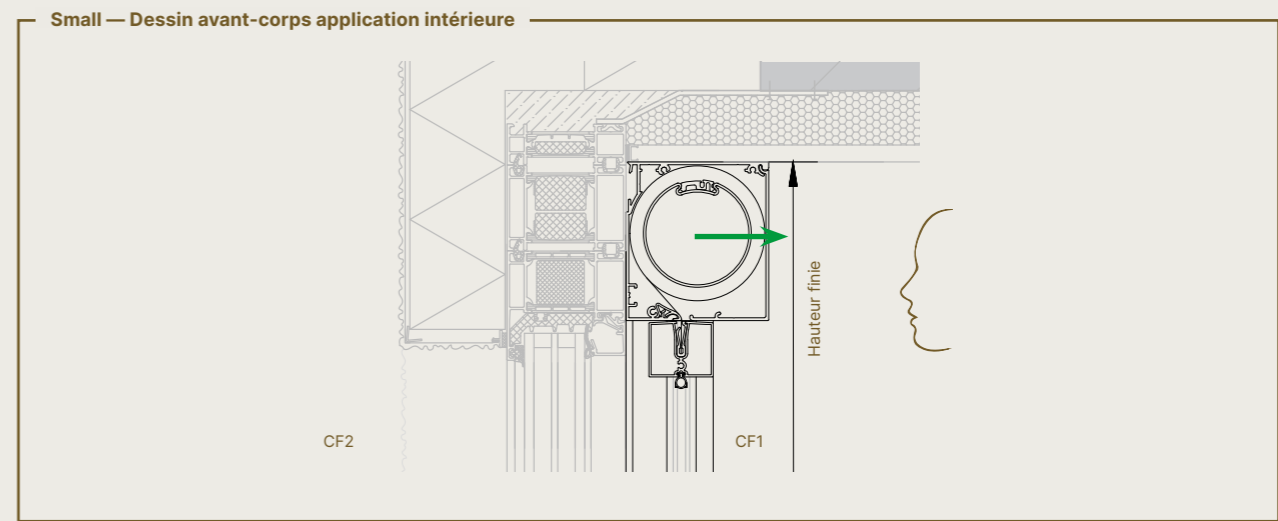
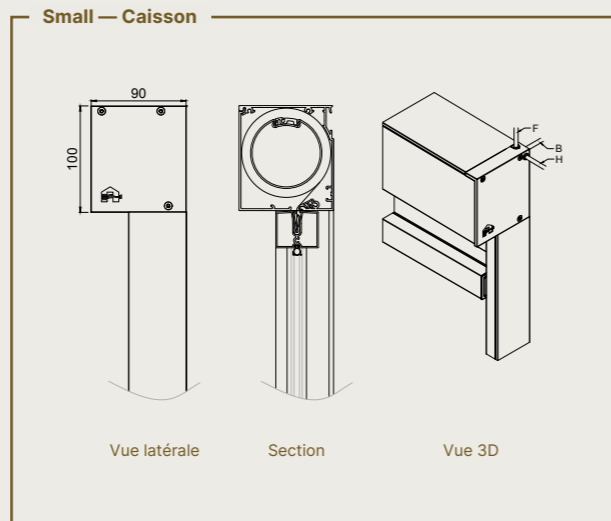
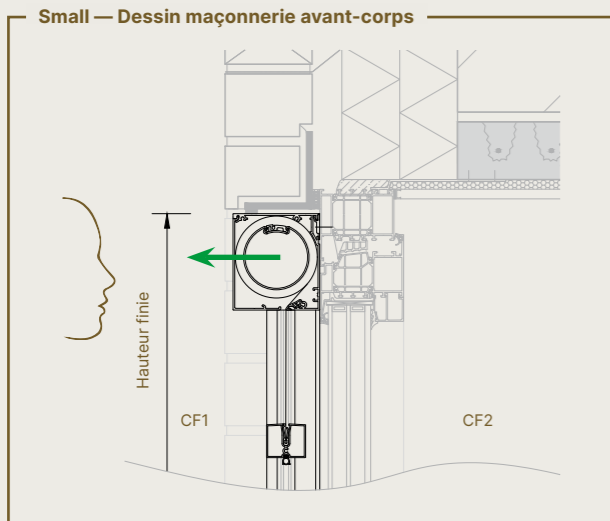

L'orientation de la personne par rapport au store détermine le choix du passage du câble à droite ou à gauche. Tenez compte de l'orientation correcte en cas d'application à l'intérieur.

← Direction de (dé)montage du jeu de toile

FIXSCREEN® MINIMAL SOLAR

Avant-corps M 1

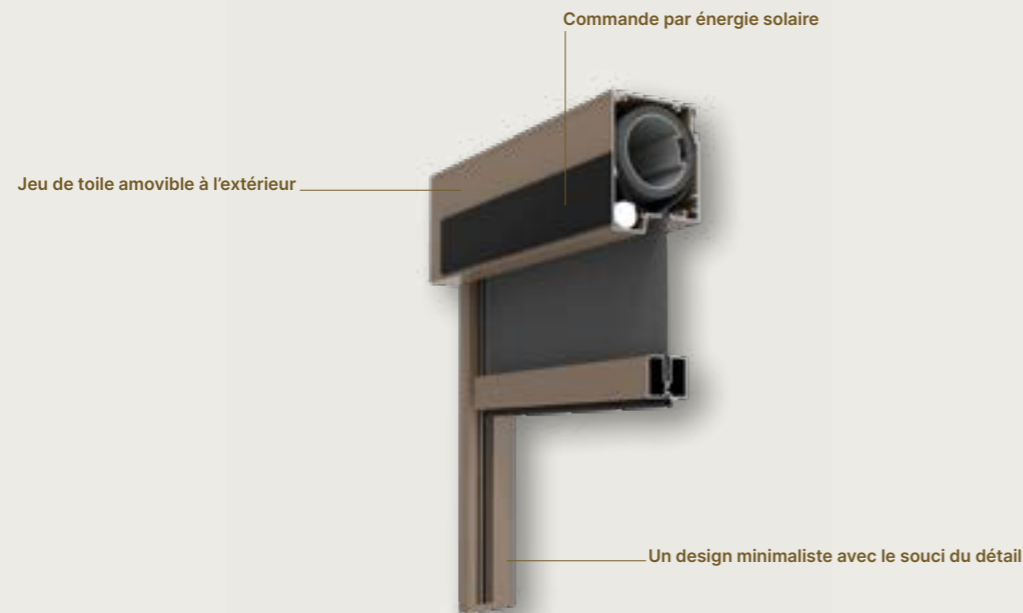

Design	Small
Dimensions du caisson (H x P)	115 mm x 90 mm
Prolongement du caisson	-
Square	✓
Barre de charge rétractable	-
Plaque de base	Aluminium laque 0° ou de 5°
Tube d'enroulement avec profil à cliquer	✓
Résistance au vent	
Classe de vent EN 13561:2004	3
Rapport d'essai en soufflerie	WTT22-001
Garantie de résistance au vent	Jusqu'à 130 km/h en position fermée
Commande	
Moteur radiocommandé Somfy	✓
Certificats	
Déclaration DOP	DOP-2015SC00006

Dimensions		Small	
Toile simple			
Toile en fibre de verre Sergé/Natté/Privacy	Largeur min. Somfy	750 mm	
	Largeur max.	4000 mm	3200 mm
	Hauteur max.	2500 mm	3000 mm
	Surface max.	10 m ²	9,6 m ²
Toile moustiquaire Tuffscreen	Largeur min. Somfy	900 mm	
	Largeur max.	3200 mm	
	Hauteur max.	2500 mm	
	Surface max.	8 m ²	
Stores juxtaposés			
Les dimensions d'un store simple s'appliquent ici, avec une largeur totale maximale de 10 000 mm.			

ATTENTION
Sécurisation :
- Le caisson Small ne doit pas être sécurisé.

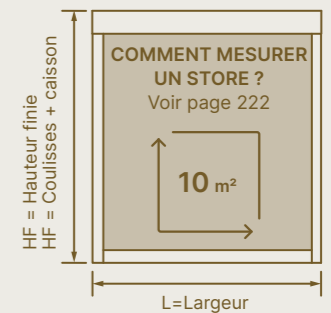

Vous hésitez à choisir la protection solaire extérieure fonctionnant à l'énergie solaire de Renson® ?



L'appli Somfy Solar permet de vérifier, en amont et dans un environnement spécifique, les possibilités d'une solution solaire. Disponible gratuitement dans l'App Store et sur Google Play.



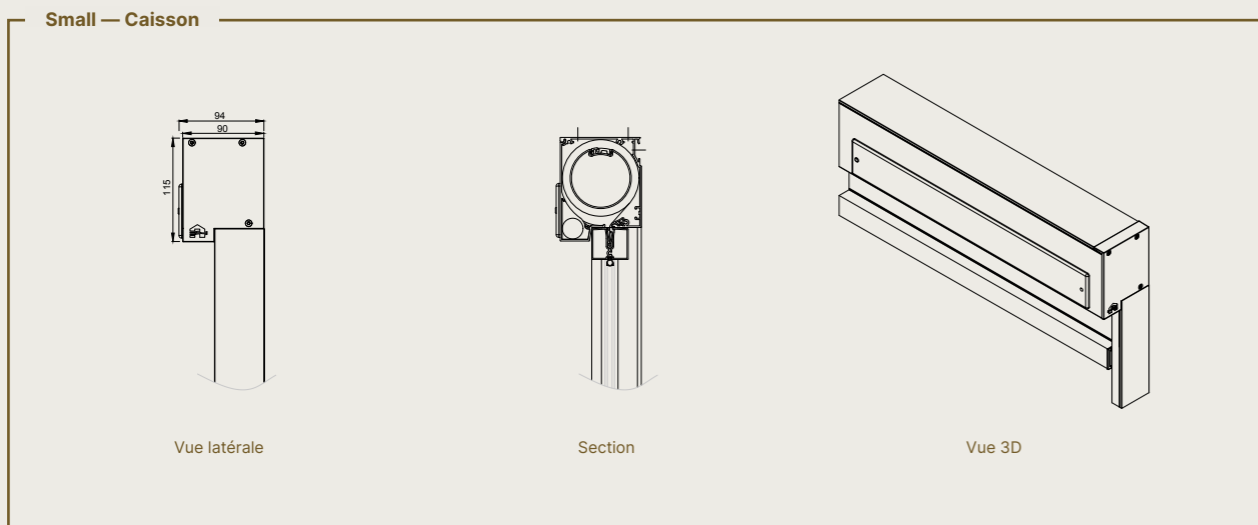
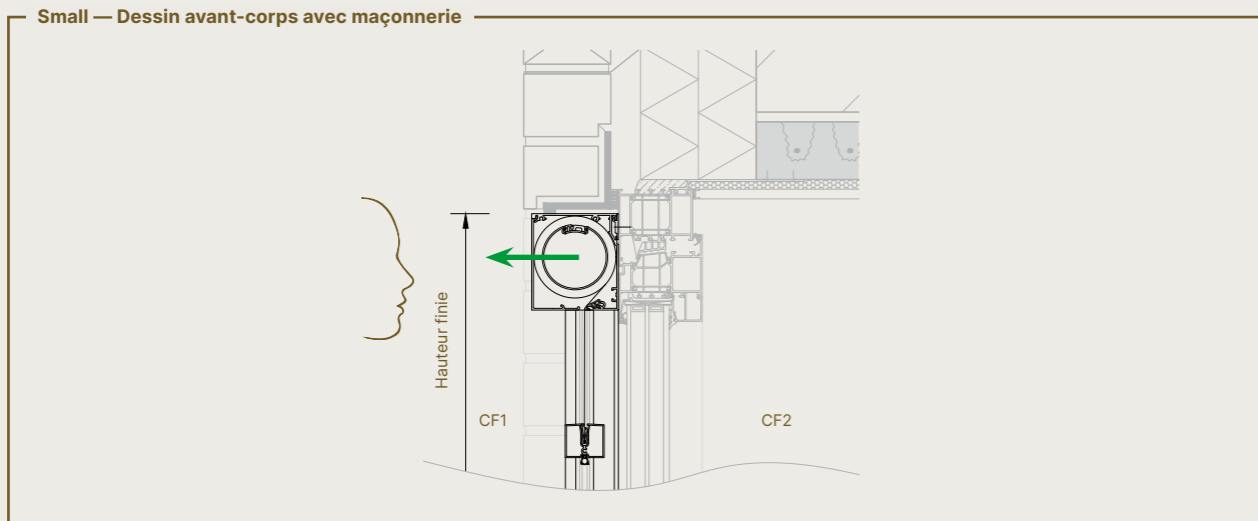

L'orientation de la personne par rapport au store détermine le choix du passage du câble à droite ou à gauche. Direction de (dé)montage du jeu de toile
Tenez compte de l'orientation correcte en cas d'application à l'intérieur.

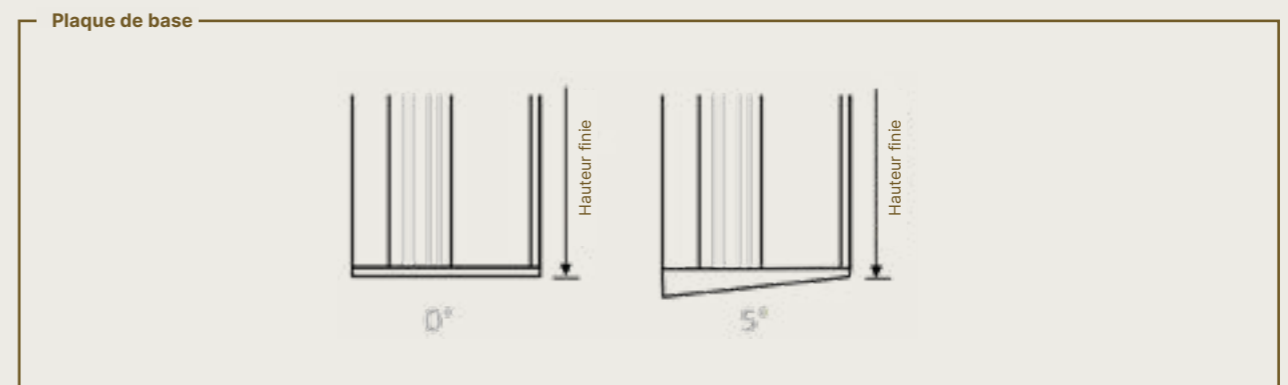
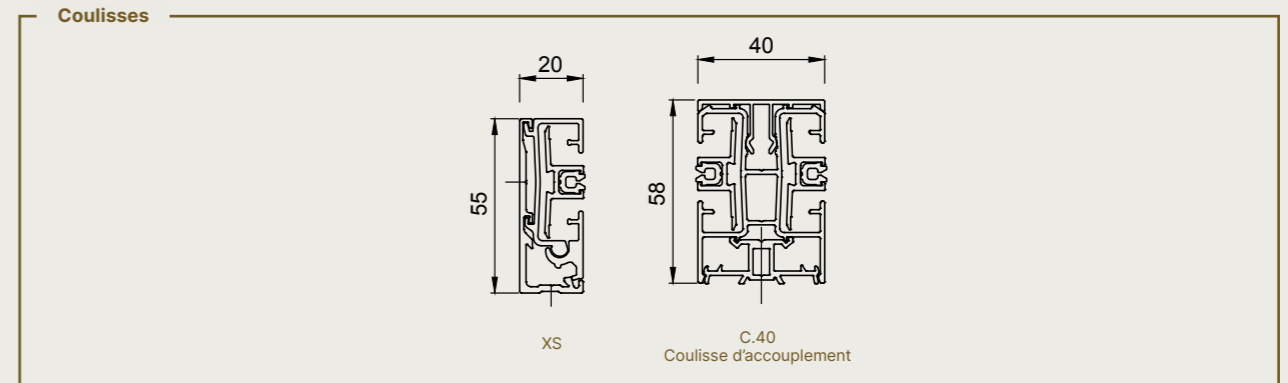
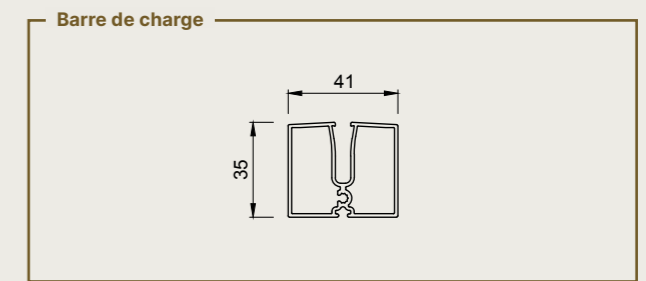
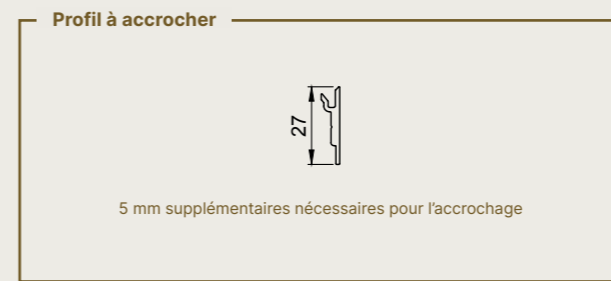

FIXSCREEN® MINIMAL ENCASTRÉ



reddot winner 2022



FIXSCREEN® MINIMAL



Encastré devant le châssis M 7

Situation de montage **7A**, toile près de la fenêtre
 Situation de montage **7B**, toile éloignée de la fenêtre. Se combine parfaitement avec une moustiquaire, une poignée de porte...

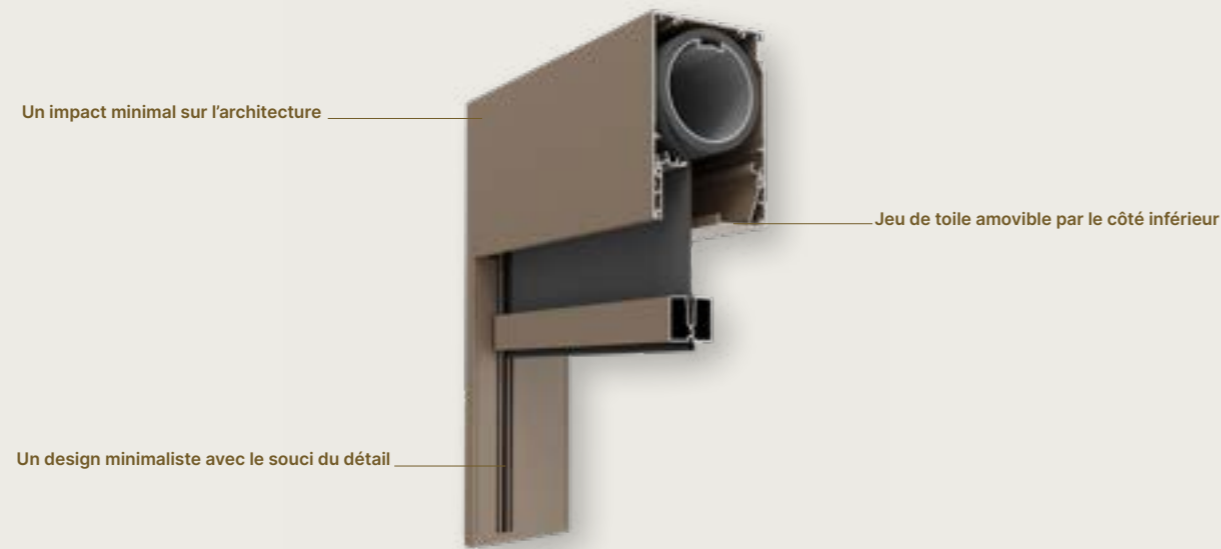

Dimensions		Small		Medium		Large			
Toile simple									
Toile en fibre de verre Sergé/Natté/ Privacy	Largeur min. Somfy io	900 mm		900 mm		900 mm			
	Largeur min. Detecto	670 mm		670 mm		670 mm			
	Largeur max.	4000 mm	3200 mm	5000 mm	4500 mm	6000 mm	5600 mm	4800 mm	3600 mm
	Hauteur max.	2500 mm	3000 mm	3500 mm	4000 mm	3800 mm	4500 mm	5800 mm	6000 mm
	Surface max.	10 m ²	9,6 m ²	17,5 m ²	18 m ²	22,8 m ²	25,5 m ²	27,8 m ²	21,6 m ²
Toile moustiquaire Tuffscreen	Largeur min. Somfy io	900 mm		900 mm		900 mm			
	Largeur min. Detecto	670 mm		670 mm		670 mm			
	Largeur max.	4000 mm	3200 mm	5000 mm	4500 mm	6000 mm	5600 mm	3600 mm	
	Hauteur max.	2500 mm	3000 mm	3500 mm	4000 mm	3800 mm	4500 mm	5800 mm	
	Surface max.	10 m ²	9,6 m ²	17,5 m ²	18 m ²	22 m ²	25,5 m ²	20,9 m ²	
Toile occultante en fibre de verre Satiné 21154	Largeur min. Somfy io	900 mm		900 mm		900 mm			
	Largeur min. Detecto	670 mm		670 mm		670 mm			
	Largeur max.	3200 mm		4000 mm		4000 mm			
	Hauteur max.	2500 mm		4000 mm		4000 mm			
	Surface max.	8 m ²		16 m ²		16 m ²			
Stores juxtaposés M 7A									
Les dimensions d'un store simple s'appliquent ici, avec une largeur totale maximale de 10 000 mm.									

ATTENTION

Sécurisation :

- Le caisson Small ne doit pas être sécurisé.
- Le caisson Medium doit être sécurisé au centre à partir d'une largeur de > 3600 mm
- Le caisson Large doit être sécurisé à partir d'une largeur de > 3600 mm. En combinaison avec la coulisse XS, une sécurisation supplémentaire est nécessaire sur les côtés, quelle que soit la largeur du système.



Design	Small	Medium	Large
Dimensions du caisson (H x P)	140 mm x 90 mm	160 mm x 110 mm	180 mm x 130 mm
Prolongement du caisson		-	
Square		✓	
Barre de charge rétractable		✓	
Plaque de base	Aluminium laque 0° ou de 5°		
Tube d'enroulement avec profil à cliquer		✓	
Résistance au vent			
Classe de vent EN 13561:2004	3		
Rapport d'essai en soufflerie	WTT17-001		
Garantie de résistance au vent	Jusqu'à 130 km/h en position fermée		
Commande			
Moteur Detecto Renson Safety First		✓	
Moteur radiocommandé Somfy, io *		✓	
Moteur radiocommandé Somfy, Sonesse * io		✓	
Certificats			
Déclaration DOP	DOP-2015SC00006		

* Uniquement pour application intérieure

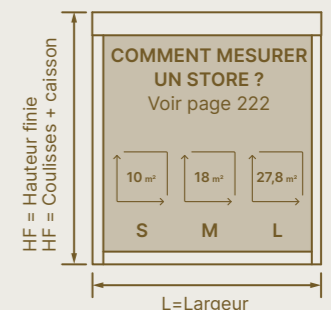

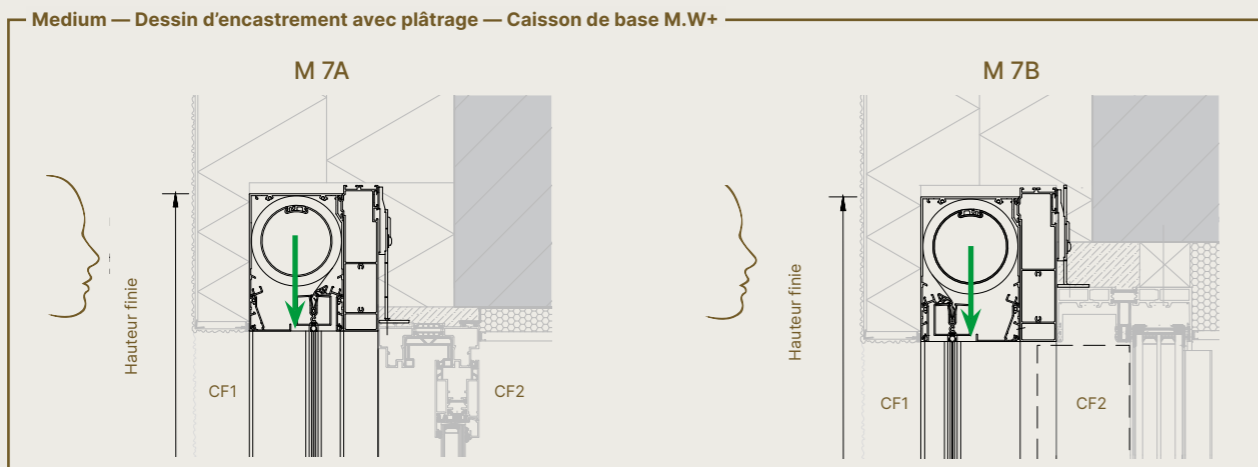
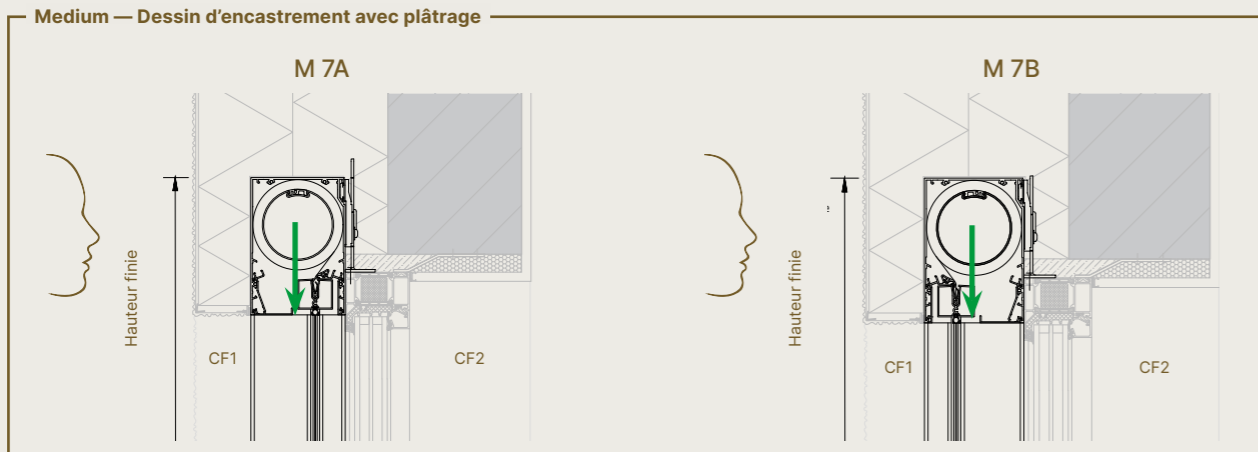
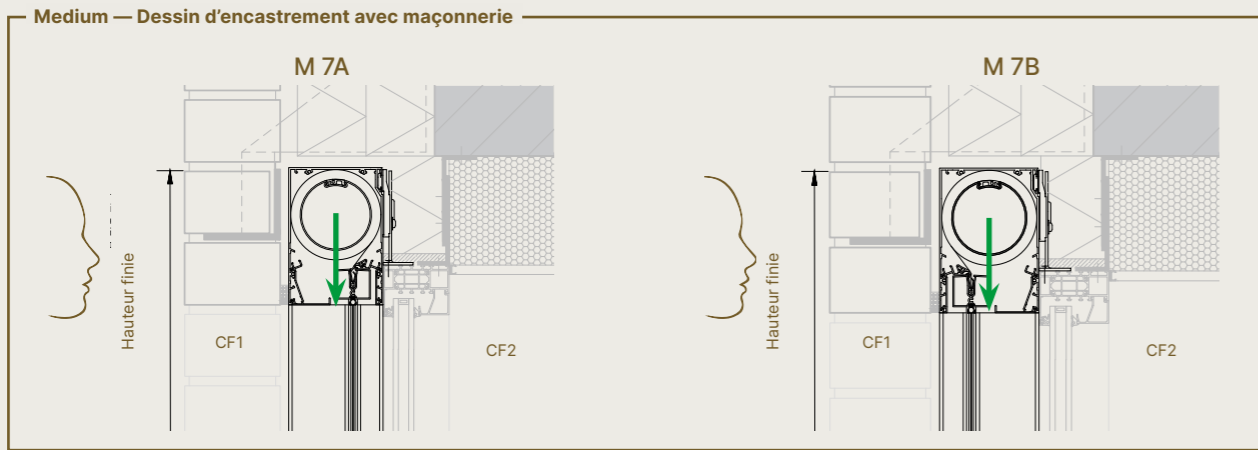

L'orientation de la personne par rapport au store détermine le choix du passage du câble à droite ou à gauche. ← Direction de (dé)montage du jeu de toile

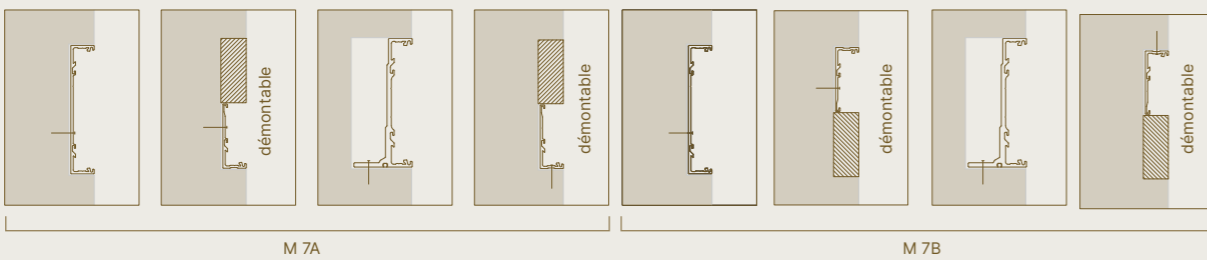

Attention : S'il choisit la coulisse Small XS, le client doit prévoir un élément démontable sous le caisson pour pouvoir démonter le jeu de toile par le dessous. (H = min. 680 mm)

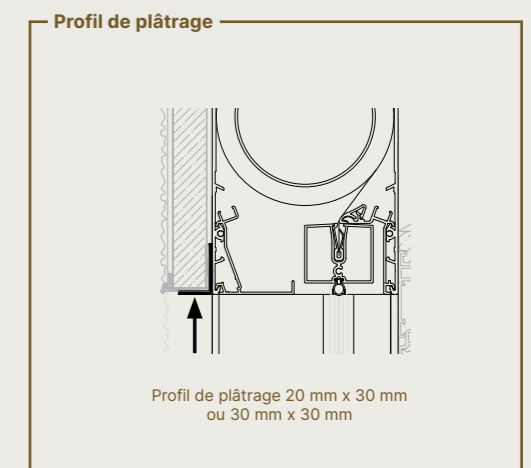
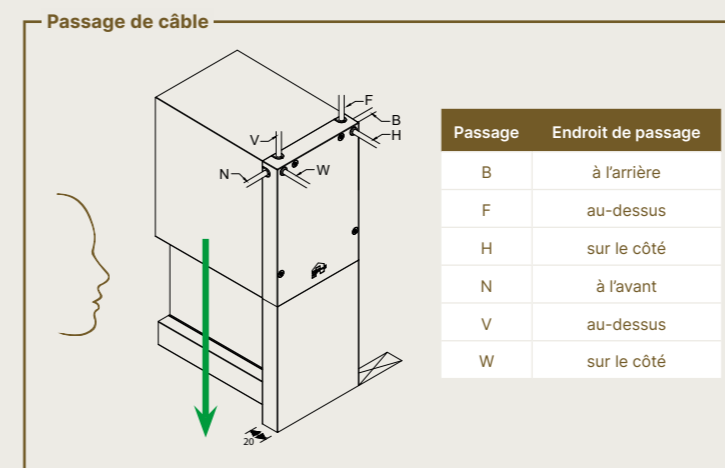
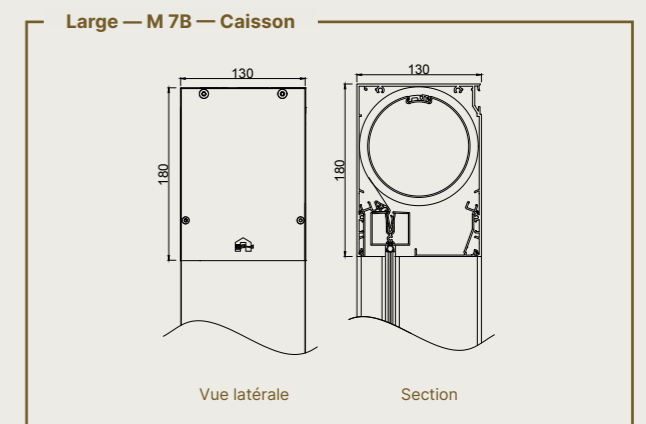
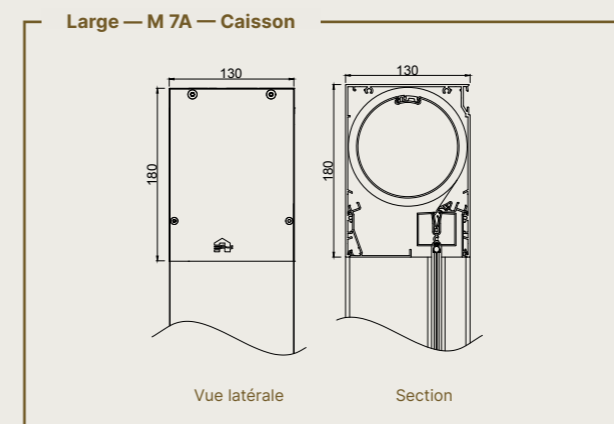
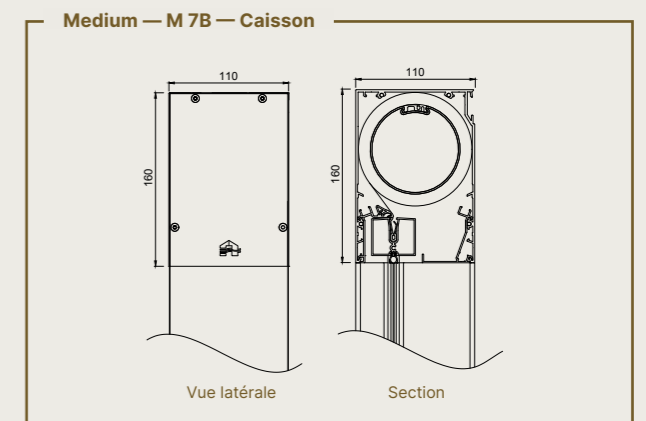
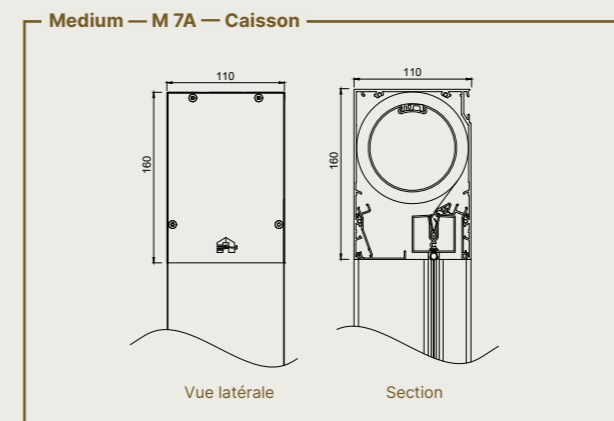
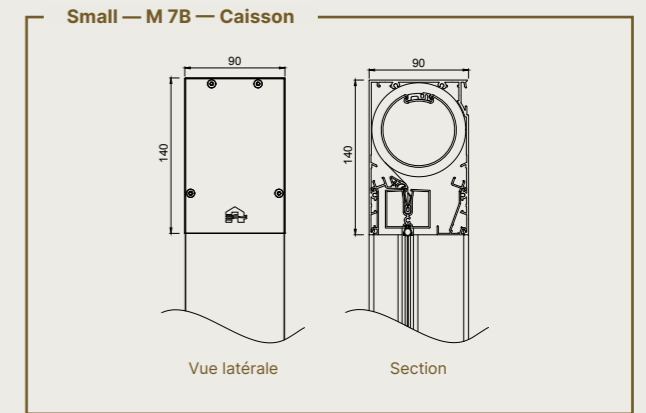
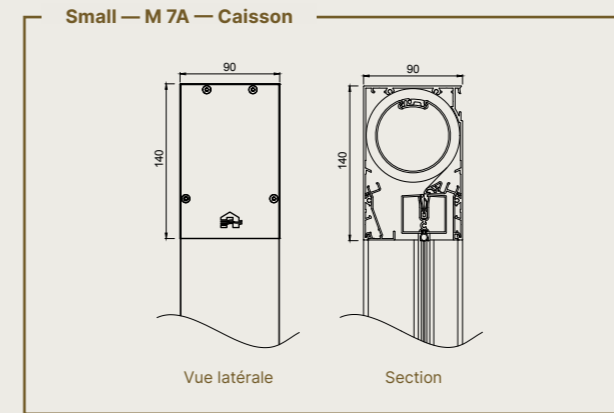

L'orientation de la personne par rapport au store détermine le choix du passage du câble à droite ou à gauche. ← Direction de (dé)montage du jeu de toile
 ☒ Position du châssis

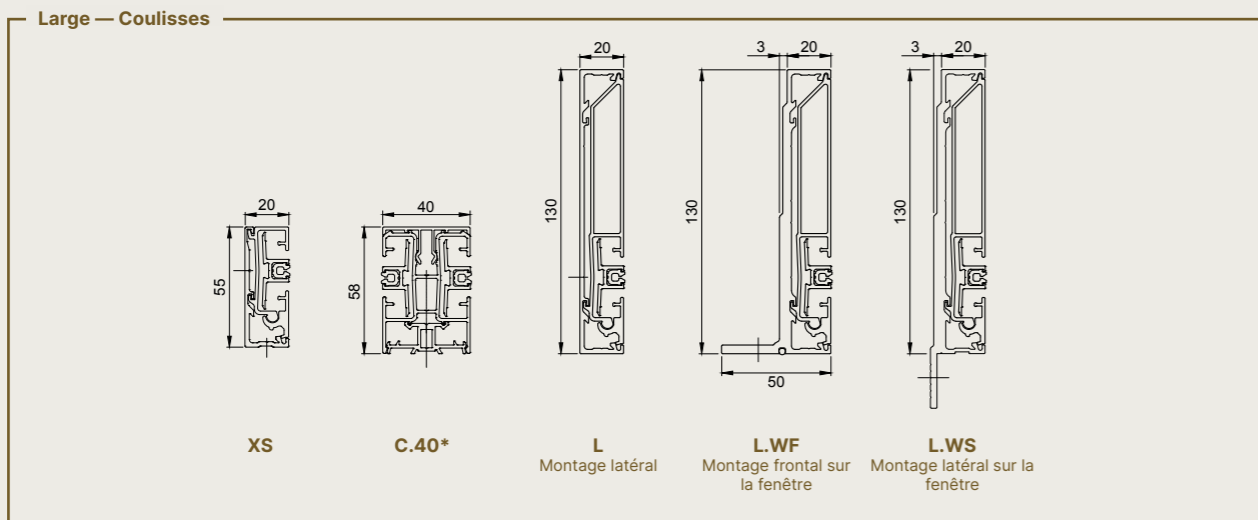
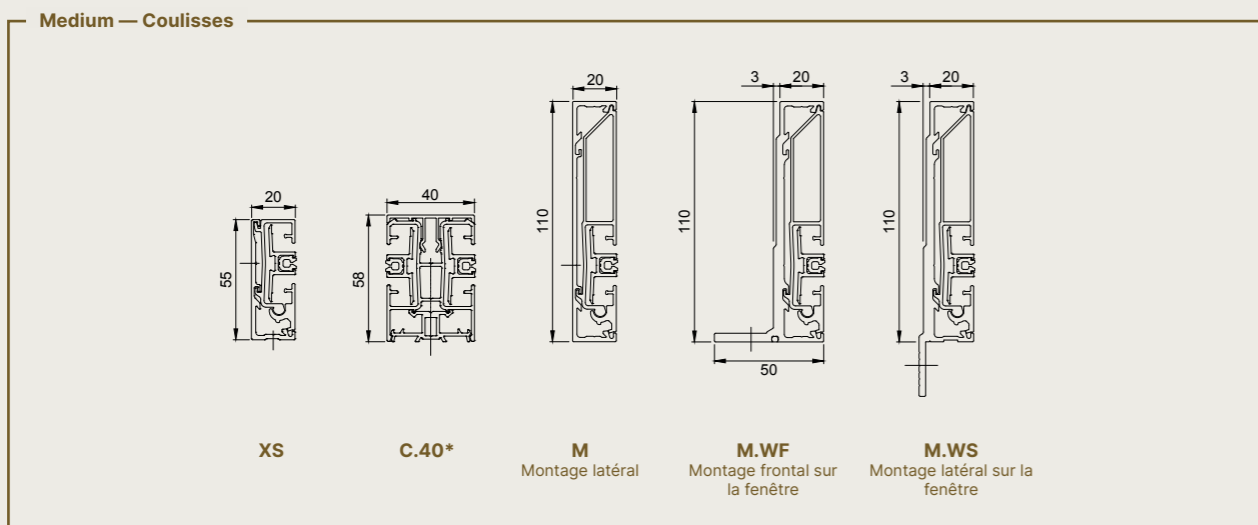
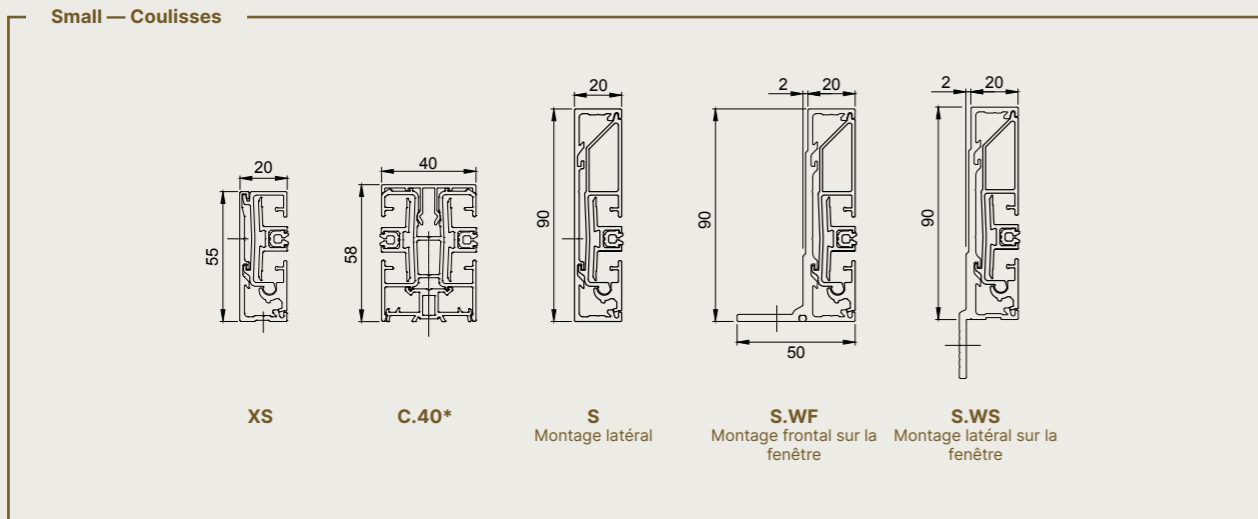

* Uniquement possible avec M 7A

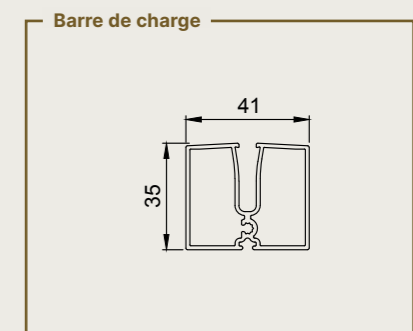
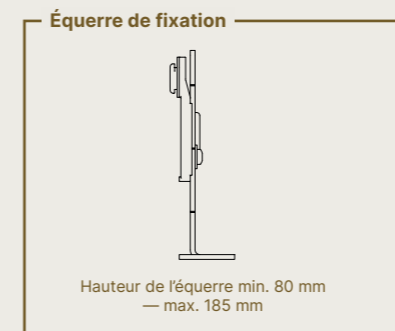
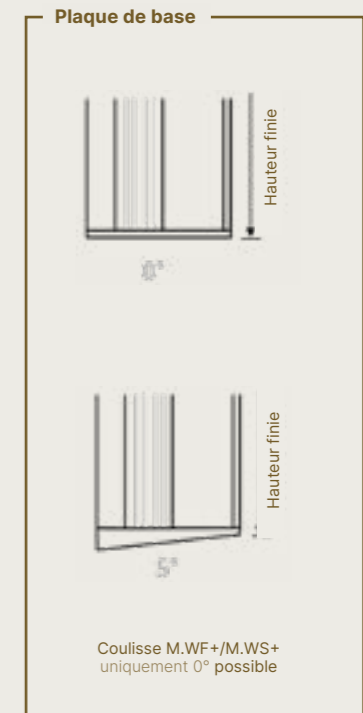
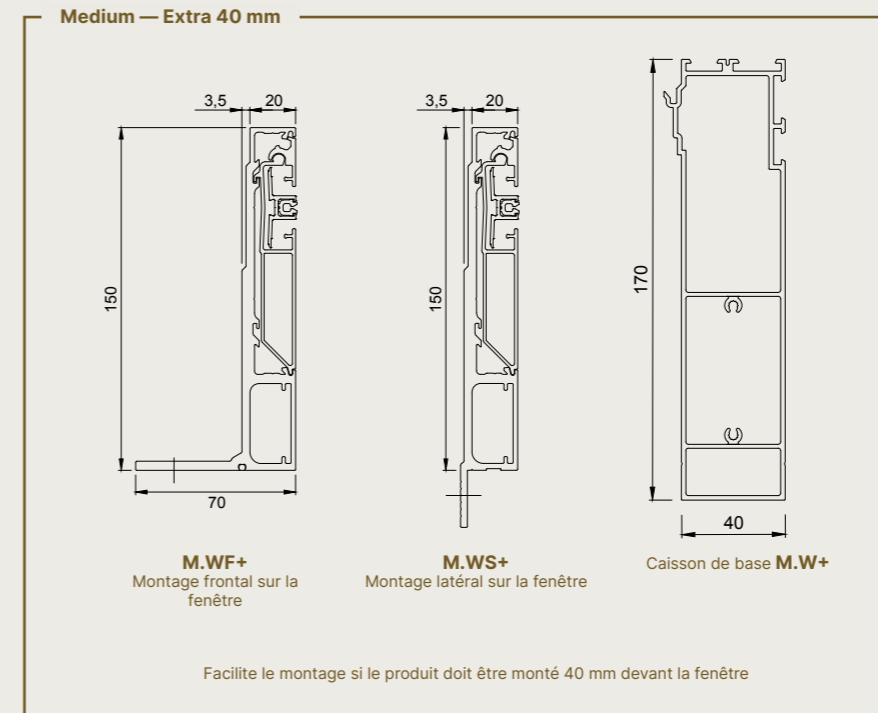

QUELLE COULISSE POUR QUEL TYPE DE FENÊTRE ?

Consultez la **matrice d'application Fixscreen Minimal pour le montage sur fenêtre**. Sur la base de cette matrice, Renson vous guidera vers le type de coulisse le mieux adapté à votre application.



APERÇU DES APPLICATIONS FIXSCREEN MINIMAL M 7 COULISSES POUR FIXATION À LA FENÊTRE

Sur la base de la matrice suivante, Renson vous guidera vers le type le plus adapté* de coulisses pour votre application.

COULISSE	FIXSCREEN MINIMAL SMALL			FIXSCREEN MINIMAL MEDIUM			FIXSCREEN MINIMAL LARGE		
	W 7A	W 7A-C/SE	W 7B	W 7A	W 7A-C/SE	W 7B	W 7A	W 7A-C/SE	W 7B
Profil à accrocher	✓	✓	✓	✓	✓	✓	✓	✓	✓
Équerre de fixation	✓	✓	✓	✓	✓	✓	✓	✓	✓
Barre de charge	✓	✓	✓	✓	✓	✓	✓	✓	✓
Plaque de base	✓	✓	✓	✓	✓	✓	✓	✓	✓
Profil à glissement	✓	✓	✓	✓	✓	✓	✓	✓	✓
Profil à glissement avec rainure	✓	✓	✓	✓	✓	✓	✓	✓	✓
Profil à glissement avec rainure et rebord	✓	✓	✓	✓	✓	✓	✓	✓	✓
Profil à glissement avec rainure et rebord et rebord	✓	✓	✓	✓	✓	✓	✓	✓	✓
Profil à glissement avec rainure et rebord et rebord et rebord	✓	✓	✓	✓	✓	✓	✓	✓	✓
Profil à glissement avec rainure et rebord et rebord et rebord et rebord	✓	✓	✓	✓	✓	✓	✓	✓	✓

Comment utiliser cet aperçu ?

Étape 1: Sélectionner le type de fenêtre et le type de coulisse.

Étape 2: Sélectionner le type de coulisse et le type de fenêtre.

Étape 3: Sélectionner le type de coulisse et le type de fenêtre.

Étape 4: Sélectionner le type de coulisse et le type de fenêtre.

Matrice d'application Fixscreen Minimal pour montage sur fenêtre

FIXSCREEN® MINIMAL

Encastré devant le châssis M 7B avec coulisse d'accouplement autoportante (C.F.)



Un design minimaliste avec le souci du détail

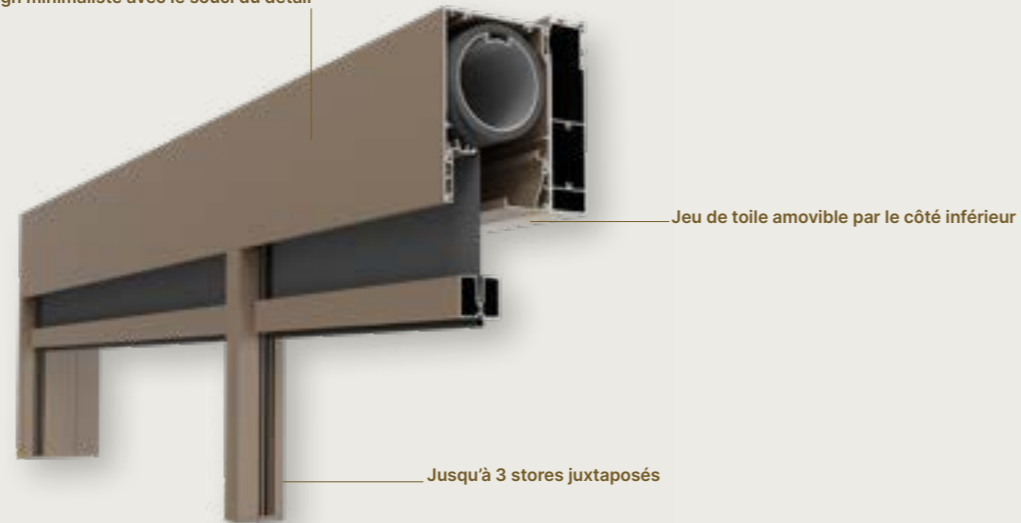

Dimensions		Medium
Toile simple		
Toile en fibre de verre Sergé/Natté/Privacy	Largeur min. Somfy io	900 mm
	Largeur min. Detecto	670 mm
Toile moustiquaire Tuffscreen	Hauteur min.	1500 mm
	Largeur max.	4000 mm
	Hauteur max.	3360 mm
	Surface max.	13,5 m ²

ATTENTION

- Uniquement pour M 7B. L'application totalement autoportante (F) du M 7B C.F est interdite.
- Le caisson doit être dissimulé lors du montage, afin de limiter l'expansion thermique.
- Il est possible de juxtaposer jusqu'à 3 stores en utilisant une coulisse d'accouplement autoportante (C.F), avec une largeur totale maximale de 12 000 mm. Les dimensions d'un store simple s'appliquent pour les stores juxtaposés.
- Les caissons doivent être sécurisés de manière à rester suspendus de façon autonome. La force totale maximale supportée par la structure supérieure/arrière est de 1500 N par coulisse d'accouplement latérale autoportante, C.F. C'est réalisable en :
 - Accrochant le caisson avec le profil à accrocher et en sécurisant au niveau de 3 points supplémentaires
 - Accrochant le caisson au caisson de base M.W+ et en sécurisant au niveau de 3 points supplémentaires du caisson de base M.W+

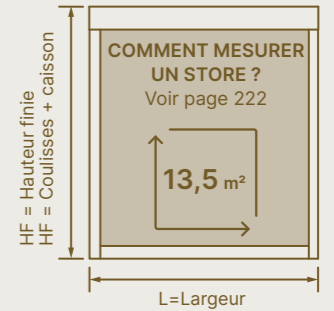

Design	Medium
Dimensions du caisson (H x P)	160 mm x 110 mm
Prolongement du caisson	-
Square	✓
Barre de charge rétractable	✓
Plaque de base	Aluminium laque 0° ou de 5°
Tube d'enroulement avec profil à cliquer	✓
Résistance au vent	
Classe de vent EN 13561:2004	3
Rapport d'essai en soufflerie	-
Garantie de résistance au vent	Jusqu'à 80 km/h en position fermée
Commande	
Moteur Detecto Renson Safety First	✓
Moteur radiocommandé Somfy, io	✓
Certificats	
Déclaration DOP	DOP-2015SC00006

QUELLE COULISSE POUR QUEL TYPE DE FENÊTRE ?

Consultez la **matrice d'application Fixscreen Minimal pour le montage sur fenêtre**. Sur la base de cette matrice, Renson vous guidera vers le type de coulisse le mieux adapté à votre application.



APERÇU DES APPLICATIONS FIXSCREEN MINIMAL M 7 COULISSES POUR FIXATION À LA FENÊTRE

Sur la base de la matrice suivante, Renson vous guidera vers le type le plus adapté* de coulisses pour votre application.

APERÇU DES APPLICATIONS FIXSCREEN MINIMAL M 7 COULISSES POUR FIXATION À LA FENÊTRE

COULISSE	FIXSCREEN MINIMAL SMALL			FIXSCREEN MINIMAL MEDIUM			FIXSCREEN MINIMAL MEDIUM + C.F. (Simple/Free-standing)			FIXSCREEN MINIMAL LARGE		
	M 7B	M 7B + C.F.	M 7B	M 7B	M 7B + C.F.	M 7B	M 7B + C.F.	M 7B + C.F.	M 7B + C.F.	M 7B + C.F.	M 7B	
Fixscreen Minimal M 7B	✓	✓	✓	✓	✓	✓	✓	✓	✓	✓	✓	
Fixscreen Minimal M 7B + C.F.	✓	✓	✓	✓	✓	✓	✓	✓	✓	✓	✓	
Fixscreen Minimal M 7B + C.F. (Simple)	✓	✓	✓	✓	✓	✓	✓	✓	✓	✓	✓	
Fixscreen Minimal M 7B + C.F. (Free-standing)	✓	✓	✓	✓	✓	✓	✓	✓	✓	✓	✓	

Comment utiliser cet aperçu ?

Étape 1: Sélectionner le type de fenêtre et le type de blindage.

Étape 2: Sélectionner le type de fixation et le type de caisson.

Étape 3: Sélectionner le type de caisson et le type de caisson.

Étape 4: Sélectionner le type de caisson et le type de caisson.

Matrice d'application Fixscreen Minimal pour montage sur fenêtre

PROTECTION SOLAIRE VERTICALE

Medium — Maçonnerie — M 7B avec C.F sur pied de montage

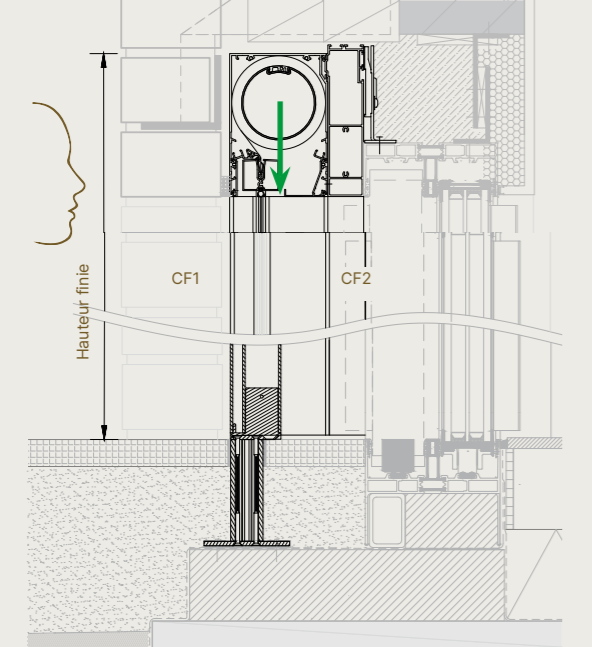

Medium — Plâtrage — M 7B avec C.F sur plaque de montage

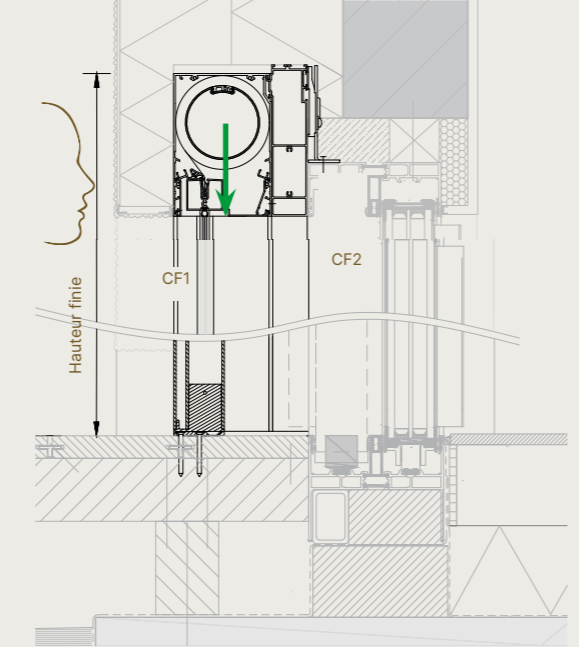

Vue 3D

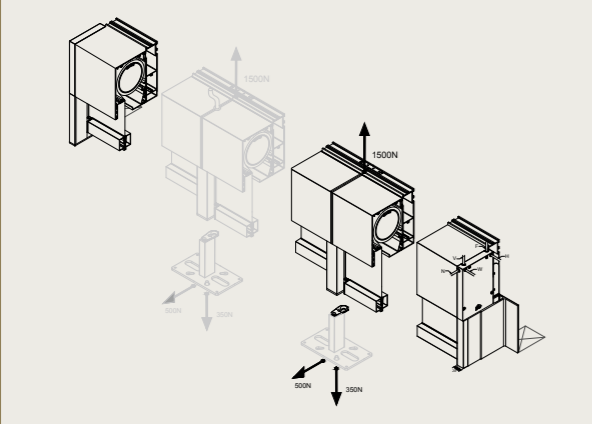

Medium — M 7B — Caisson

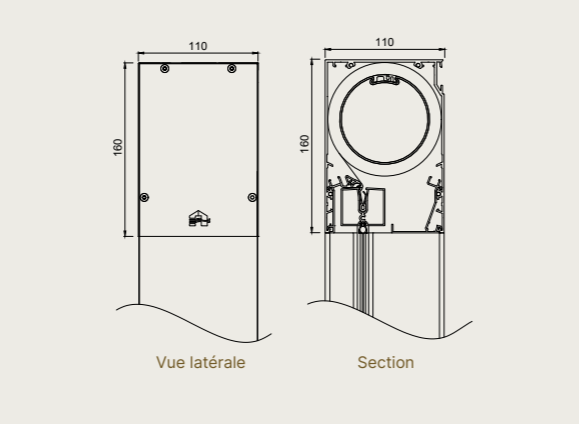

Possibilités de fixation

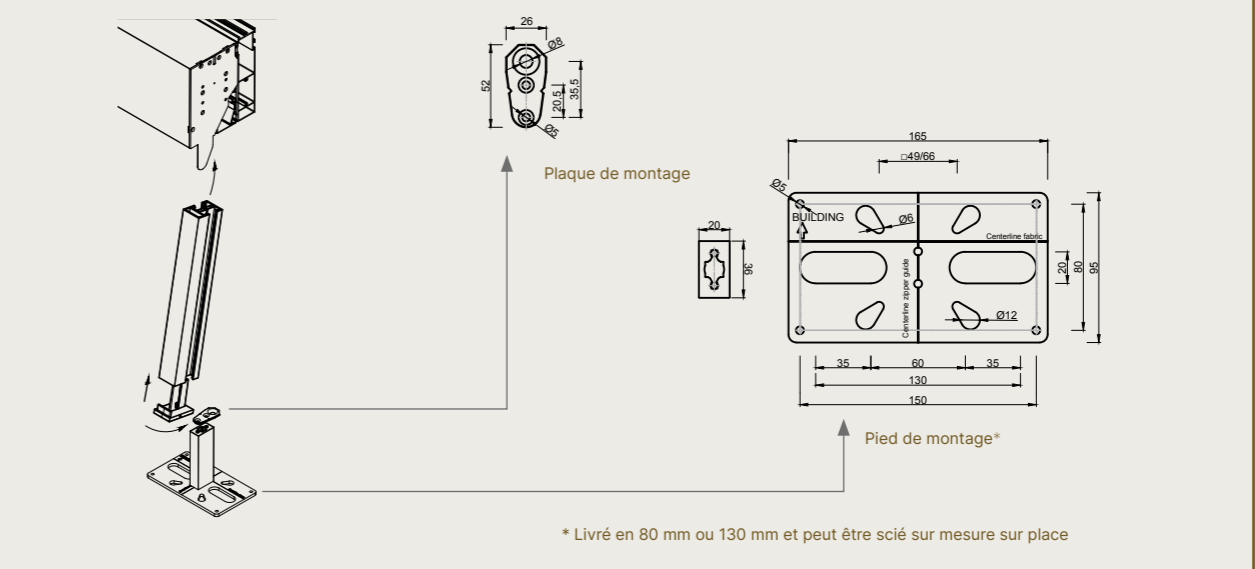

Montage sans calage

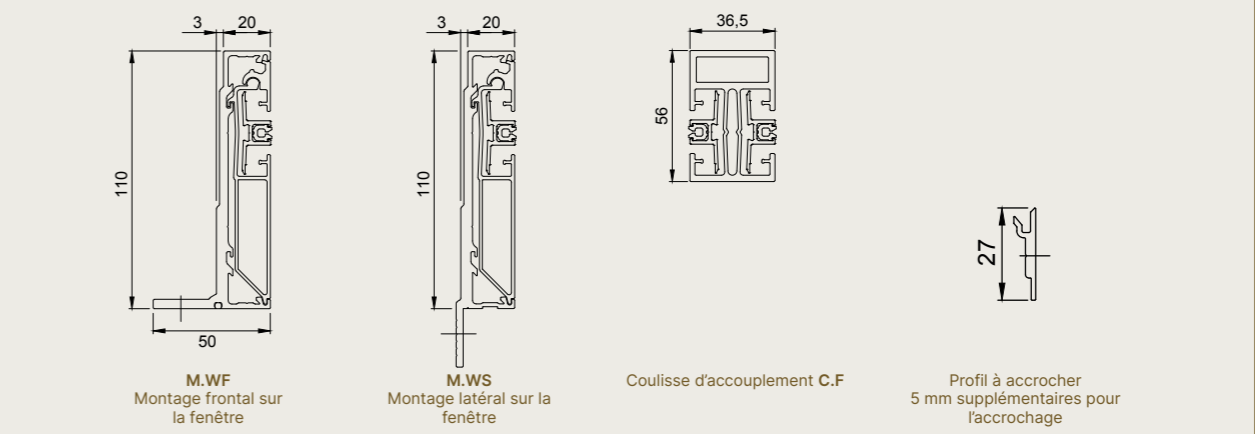

Barre de charge

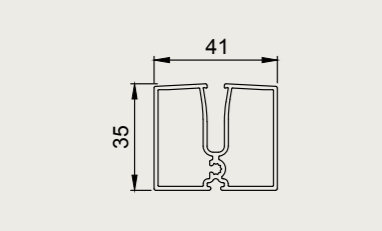

Profil à accrocher



Équerre de fixation



Passage de câble

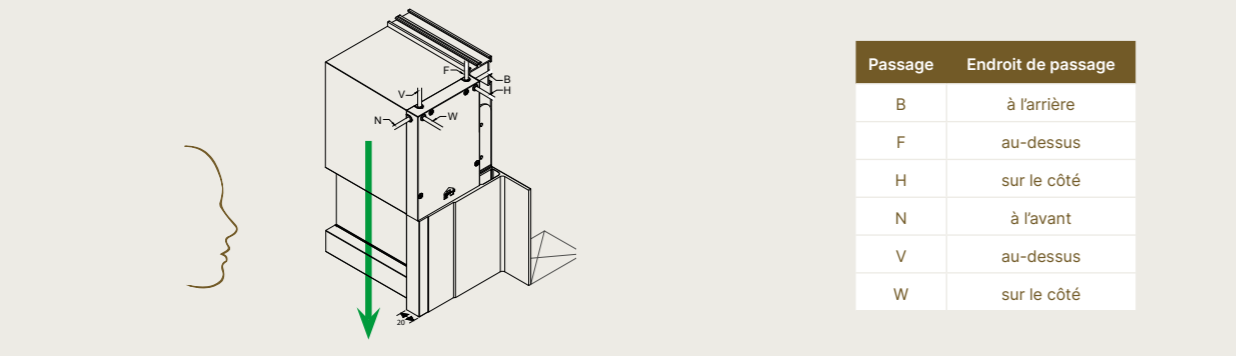

Montage avec calage de 40 mm *

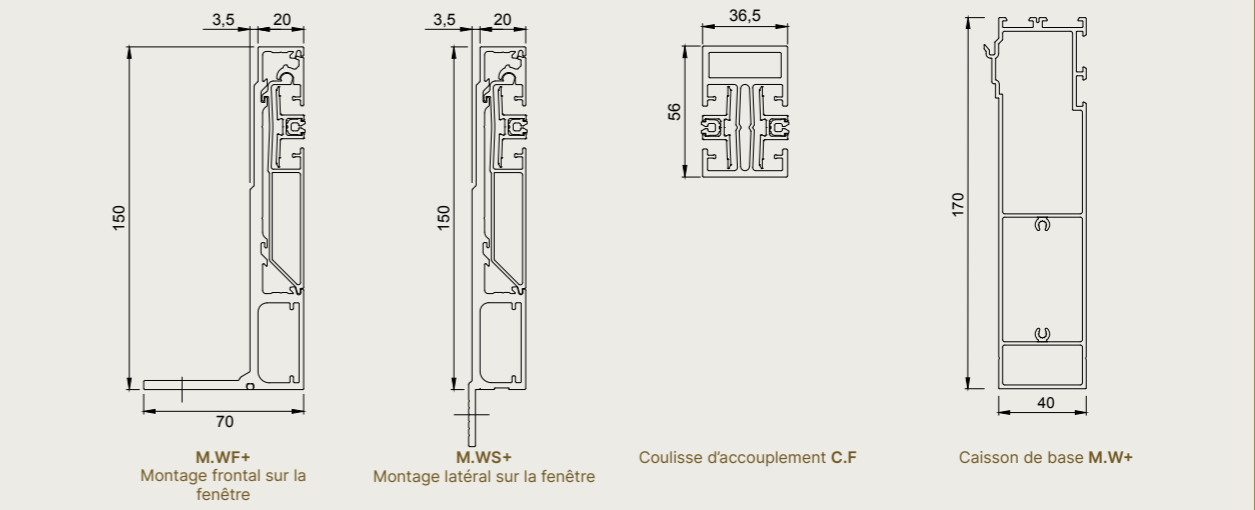

* Garantit un montage simple avec la coulisse M.W+ si le store doit être monté 40 mm devant la fenêtre.

L'orientation de la personne par rapport au store détermine le choix de passage du câble à droite ou à gauche.



Direction de (dé)montage du jeu de toile

☒ Position du châssis

FIXSCREEN® MINIMAL MUR-RIDEAU



MURS-RIDEAUX ET STORES DE PROTECTION SOLAIRE

Les murs-rideaux sont de plus en plus utilisés en architecture contemporaine. Le mur-rideau a trouvé sa place dans les bâtiments commerciaux comme dans les bâtiments résidentiels. Avec d'aussi grandes baies vitrées, il est important de ne pas négliger le confort intérieur. Faire entrer suffisamment de lumière naturelle est certes une bonne chose, mais la présence d'une protection solaire extérieure permet aussi de garder la température intérieure sous contrôle.

Gamme de produits

Pour intégrer joliment ce store de protection solaire, Renson® a fait évoluer de façon unique sa gamme de produits. Depuis qu'une **fixation centrale des coulisses d'accouplement** est possible, plus rien n'entrave le montage simple de la protection solaire sur les montants du mur-rideau. La **dilatation thermique** a également été prise en compte dans ce design, ce qui permet de coupler facilement un nombre infini de stores.

Solution pour mur-rideau

La solution pour mur-rideau Renson® se base sur la gamme Fixscreen Minimal, sous la forme du **Fixscreen Minimal Curtain Wall 50**.

Avec son look minimaliste, le Fixscreen Minimal Curtain Wall 50 s'intègre parfaitement au design des murs-rideaux. En outre, la coulisse de seulement 50 mm est conçue de manière à garantir une fixation centrale au mur-rideau. Par ailleurs, la dilatation thermique du caisson est également prise en compte, ce qui permet d'en coupler un nombre infini. Un must avec des murs-rideaux !



Application encastrée



Application en avant-corps

Comment ajouter des stores sur un mur-rideau ?

Pour les murs-rideaux, vous avez le choix entre un store unique ou une succession de stores sur l'ensemble de la façade vitrée. Pour une succession de stores, commencez par placer le store de départ. Celui-ci est constitué de 2 coulisses d'accouplement, dont la plus extérieure contient le profil de remplissage qui remplace le guide pour fermeture éclair pour assurer une belle finition. Vous placez ensuite le nombre nécessaire de stores intermédiaires. Un store final se trouve à l'extrémité. Ce dernier est également terminé par un profil de remplissage.

Vue conceptuelle

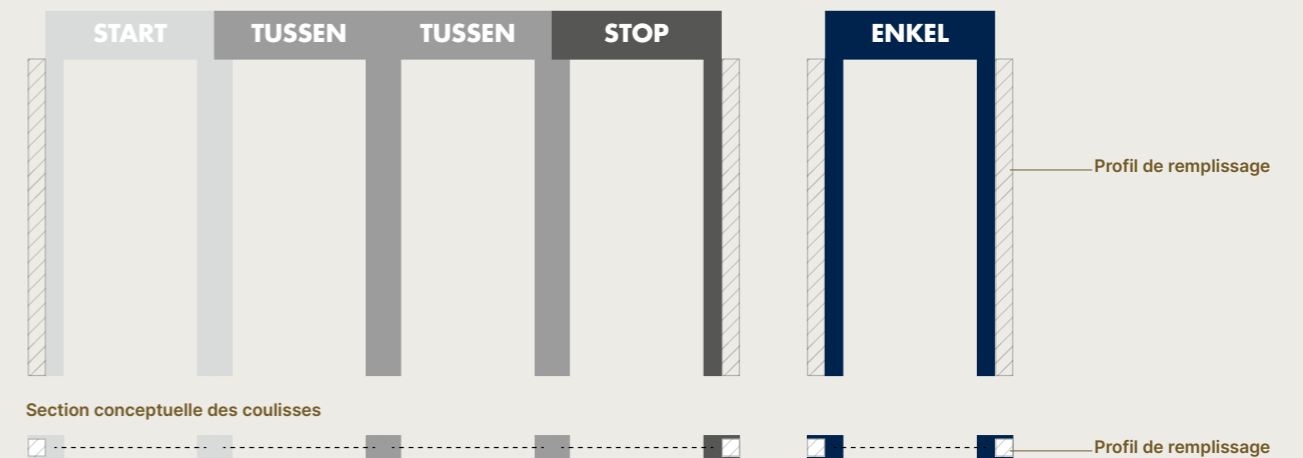

Développement coopératif



Ce qui rend ce produit encore plus unique, c'est qu'il est également disponible sous la forme d'un système co-développé et validé. Renson et Reynaers Aluminium unissent leurs forces pour créer la combinaison ultime de murs-rideaux et de stores de protection solaire. La combinaison de ces deux innovations constitue une solution totale esthétique pour murs-rideaux, facile à installer et soucieuse du détail ! Grâce à la coulisse C.50 unique de Reynaers Aluminium, le Fixscreen Minimal Curtain Wall 50 s'intègre parfaitement au système de mur-rideau de Reynaers Aluminium. Le résultat est une solution globale unique, testée et validée.

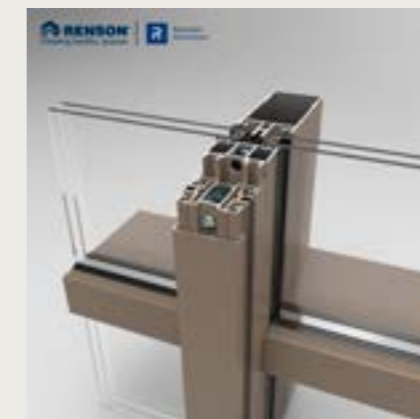

FIXSCREEN® MINIMAL CURTAIN WALL 50

Avant-corps M 7A



Design résistant à la dilatation thermique

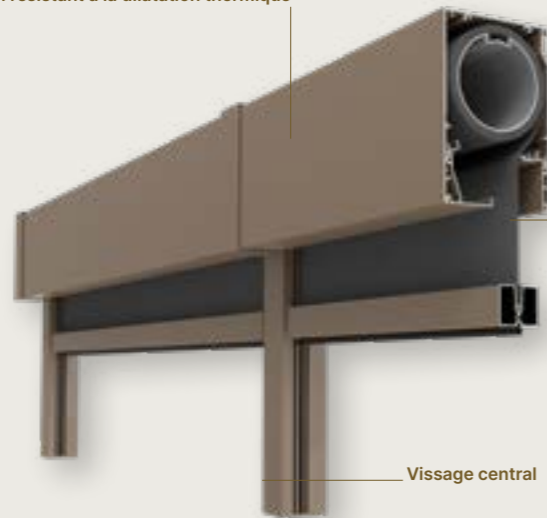

Jeu de toile amovible par le côté inférieur

Vissage central



Design	Medium	Large
Dimensions du caisson (H x P)	160 mm x 110 mm	180 mm x 130 mm
Square	✓	
Barre de charge rétractable	✓	
Plaque de base	À un angle de 0°	
Tube d'enroulement avec profil à cliquer	✓	
Résistance au vent		
Classe de vent EN 13561:2004	3	
Rapport d'essai en soufflerie	WTT17-001 (Standard)	
Garantie de résistance au vent	Jusqu'à 130 km/h en position fermée	
Commande		
Moteur Detecto Renson Safety First	✓	
Moteur radiocommandé Somfy, io	✓	
Certificats		
Déclaration DOP	DOP-2015SC00006	

Dimensions	Medium	Large	
Toile simple			
Toile en fibre de verre Sergé/Natté/Privacy	Largeur min. Somfy io	900 mm	900 mm
	Largeur min. Detecto	670 mm	670 mm
	Largeur max.	3600 mm	3600 mm
	Hauteur max.	4000 mm	6000 mm
	Surface max.	14,4 m ²	21,6 m ²
Toile occultante en fibre de verre Satiné 21154	Largeur min. Somfy io	900 mm	900 mm
	Largeur min. Detecto	670 mm	670 mm
	Largeur max.	3600 mm	3600 mm
	Hauteur max.	4000 mm	4000 mm
	Surface max.	14,4 m ²	14,4 m ²

ATTENTION

- La largeur maximale est limitée à 3600 mm pour tenir compte de la dilatation et la rétraction thermiques, ce qui permet de coupler un nombre infini de stores.
- Le profil de remplissage est fourni par défaut sur l'extérieur du store de départ et du store final. Il est en option pour les autres coulisses d'accouplement.
- Le montage se fait toujours du store de départ au store final et le store de départ se trouve toujours à gauche.
- Le montage du store final exige une largeur d'installation supplémentaire de 30 mm.
- La combinaison avec le système de mur-rideau doit être validée en consultation avec le fournisseur du système. La combinaison avec le ConceptWall 50 doit être configurée conformément aux spécifications de Reynaers Aluminium et par un partenaire de Reynaers Aluminium.

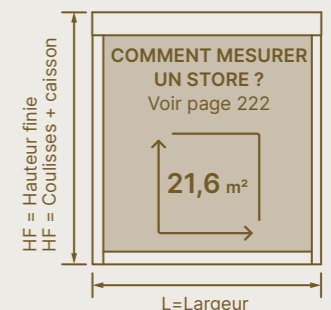

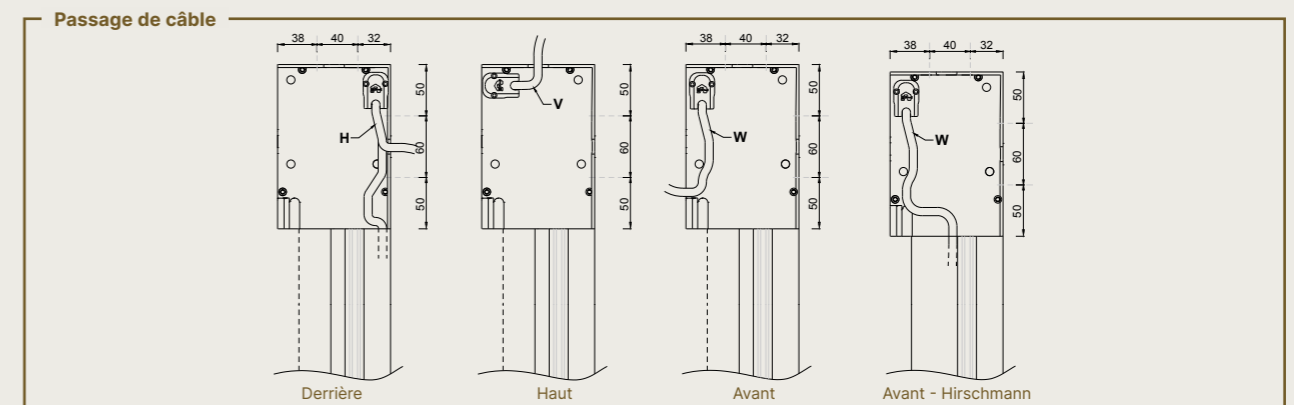
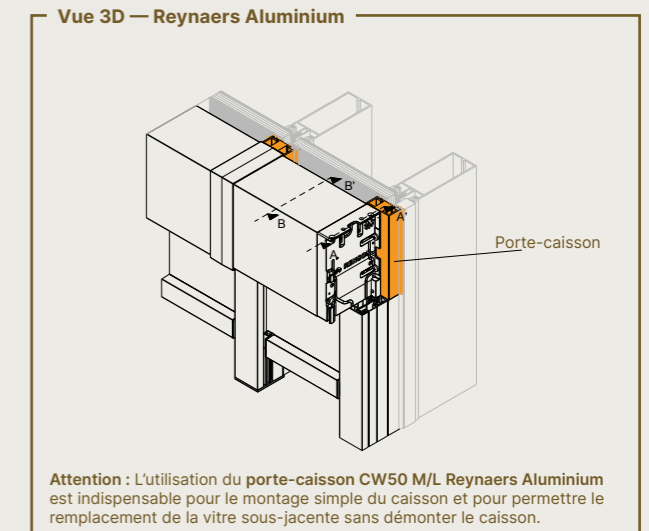
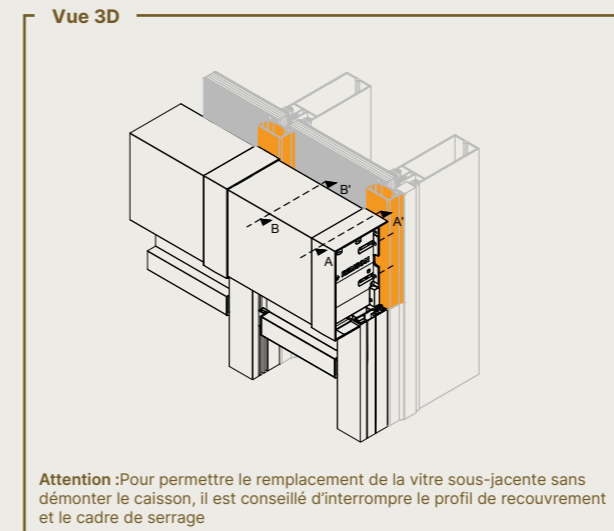
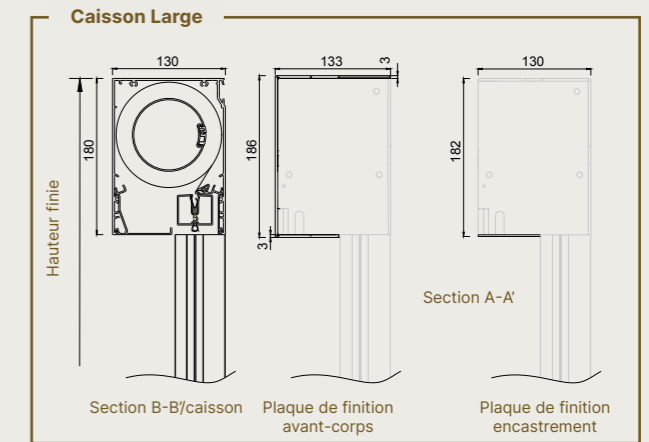
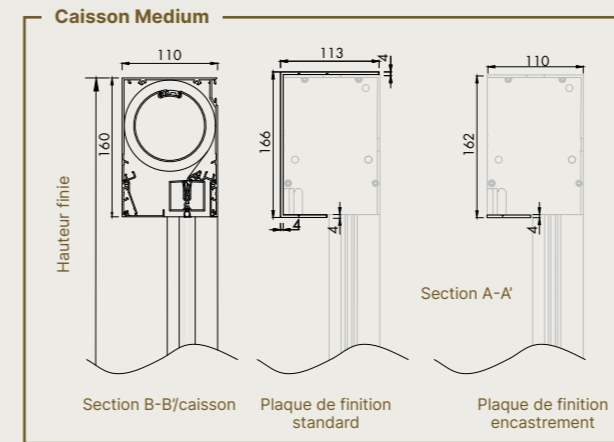
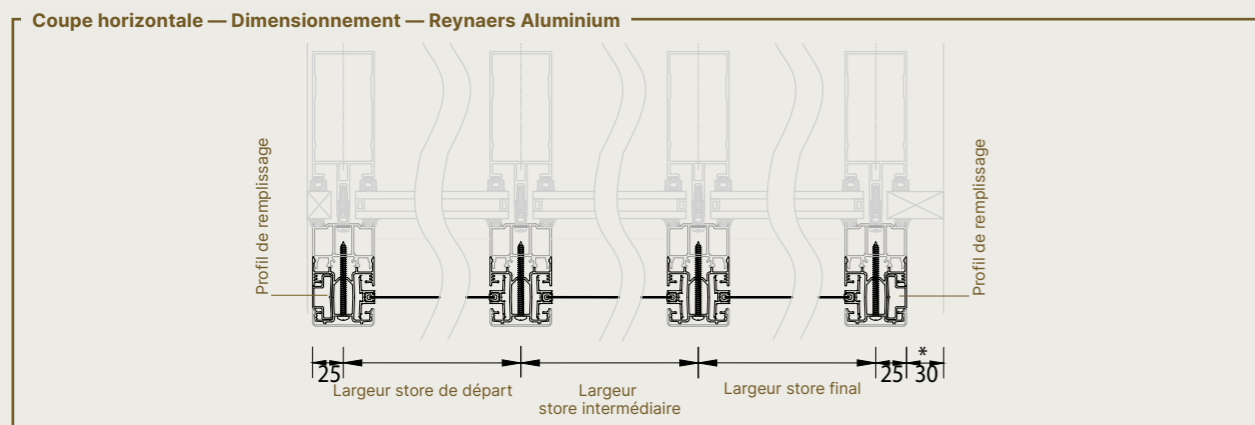
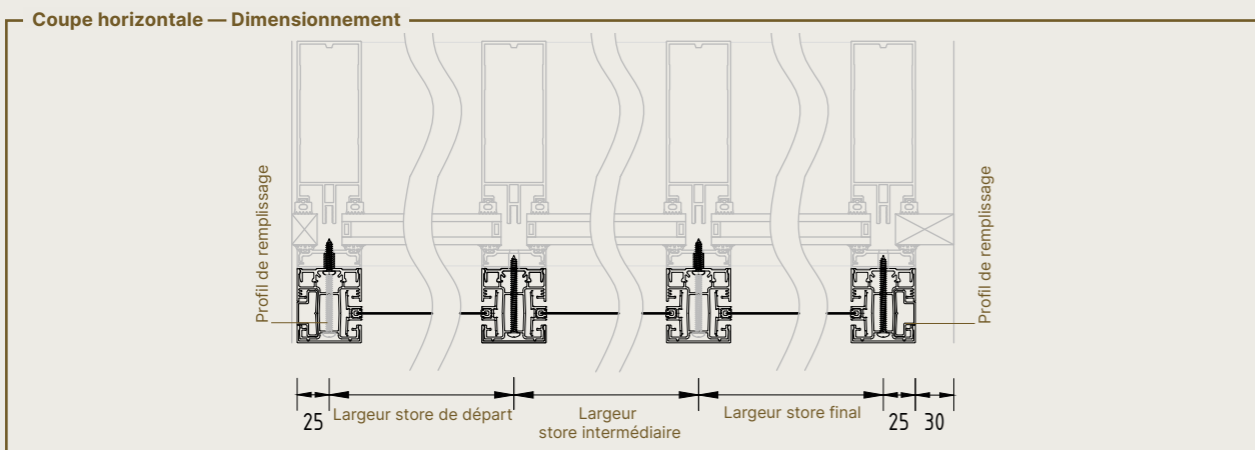
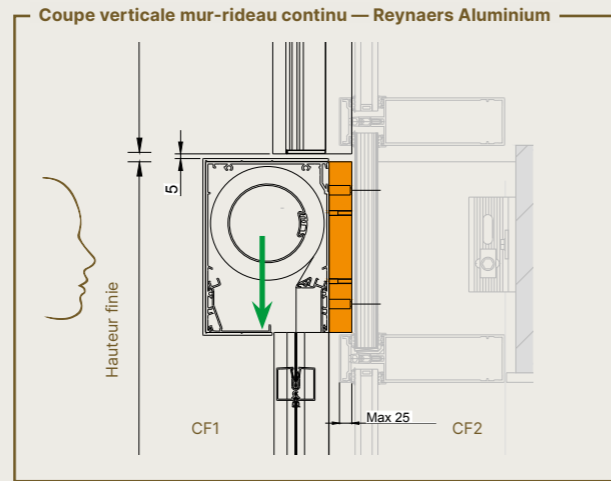
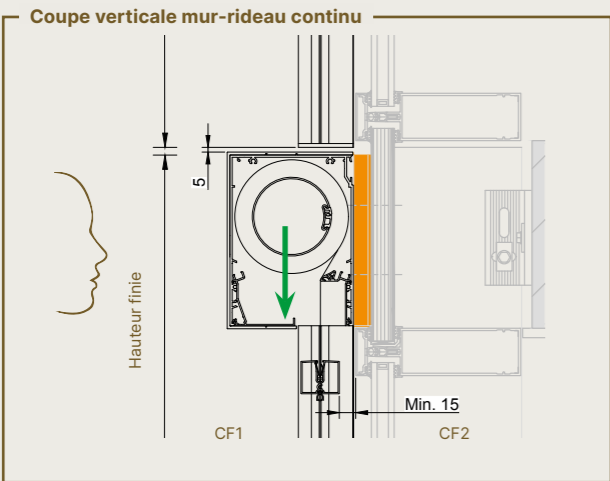
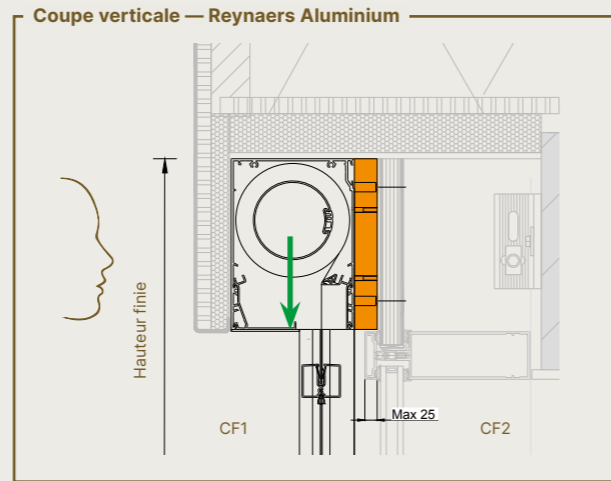
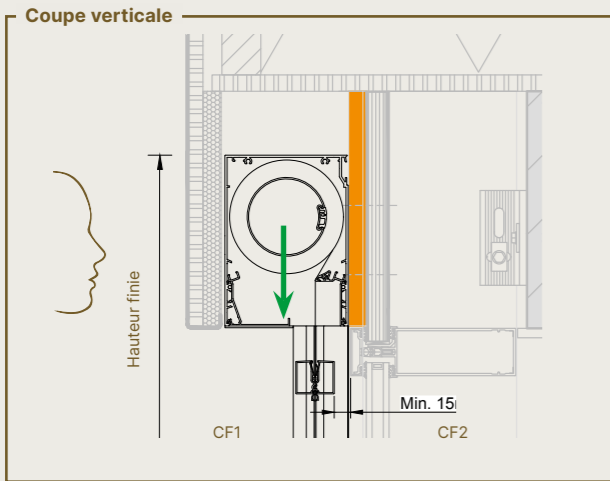

L'orientation de la personne par rapport au store détermine le choix du passage du câble à droite ou à gauche. ← Direction de (dé)montage du jeu de toile

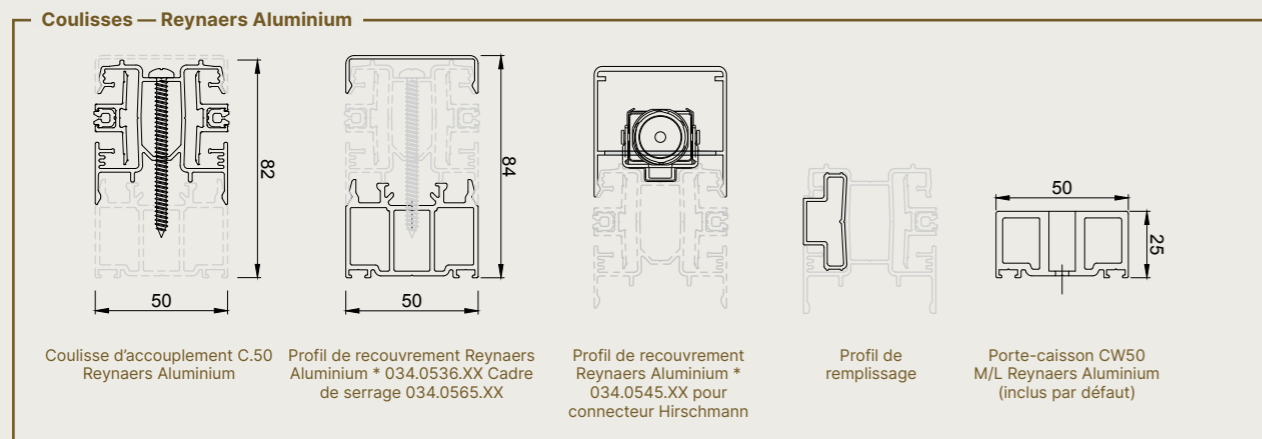
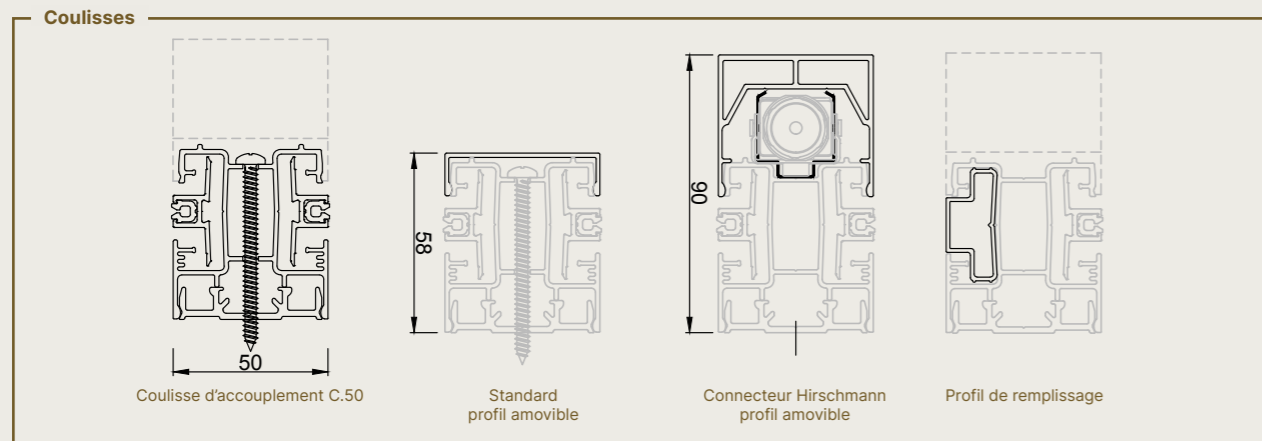

* À commander à Reynaers Aluminium

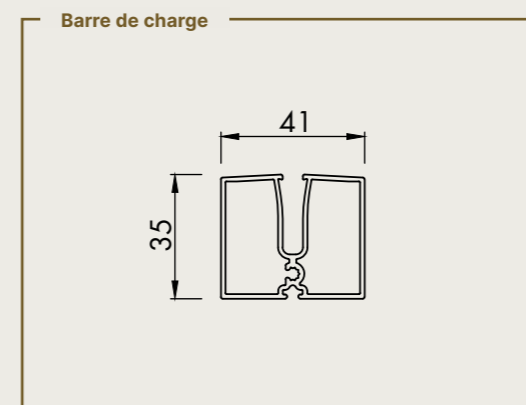
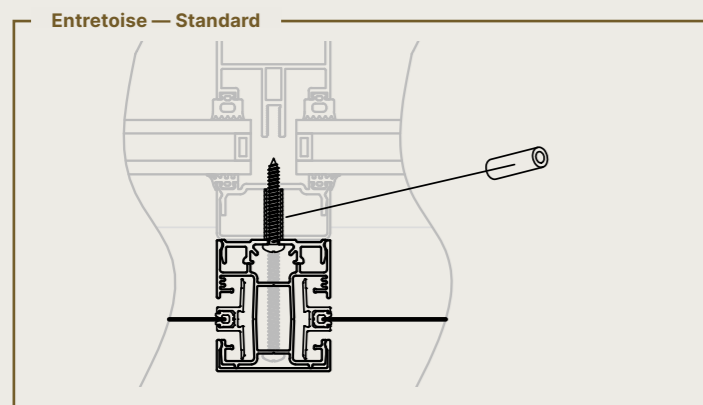

! Attention : L'entretoise à prévoir dépend du type de profil de recouvrement du système de mur-rideau.
Pas d'application pour le modèle Reynaers Aluminium.



PROTECTION SOLAIRE
VERTICALE

FIXSCREEN® MINIMAL FREESTANDING

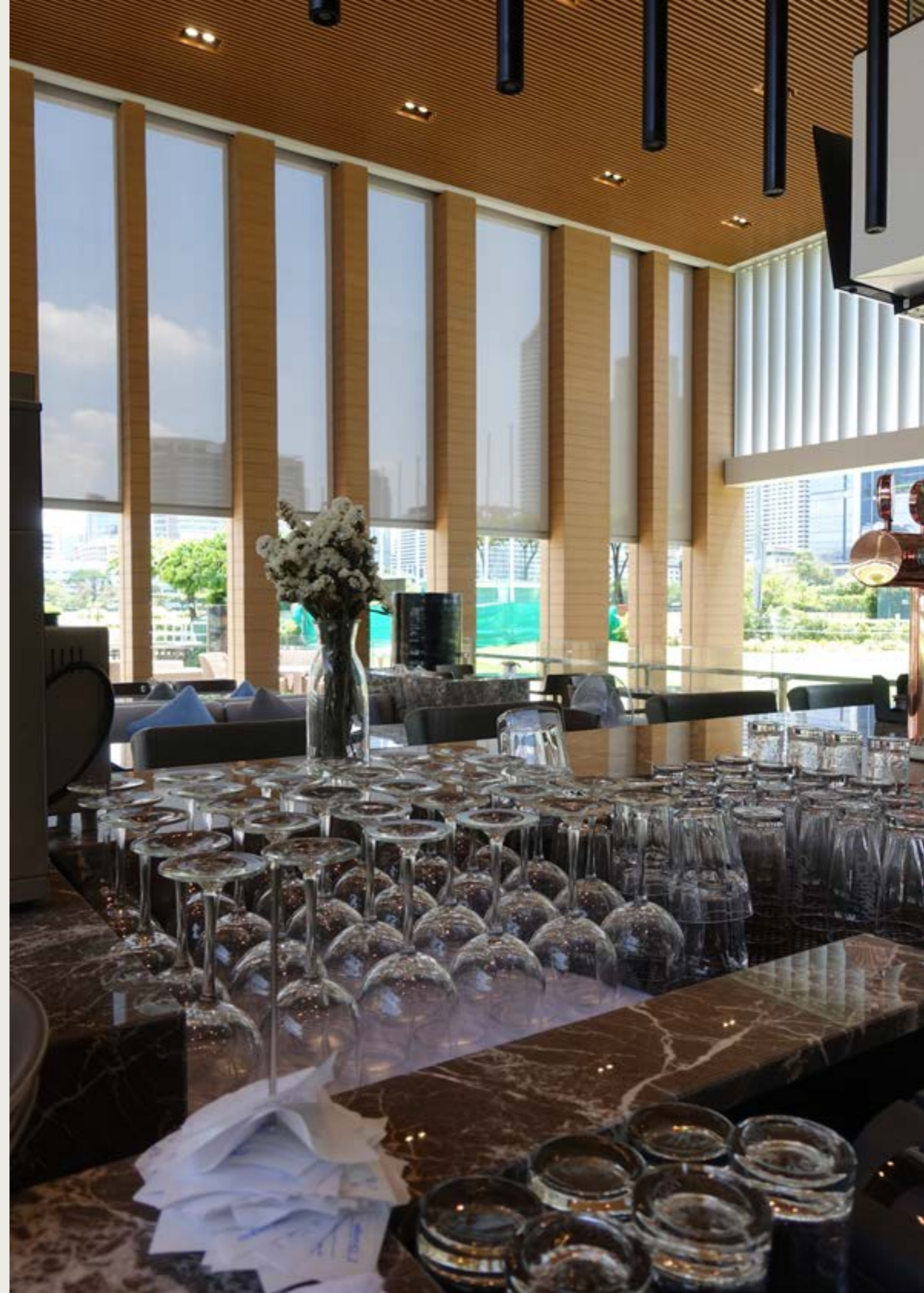

FIXSCREEN® MINIMAL

Freestanding M 1F

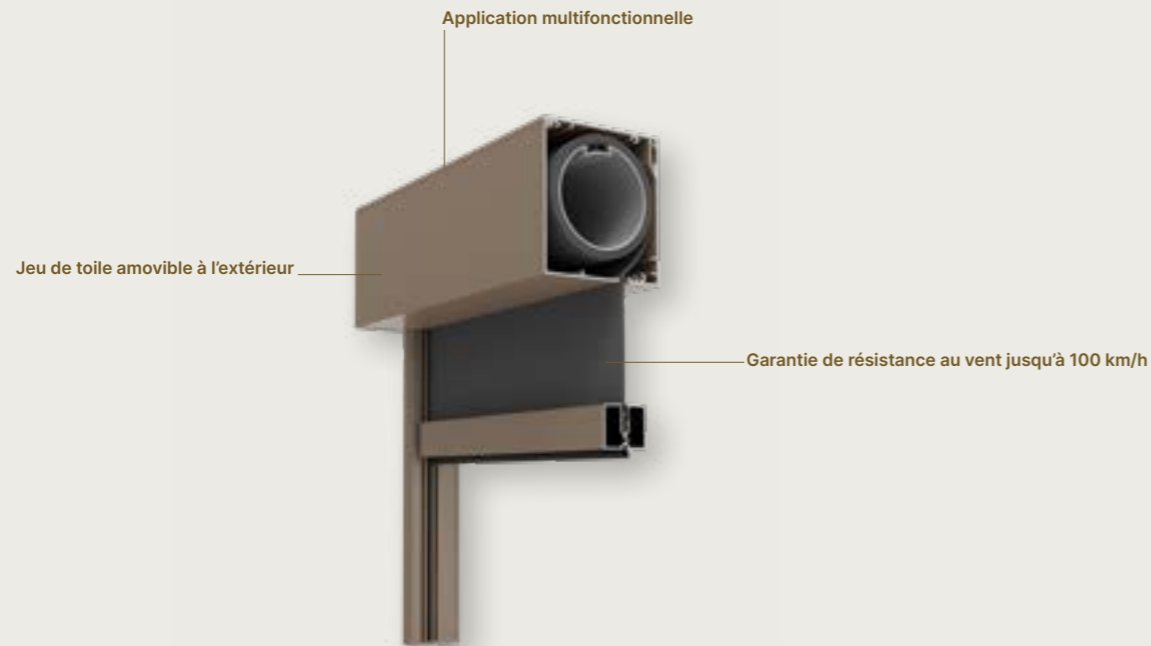

Design	Small	Medium	Large
Dimensions du caisson (H x P)	100 mm x 90 mm	120 mm x 110 mm	140 mm x 130 mm
Prolongement du caisson		-	
Square		✓	
Barre de charge rétractable		-	
Plaque de base		Aluminium laqué à 0° ou 5°	
Tube d'enroulement avec profil à cliquer		✓	
Résistance au vent			
Classe de vent EN 13561:2004		3	
Rapport d'essai en soufflerie		WTT117-003	
Garantie de résistance au vent		Jusqu'à 100 km/h en position fermée	
Commande			
Moteur Detecto Renson Safety First		✓	
Moteur radiocommandé Somfy, io		✓	
Certificats			
Déclaration DOP		DOP-2015SC00006	

Dimensions	Small		Medium		Large		
Toile simple							
Toile en fibre de verre Sergé/Natté/Privacy	Largeur min.	900 mm		900 mm		900 mm	
	Largeur max.	4000 mm	3200 mm	5000 mm	4500 mm	6000 mm	4500 mm
	Hauteur max.	2500 mm	3000 mm	3500 mm	4000 mm	3800 mm	4000 mm
	Surface max.	10 m ²	9,6 m ²	17,5 m ²	18 m ²	22,8 m ²	18 m ²
Toile moustiquaire Tuffscreen	Largeur min.	900 mm		900 mm		900 mm	
	Largeur max.	4000 mm	3200 mm	5000 mm	4500 mm	5000 mm	4500 mm
	Hauteur max.	2500 mm	3000 mm	3500 mm	4000 mm	3500 mm	4000 mm
	Surface max.	10 m ²	9,6 m ²	17,5 m ²	18 m ²	17,5 m ²	18 m ²

ATTENTION

Sécurisation :

- Le caisson Small ne doit pas être sécurisé.
- Le caisson Medium doit être sécurisé au centre à partir d'une largeur de > 3600 mm
- Le caisson Large doit être sécurisé à partir d'une largeur de > 3600 mm. Sécurisation obligatoire des côtés si la coulisse XS est utilisée

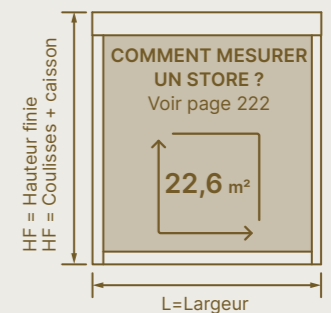

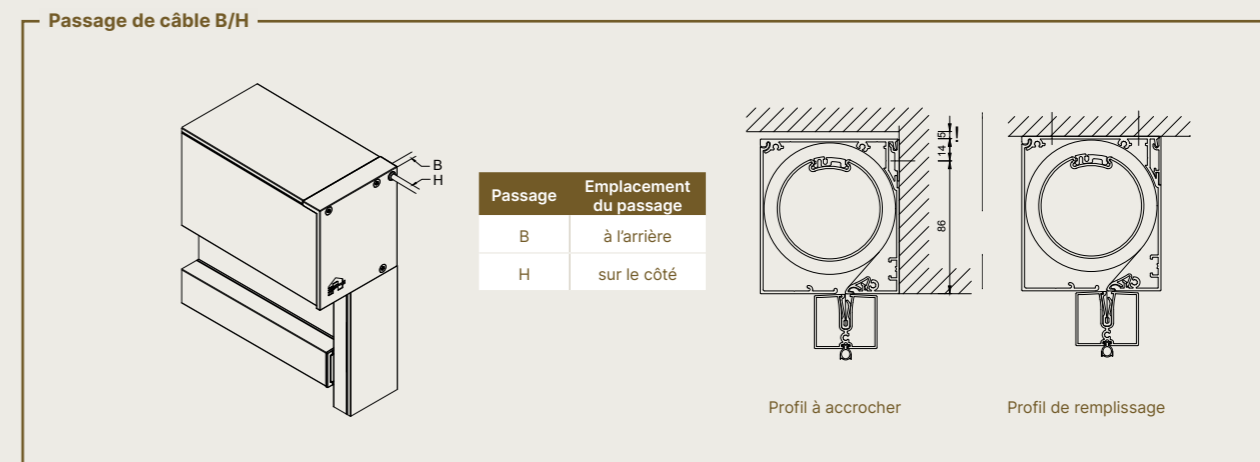
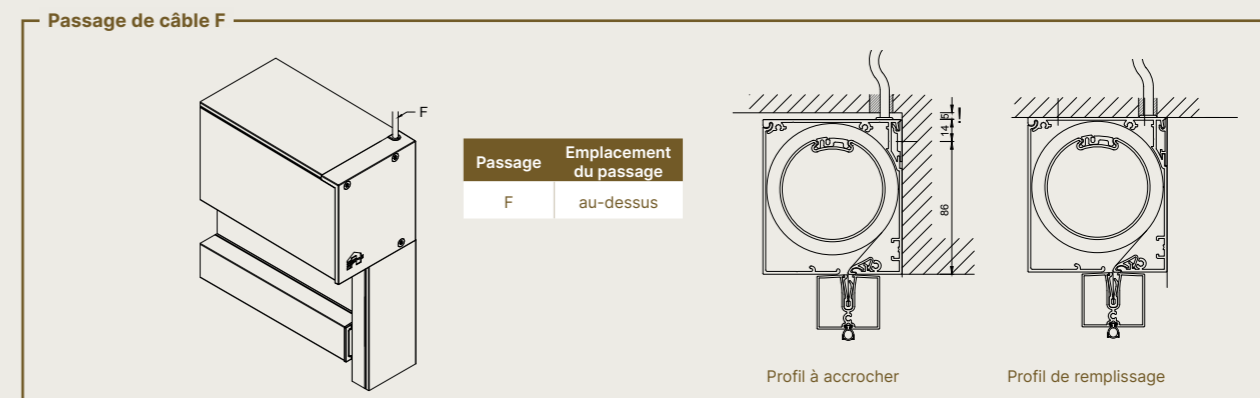
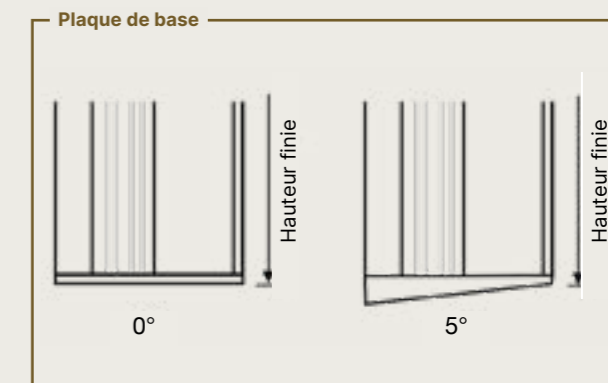
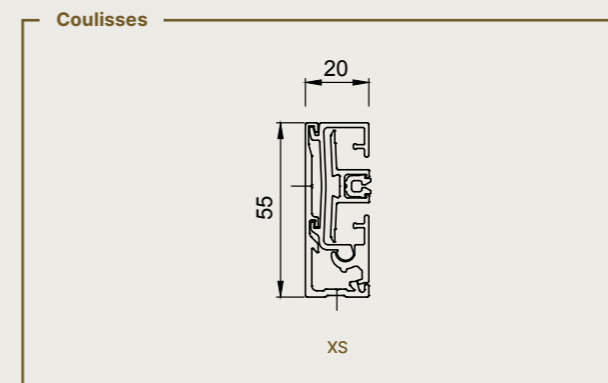
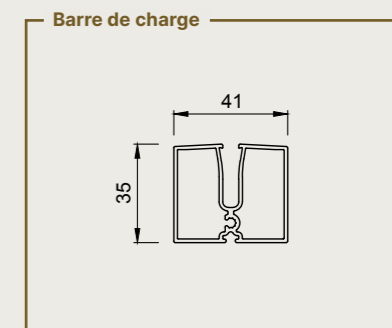
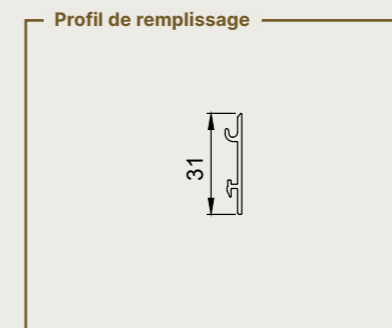
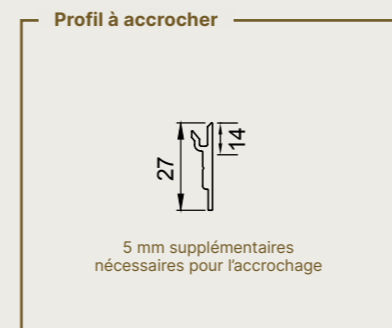
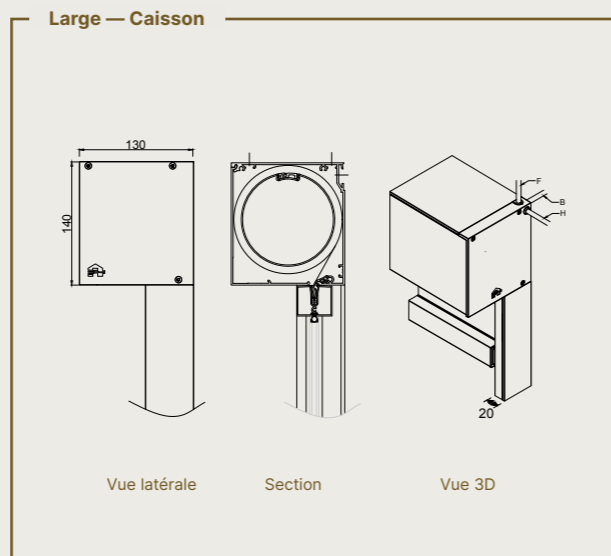
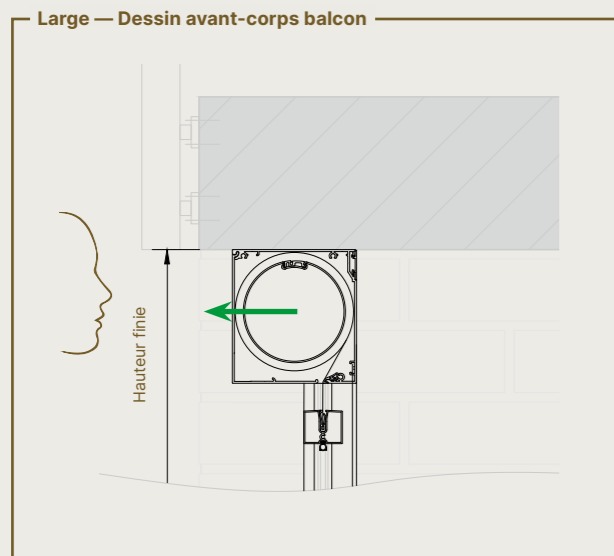
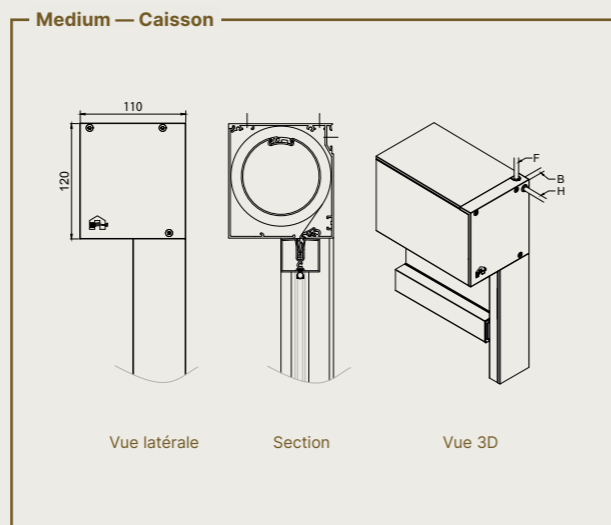
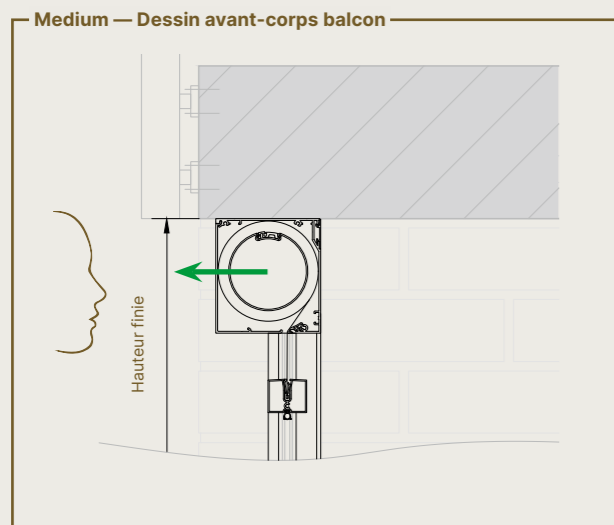
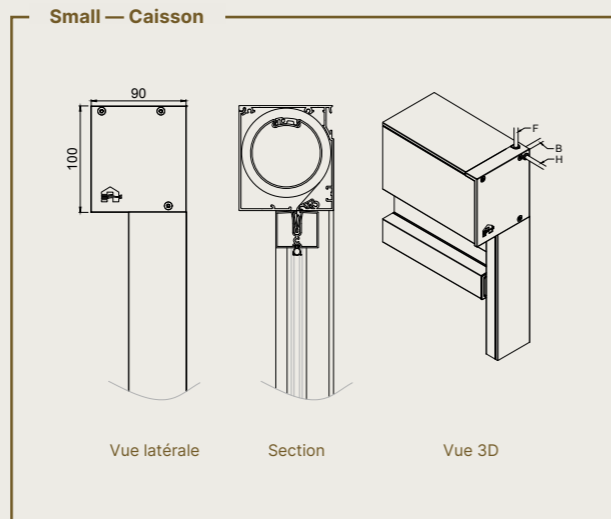
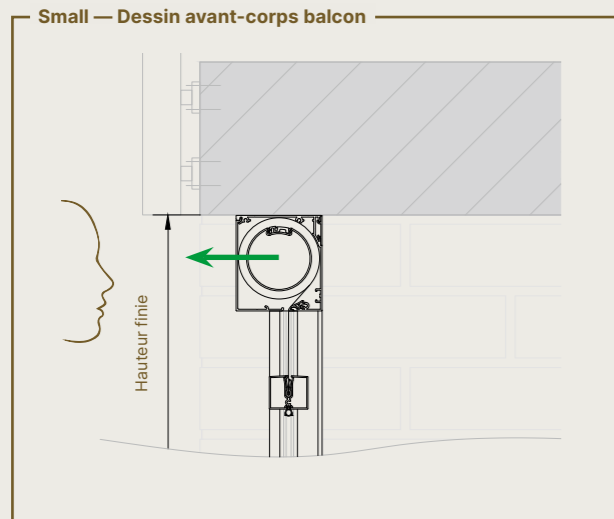

L'orientation de la personne par rapport au store détermine le choix du ← Direction de (dé)montage du jeu de toile passage du câble à droite ou à gauche. Tenez compte de l'orientation correcte en cas d'application à l'intérieur.

FIXSCREEN® MINIMAL

Freestanding M 7 F

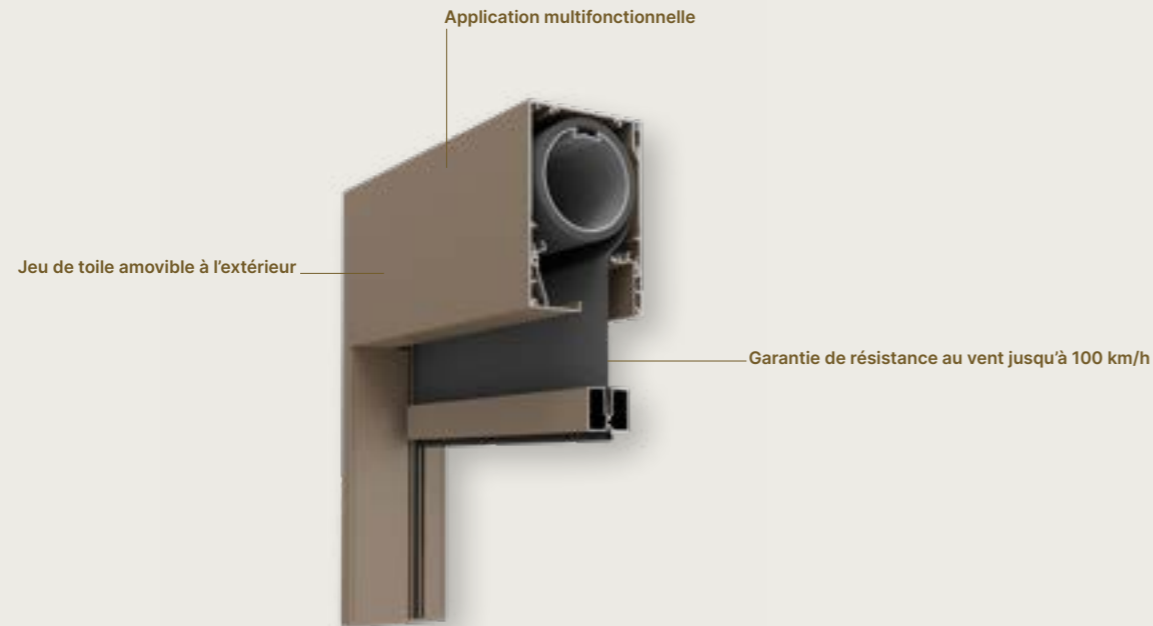

Dimensions		Small		Medium		Large	
Toile simple							
Toile en fibre de verre Sergé/Natté/Privacy	Largeur min.	900 mm		900 mm		900 mm	
	Largeur max.	4000 mm	3200 mm	5000 mm	4500 mm	6000 mm	4500 mm
	Hauteur max.	2500 mm	3000 mm	3500 mm	4000 mm	3800 mm	4000 mm
	Surface max.	10 m ²	9,6 m ²	17,5 m ²	18 m ²	22,8 m ²	18 m ²
Toile moustiquaire Tuffscreen	Largeur min.	900 mm		900 mm		900 mm	
	Largeur max.	4000 mm	3200 mm	5000 mm	4500 mm	5000 mm	4500 mm
	Hauteur max.	2500 mm	3000 mm	3500 mm	4000 mm	3500 mm	4000 mm
	Surface max.	10 m ²	9,6 m ²	17,5 m ²	18 m ²	17,5 m ²	18 m ²

ATTENTION

Sécurisation :

- Le caisson Small ne doit pas être sécurisé.
- Le caisson Medium doit être sécurisé au centre à partir d'une largeur de > 3600 mm
- Le caisson Large doit être sécurisé à partir d'une largeur de > 3600 mm. Sécurisation obligatoire des côtés si la coulisse XS est utilisée



Design	Small	Medium	Large
Dimensions du caisson (H x P)	140 mm x 90 mm	160 mm x 110 mm	180 mm x 130 mm
Prolongement du caisson		-	
Square		✓	
Barre de charge rétractable		✓	
Plaque de base		Aluminium laqué à 0° ou 5°	
Tube d'enroulement avec profil à cliquer		✓	
Résistance au vent			
Classe de vent EN 13561:2004		3	
Rapport d'essai en soufflerie		WTT117-003	
Garantie de résistance au vent	Jusqu'à 100 km/h en position fermée en fonction des dimensions		
Commande			
Moteur Detecto Renson Safety First		✓	
Moteur radiocommandé Somfy, io		✓	
Certificats			
Déclaration DOP	DOP-2015SC00006		

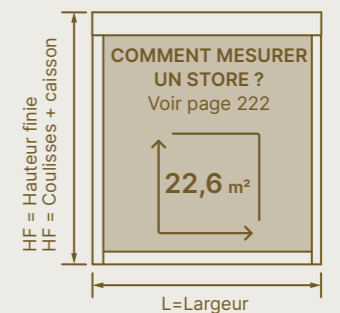

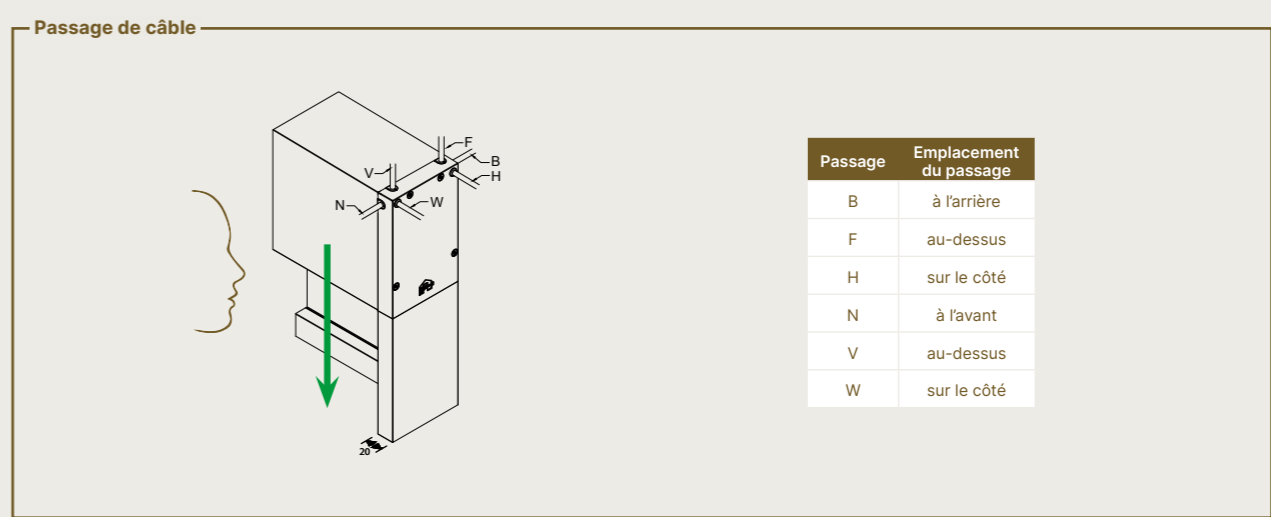
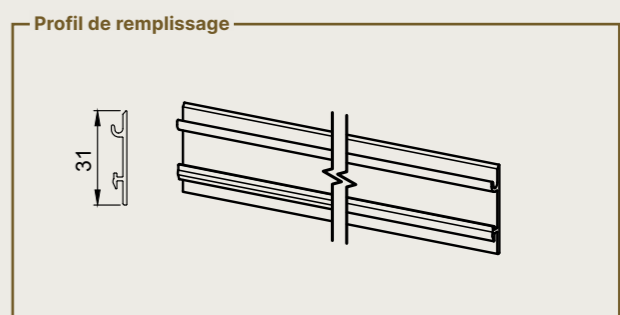
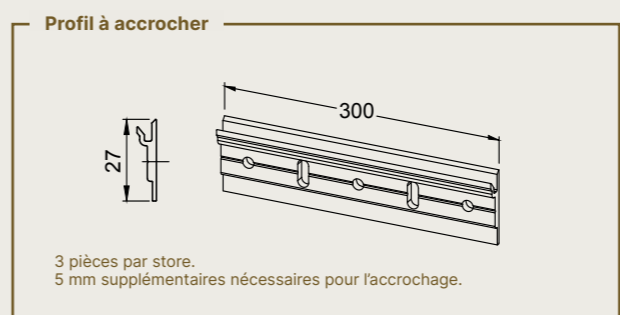
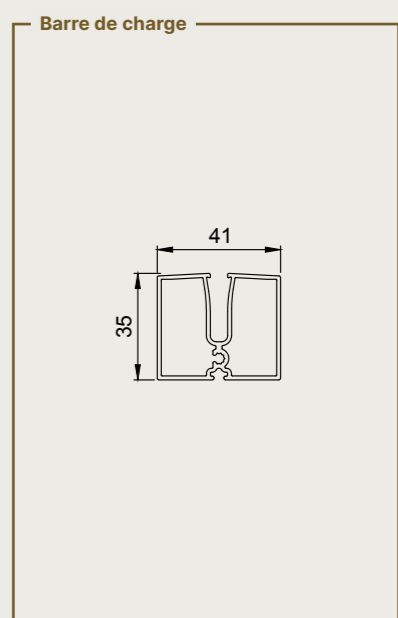
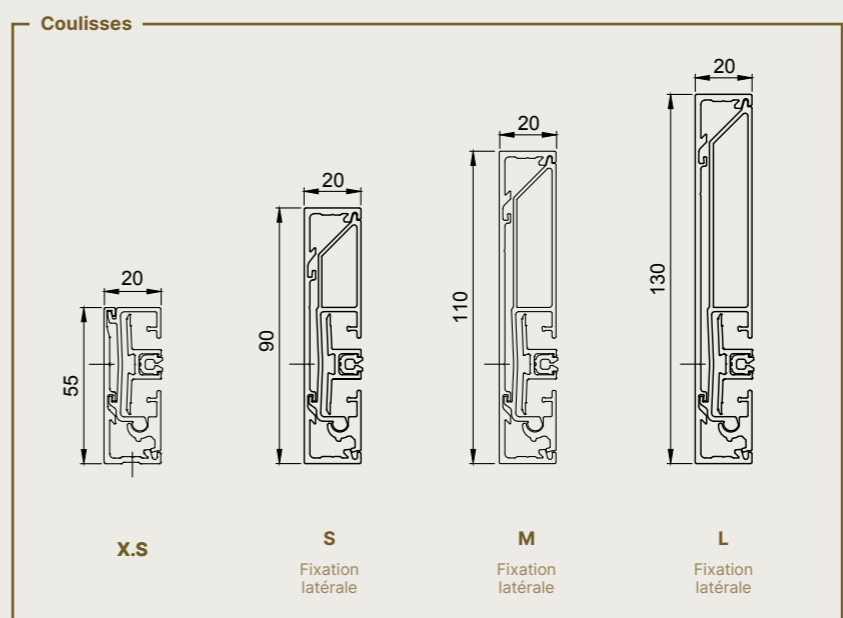
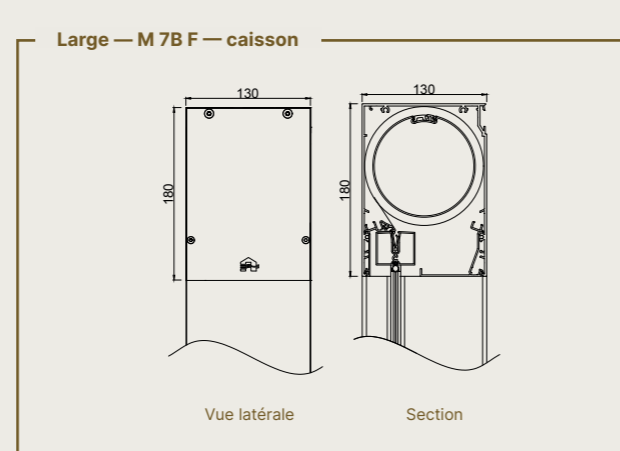
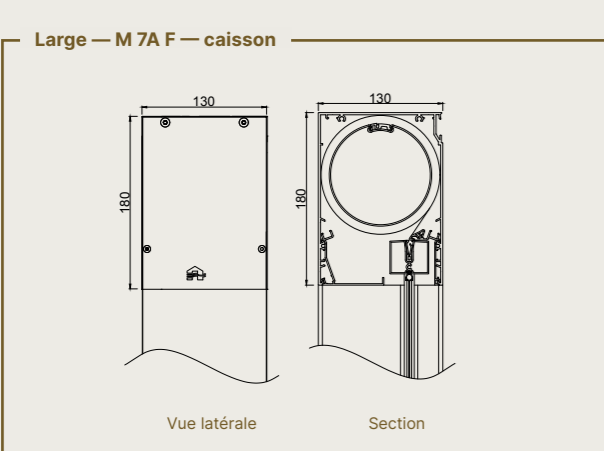
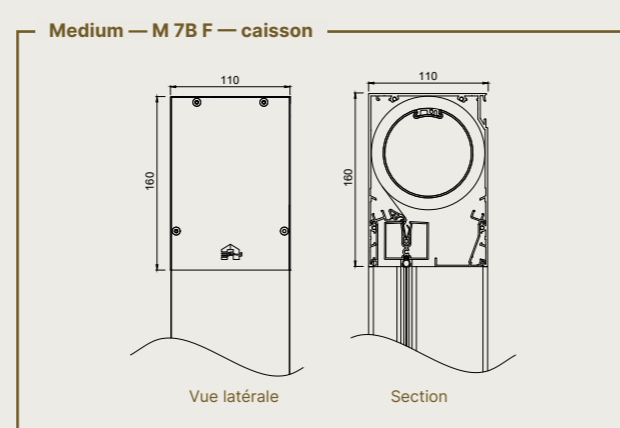
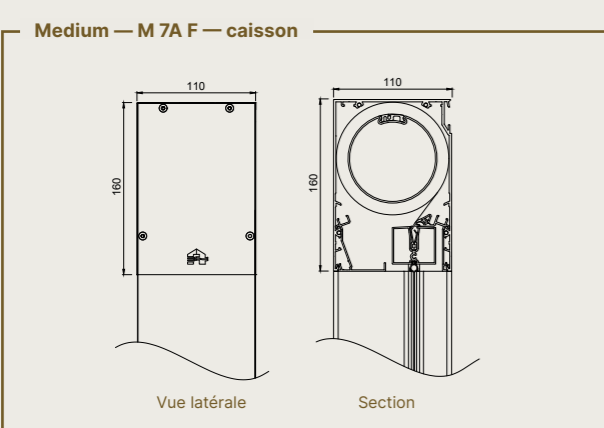
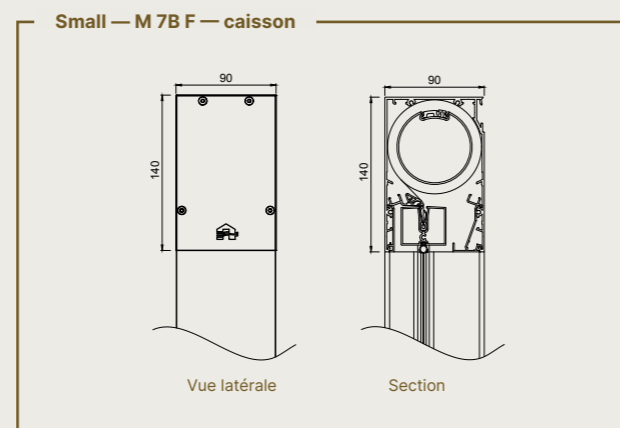
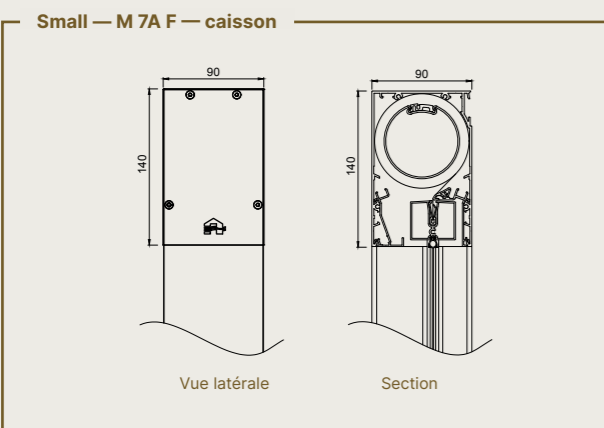
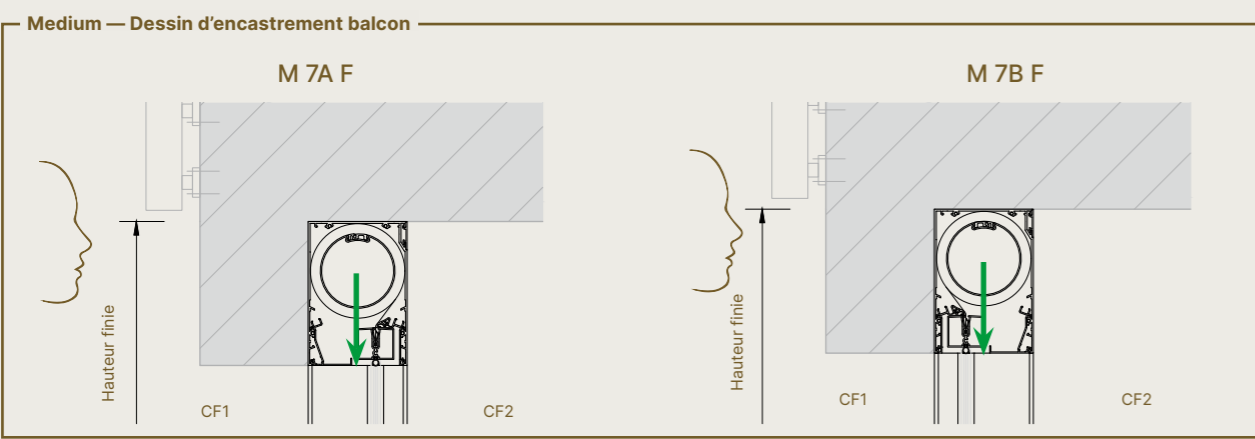

L'orientation de la personne par rapport au store détermine le choix du passage du câble à droite ou à gauche. Direction de démontage du jeu de toile

PANOVISTA® (MAX)



PANOVISTA® (MAX)



La première protection solaire pour fenêtres d'angle sans cadre

Le Panovista (Max) est le premier store de protection solaire pour les fenêtres d'angle sans cadre, en alignement parfait avec l'architecture contemporaine, ses grandes baies vitrées et son design minimaliste.

1. Préservation de la vue panoramique

Le Panovista (Max) est la solution idéale pour les fenêtres d'angle sans cadre. Il n'y a pas de profils en aluminium ni de câbles visibles dans l'angle, toute la vue panoramique est ainsi préservée.

2. Intégration invisible

Le Panovista (Max) est conçu pour s'intégrer de manière invisible et esthétique dans la façade. La barre de charge du Panovista est entièrement rétractable.

3. Adapté aux grandes baies vitrées

Le Panovista (Max) est conçu pour doter les grandes baies vitrées de stores de protection solaire, ce qui répond parfaitement à la tendance actuelle du marché. Le Panovista peut couvrir une surface totale de 22,4 m² et le Panovista Max va même jusqu'à 30 m².

4. Grande résistance au vent

La **technologie brevetée Fixscreen** garantit une toile toujours bien tendue. La fermeture éclair est fixée à la toile et solidement maintenue dans les coulisses. Même par grands vents jusqu'à 90 km/h (Panovista Max).

! Choix entre deux modèles

En fonction des souhaits et des attentes, le choix se portera sur l'un des deux modèles du Panovista. Les deux produits s'adaptent parfaitement aux fenêtres d'angle sans cadre. La différence réside dans la liaison à l'angle. Avec le Panovista, les deux parties de toile sont légèrement écartées. Avec le Panovista Max, dont le caisson est plus grand, une fermeture éclair esthétique est intégrée à l'angle. L'angle est ainsi parfaitement fermé, ce qui renforce la résistance au vent jusqu'à 90 km/h. Comme le caisson est plus grand, il permet aussi d'augmenter les dimensions. Et l'angle fermé signifie aussi que le Panovista Max empêche les insectes de rentrer.

5. Technologie Connect&Go

Les différents types de moteurs utilisés sont tous équipés d'une connexion **Connect&Go**. Cette connexion électrique brevetée permet un montage rapide et en toute sécurité du jeu de toile. Pour un montage et un démontage particulièrement efficaces.

6. Guidage durable de la toile

La **technologie Smooth** augmente le confort d'utilisation. Cette couche brevetée, résistante à l'usure permet un mouvement fluide, durable et silencieux de la fermeture éclair dans les coulisses.

7. Vaste collection de toiles et de couleurs thermolaquées

Le Panovista (Max) s'aligne parfaitement à l'architecture du bâtiment grâce à un large choix de toiles et de couleurs thermolaquées.



Panovista®



Panovista® Max

PANOVISTA®

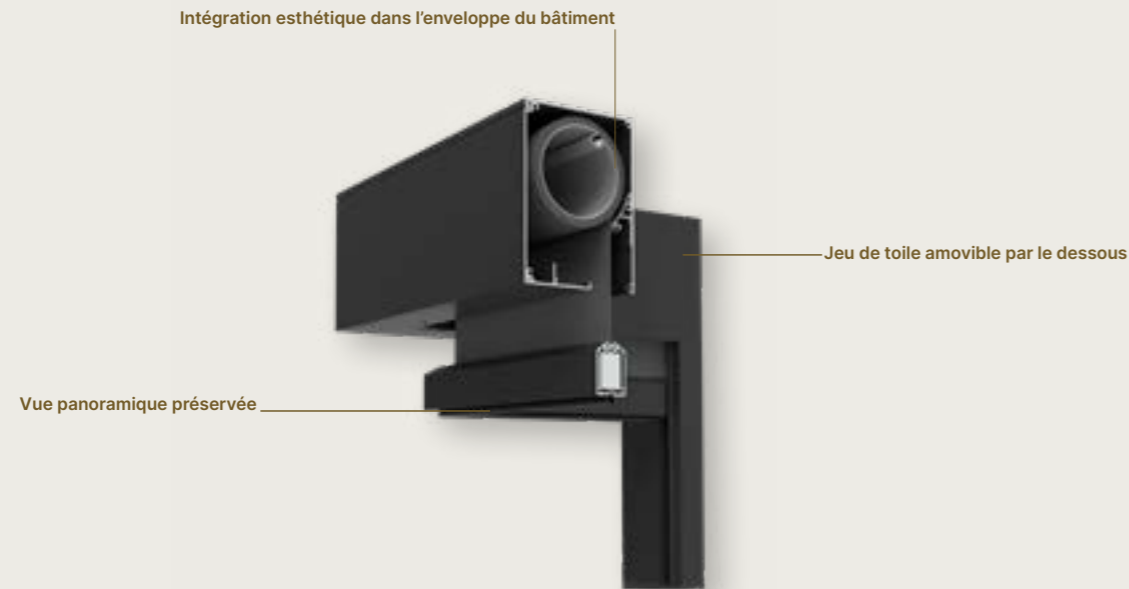

Design	
Dimensions du caisson (H x P)	150 mm x 110 mm
Prolongement du caisson	-
Square	✓
Barre de charge rétractable	✓
Tube d'enroulement avec rainure décalée	✓
Plaque de base	À un angle de 0° ou de 5°
Résistance au vent	
Classe de vent EN 13561:2004	-
Rapport d'essai en soufflerie	WTT14-001
Garantie de résistance au vent	Jusqu'à 37 km/h en position fermée
Commande	
Moteur Detecto Renson Safety First (sans détection d'obstacle)	✓
Moteur mécanique Somfy	✓
Moteur radiocommandé Somfy, io	✓
Certificats	
Déclaration DOP	DOP-2015SC00004

Dimensions		
Panovista		
Toile en fibre de verre Sergé/Natté/Privacy	Largeur min.	Largeur par partie sans moteur : 650 mm Largeur par partie avec moteur : 800 mm
	Largeur max.	4000 mm par partie
	Hauteur max.	2800 mm
	Surface max.	11,2 m² par partie 22,4 m² au total
Panovista couplé avec Fixscreen 100 Slim M 7A		
Toile en fibre de verre Sergé/Natté/Privacy	Largeur min. Panovista	Largeur par partie sans moteur : 650 mm Largeur par partie avec moteur : 800 mm
	Largeur min. Fixscreen 100 Slim M 7A	900 mm
	Largeur max. Panovista	4000 mm par partie
	Largeur max. Fixscreen 100 Slim M 7A	4500 mm
	Largeur totale si couplé	6000 mm
Hauteur max.	2800 mm	

ATTENTION

- Il est uniquement possible de le coupler avec le Fixscreen 100 Slim M 7A
- Capteur de vent obligatoire
- Uniquement applicable pour angle extérieur
- La portance nécessaire de la structure est de 170 N/m de caisson
- Une formation de montage est obligatoire pour le monteur

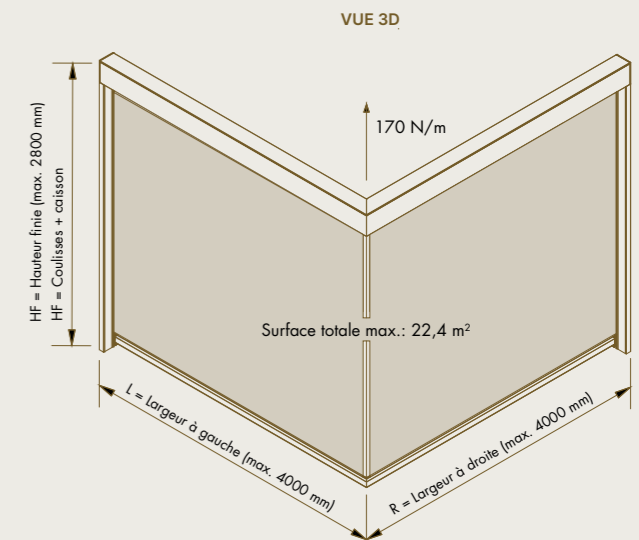
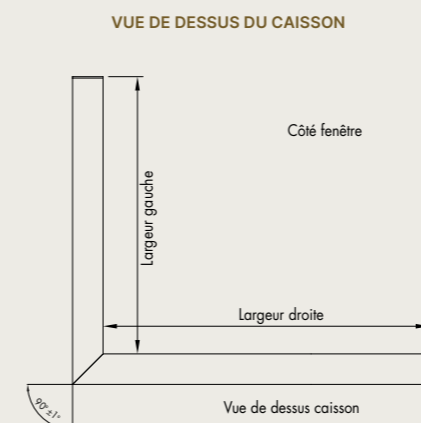

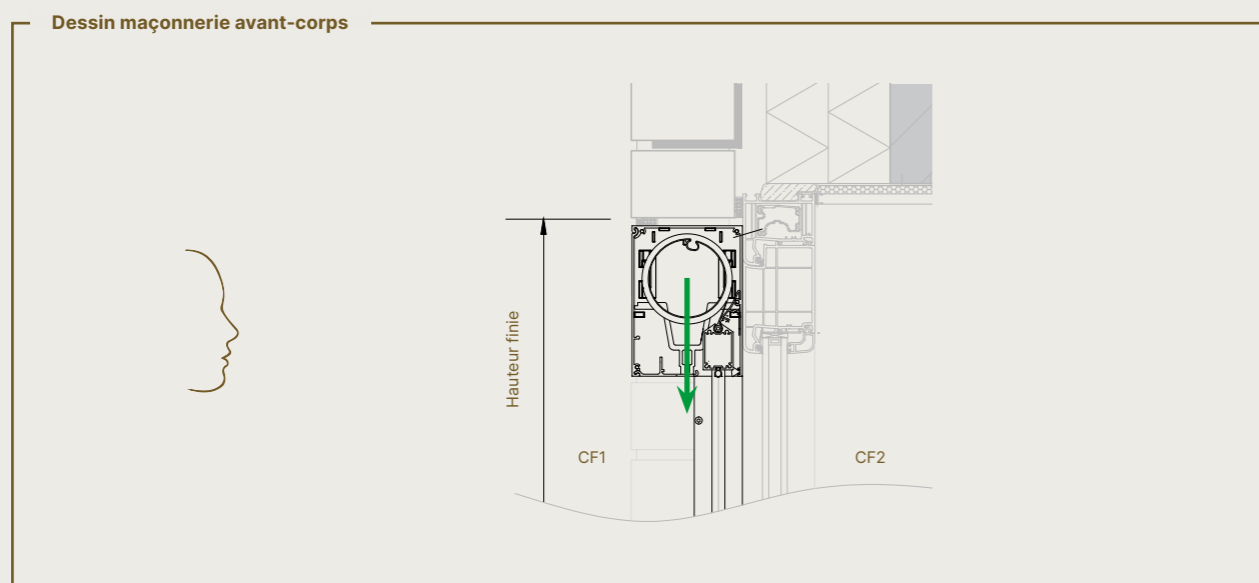
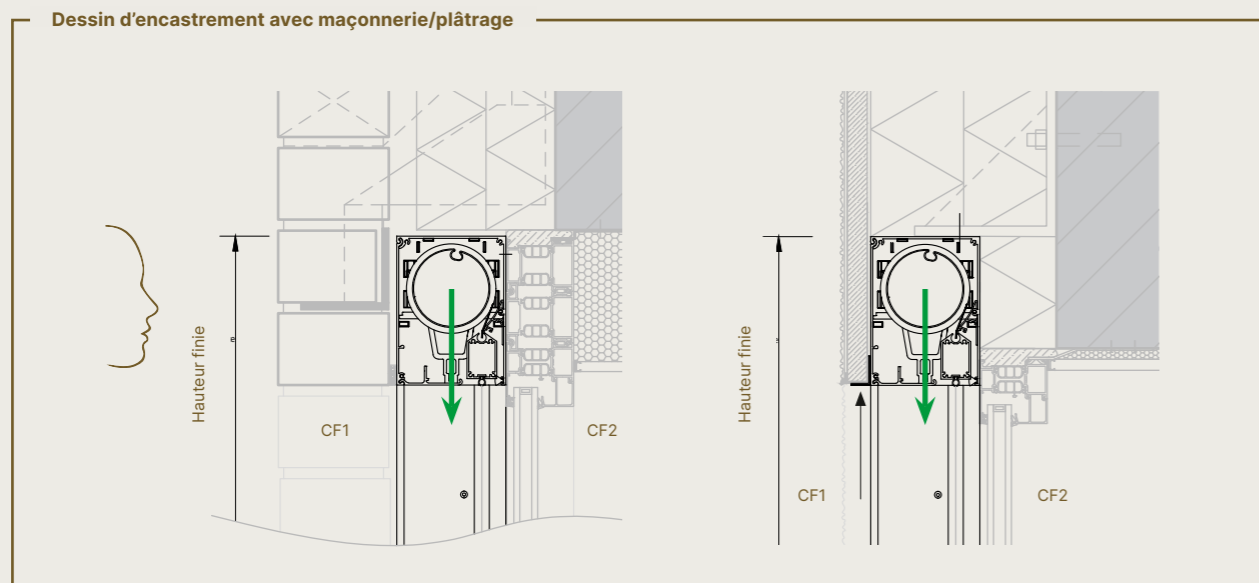

L'orientation de la personne par rapport au store détermine le choix du passage du câble à droite ou à gauche. ← Direction de démontage du jeu de toile

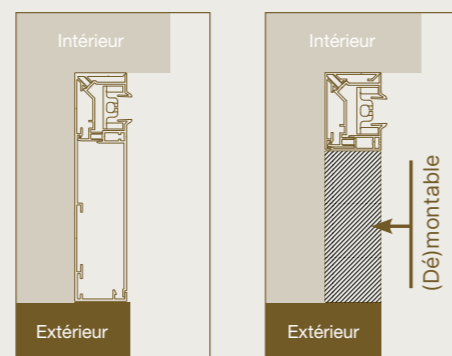

Attention : S'il choisit la coulisse étroite G, le client doit prévoir un élément démontable sous le caisson pour pouvoir démonter le jeu de toile par le dessous. (H = min. 680 mm)

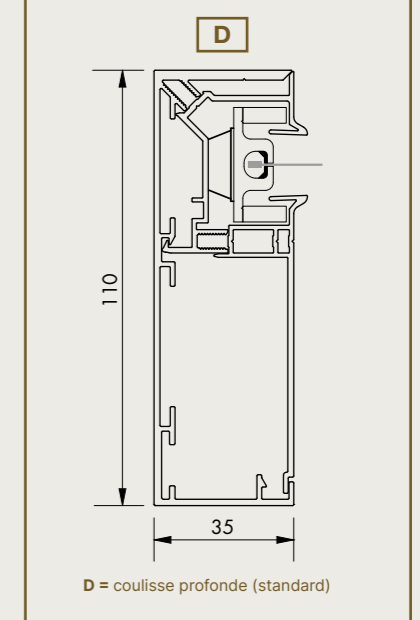
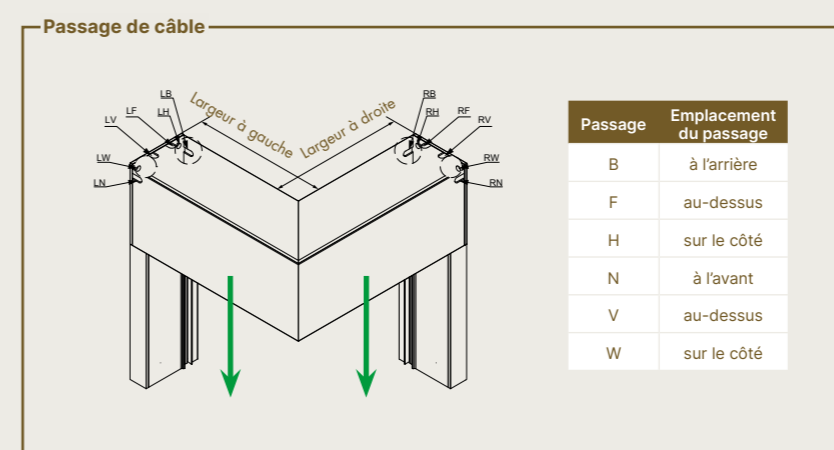
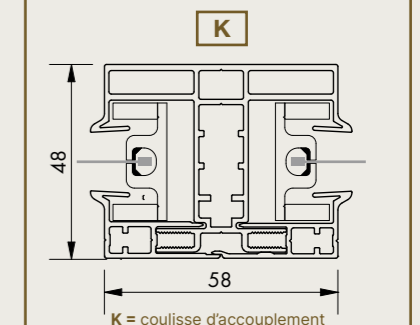
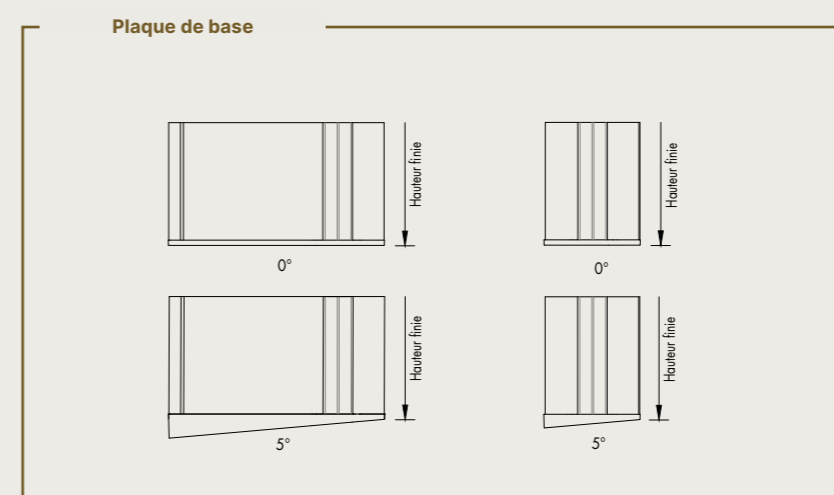
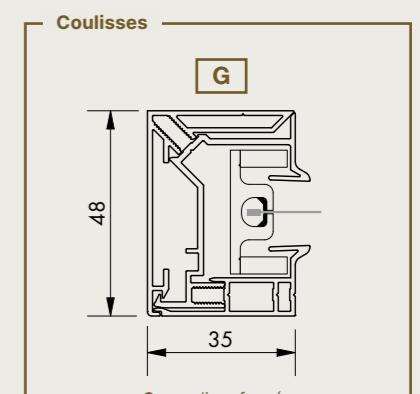
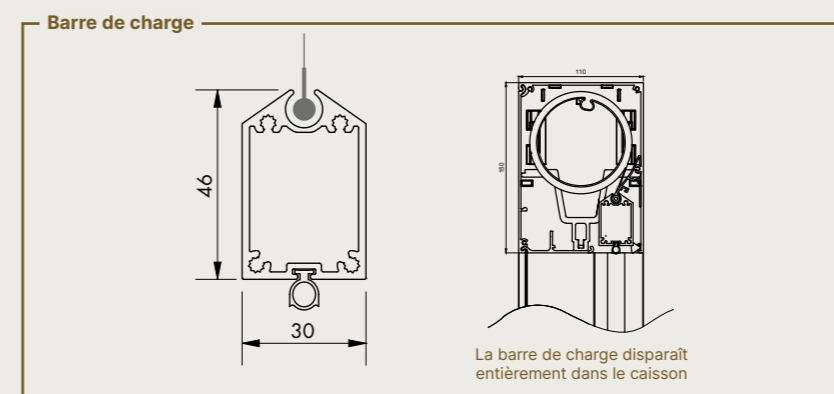
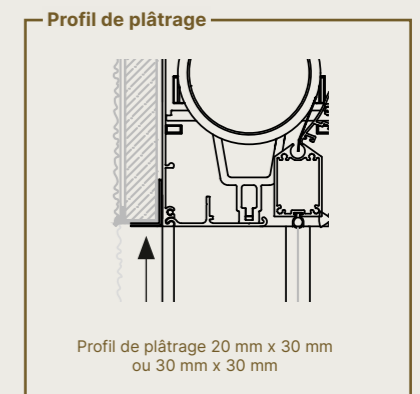
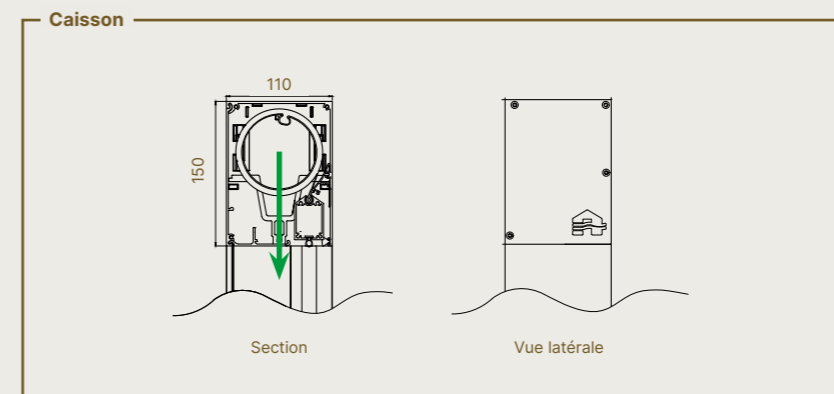

L'orientation de la personne par rapport au store détermine le choix du passage du câble à droite ou à gauche. ← Direction de démontage du jeu de toile

PANOVISTA® MAX

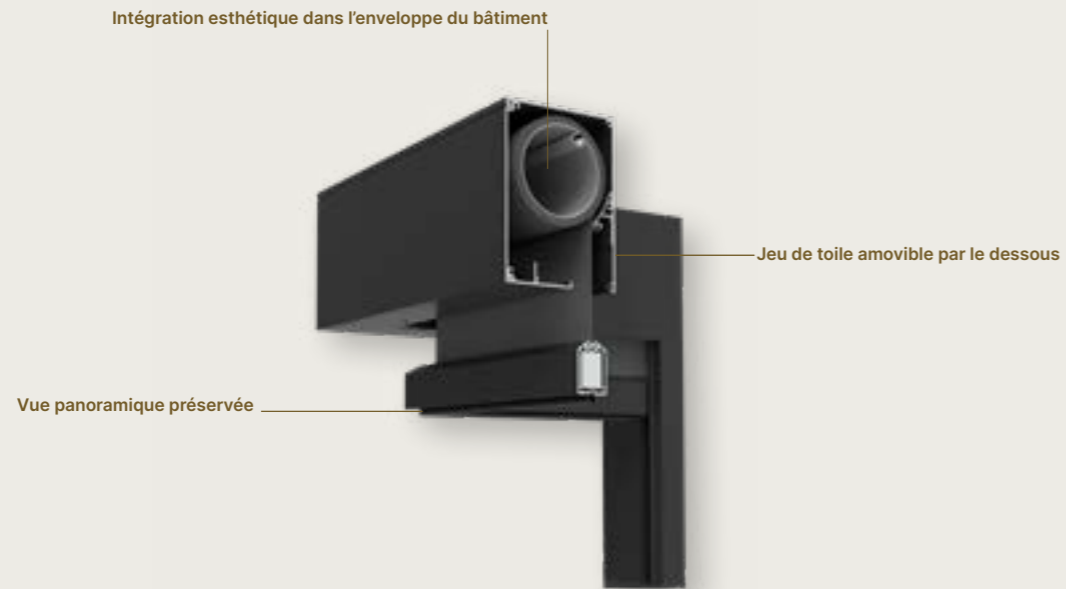

Design	
Dimensions du caisson (H x P)	150 mm x 155 mm
Prolongement du caisson	-
Square	✓
Barre de charge partiellement rétractable	✓
Tube d'enroulement avec rainure décalée	✓
Plaque de base	À un angle de 0° ou de 5°
Résistance au vent	
Classe de vent EN 13561:2004	-
Rapport d'essai en soufflerie	WTT15-001
Garantie de résistance au vent	Jusqu'à 90 km/h en position fermée
Commande	
Moteur Detecto Renson Safety First	-
Moteur mécanique Somfy	✓
Moteur radiocommandé Somfy, io	✓
Certificats	
Déclaration DOP	DOP-2015SC00004

Dimensions		
Panovista Max		
Toile en fibre de verre Sergé/Natté/Privacy	Largeur min.	Largeur par partie sans moteur : 650 mm Largeur par partie avec moteur : 850 mm
	Largeur max.	6000 mm par partie Jusqu'à 12 000 mm au total
	Hauteur max.	3400 mm
	Surface max.	20,4 m² par partie 30 m² au total

ATTENTION

- Uniquement applicable pour angle extérieur
- Ne peut être couplé
- Capteur de vent obligatoire
- Le caisson et l'équerre doivent toujours être sécurisés sur la construction/structure supérieure. - La portance nécessaire de la structure à hauteur de l'équerre d'angle est de 230 N par mètre courant de caisson
- Une formation de montage est obligatoire pour le monteur
- Entretien annuel obligatoire

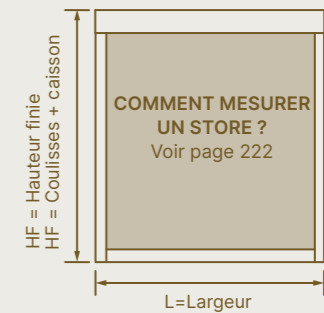

Couleurs de fermetures éclair		
Réf.	Couleur	
02	Blanc	
20	Lin	
32	Beige	
07	Gris perle	
31	Gris vert	
01	Gris	
06	Bronze	
30	Charbon	

VUE DE DESSUS DU CAISSON

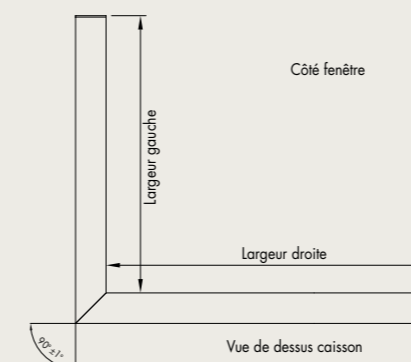

VUE 3D

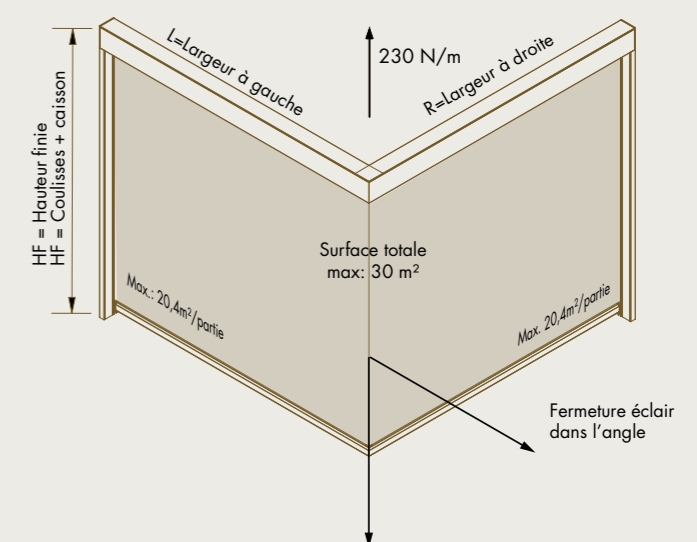

Dessin d'encastrement avec maçonnerie

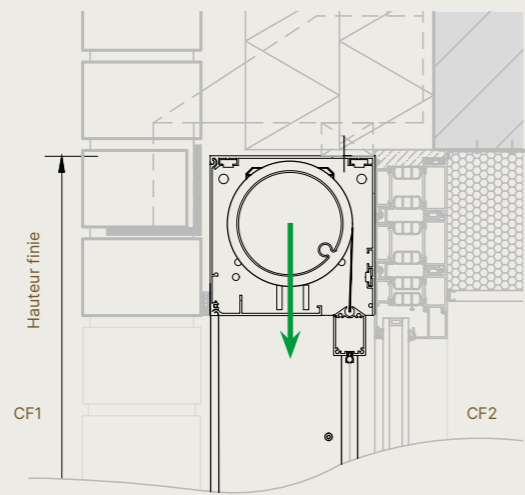

Dessin d'encastrement avec plâtrage

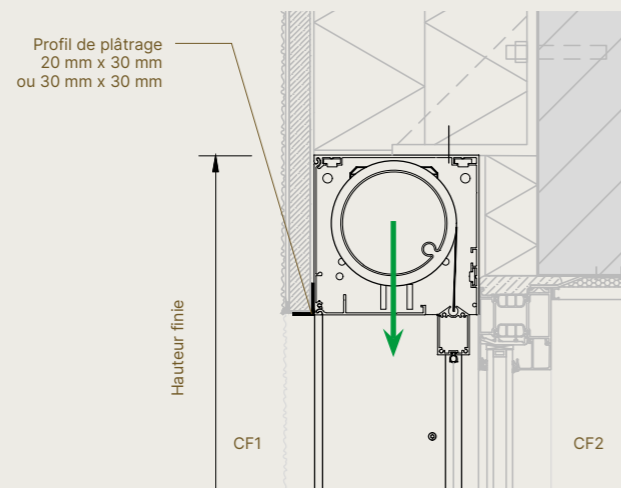

L'orientation de la personne par rapport au store détermine le choix du passage du câble à droite ou à gauche. Direction de démontage du jeu de toile

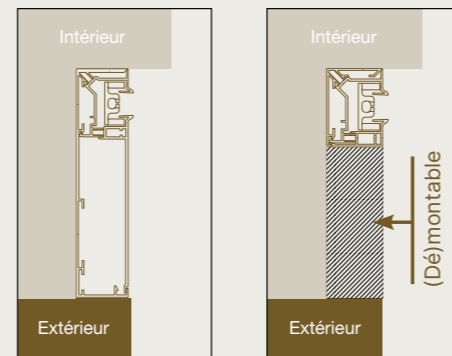

Attention : S'il choisit la coulisse étroite G, le client doit prévoir un élément démontable sous le caisson pour pouvoir démonter le jeu de toile par le dessous. (H = min. 680 mm)

Caisson

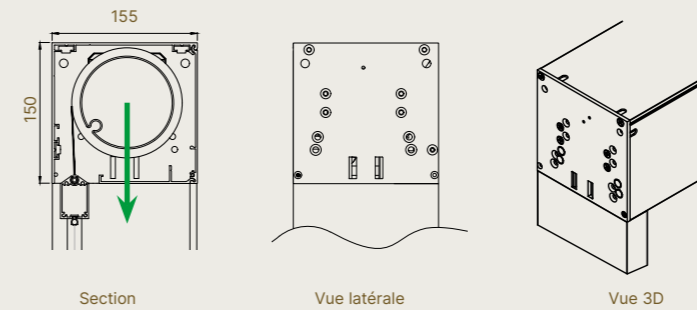

Profil de plâtrage

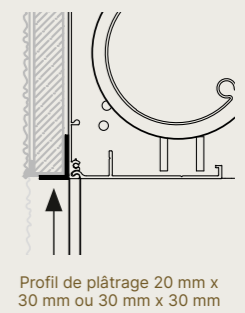

Plaque de base

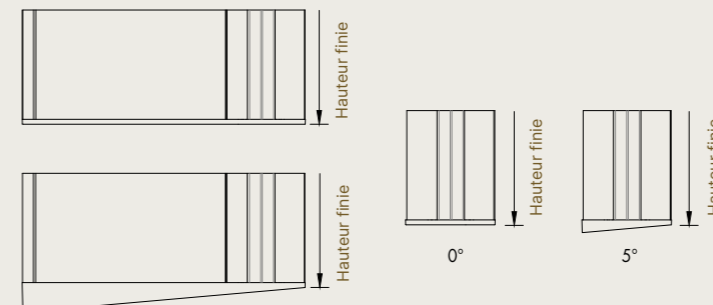

Coulisses

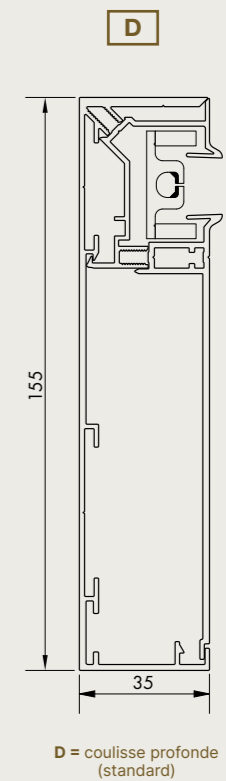

Équerre d'angle (position des trous de forage)

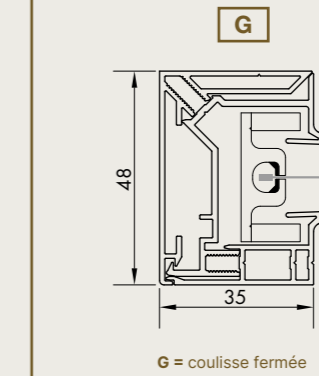
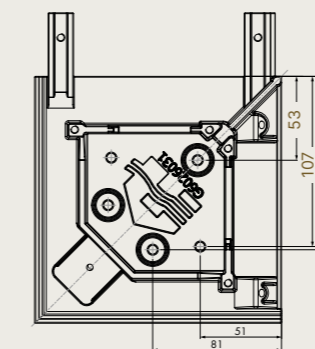

Passage de câble

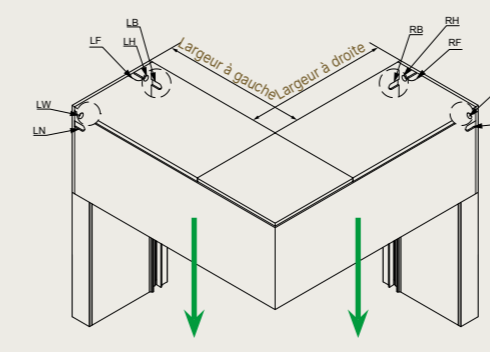

Passage	Emplacement du passage
B	à l'arrière
F	au-dessus
H	sur le côté
N	à l'avant
W	sur le côté

Barre de charge

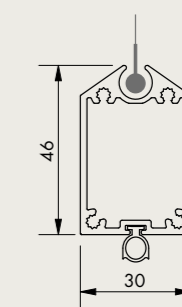

L'orientation de la personne par rapport au store détermine le choix du passage du câble à droite ou à gauche. Direction de démontage du jeu de toile

PROTECTION SOLAIRE HORIZONTALE

Le store horizontal est adapté pour les grandes verrières, les puits de lumière et les vérandas et les protège de la chaleur. Il peut facilement couvrir des surfaces allant jusqu'à 30 m². Il existe des solutions résistantes au vent et non résistantes au vent. Le vitrage horizontal ou incliné est particulièrement intéressant pour les habitations, mais aussi pour les hôpitaux, maisons de repos, bureaux, écoles, atriums, centres commerciaux, etc.

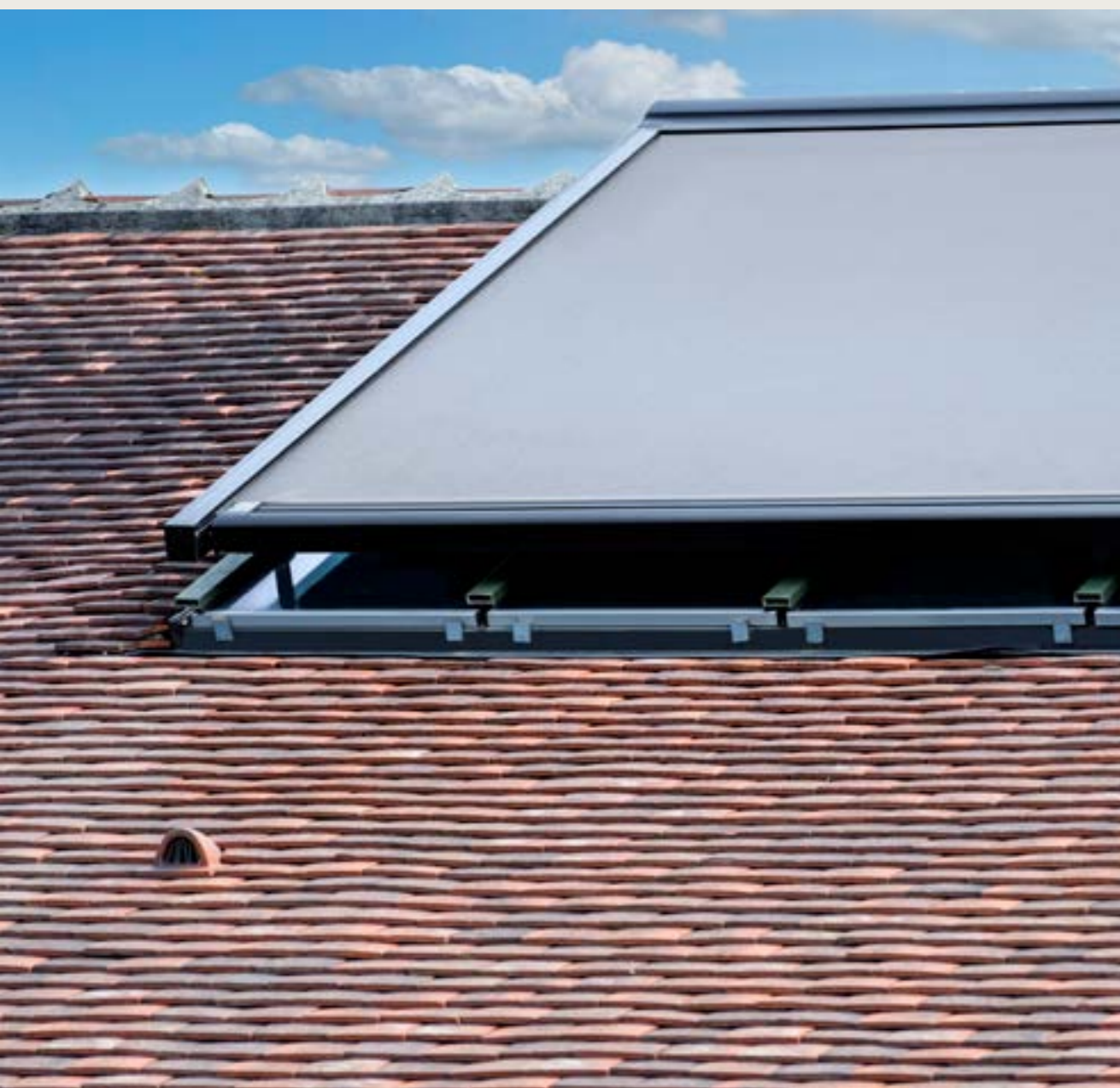

TOPFIX® (MAX)

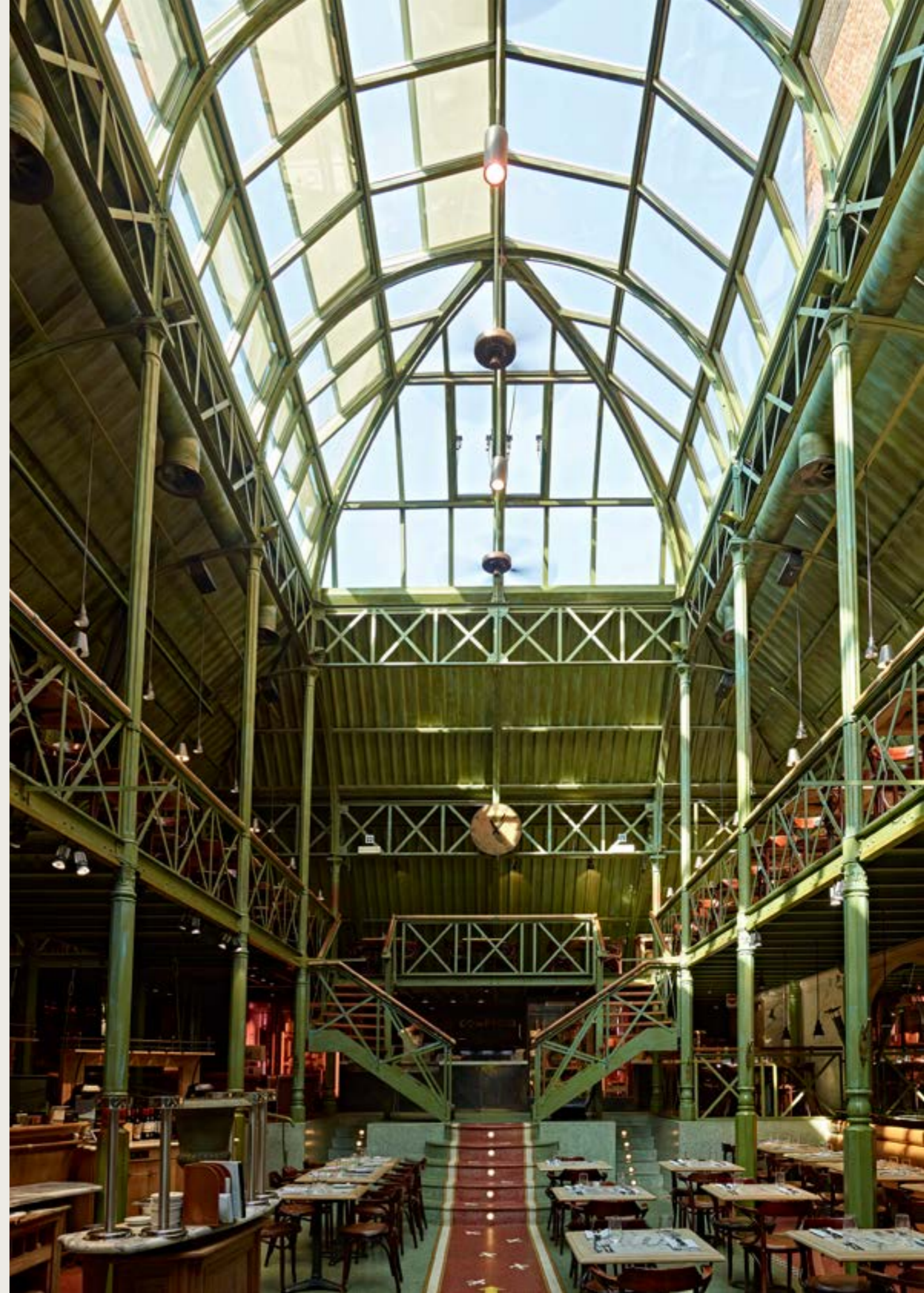

TOPFIX® (VMS)

Le Topfix (VMS) est un store de protection solaire incliné, résistant au vent. La résistance au vent est obtenue par la combinaison d'une technique de tension révolutionnaire avec la célèbre technologie Fixscreen. Elle permet une tension inégalée de la toile. Les toiles qui claquent au vent et se déchirent appartiennent au passé, même en cas de rafales extrêmes jusqu'à 120 km/h.

Topfix VMS est une solution reconnue (technologie brevetée) qui a été spécialement développée pour les modules Modular Skylights de VELUX®. Le Topfix VMS s'adapte aussi bien aux modules fixes que mobiles, grâce à des pieds de montage spéciaux qui permettent un montage parfait.



Polyvalent

Pour le secteur résidentiel ou les projets, sur tous les types de vitrage. Topfix VMS pour les verrières modulaires Velux, sur des modules fixes ou mobiles.



Différentes possibilités de montage

Directement sur la fenêtre ou sur pieds de montage. Caisson monté au-dessus, en dessous ou latéralement.



Caisson compact

Vaste collection de toiles et de couleurs thermolaquées
Alignement parfait avec l'architecture du bâtiment

Guide pour fermeture éclair durable avec technologie Smooth

La couche supérieure brevetée, coextrudée et résistante à l'usure du guide pour fermeture éclair en HPVC garantit un guidage fluide, durable et silencieux de la toile.

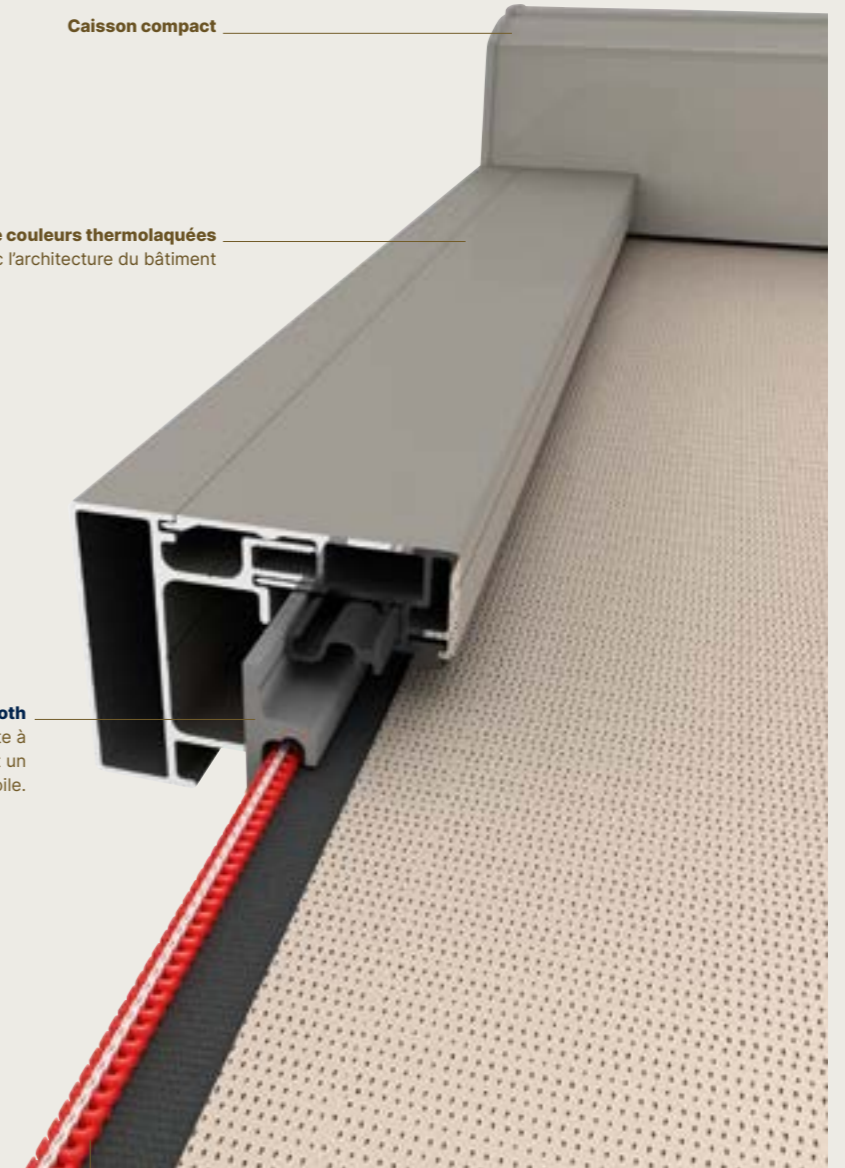

La Technologie Fixscreen® garantit une grande résistance
Grande garantie de résistance au vent jusqu'à 120 km/h, grâce à l'utilisation de fermetures éclair symétriques.

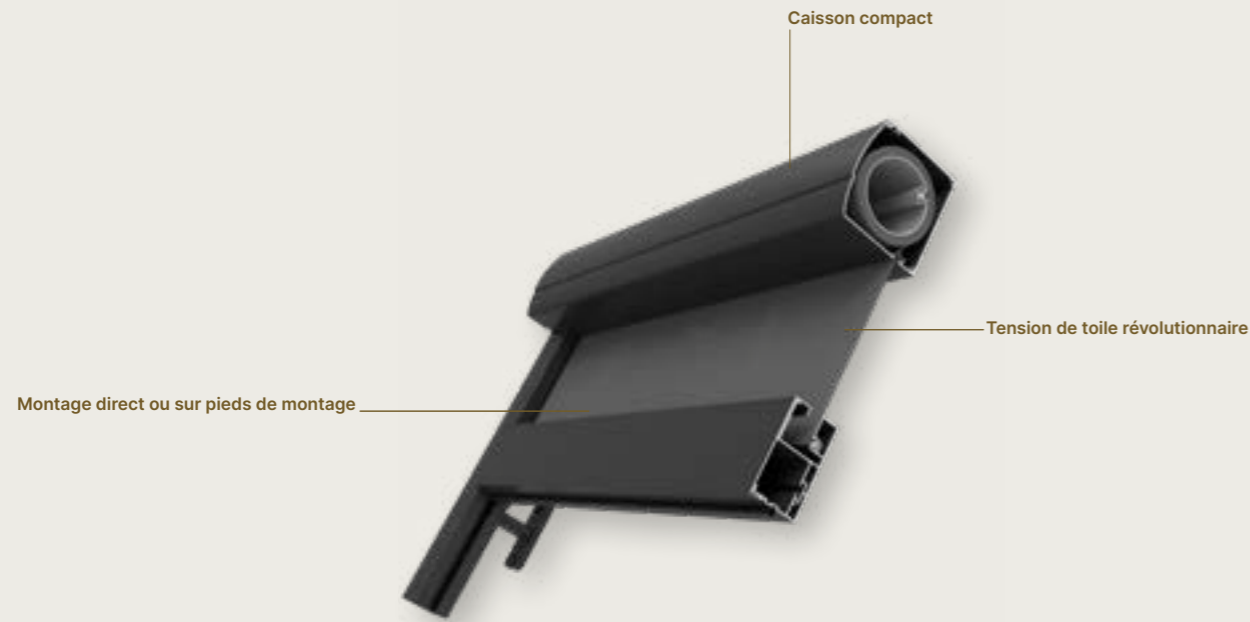

Dimensions		
Toile simple		
Toile en polyester Soltis Horizon 86/Soltis Perform 92	Largeur min.	1 000 mm
	Largeur max.	4000 mm
Toile occultante en polyester Soltis Opaque B92	Avancée max.	3000 mm
	Surface max.	12 m ²
Store couplé avec 1 moteur		
Toile en polyester Soltis Horizon 86/Soltis Perform 92	Largeur min.	2300 mm
	Largeur totale max.	6000 mm
Toile occultante en polyester Soltis Opaque B92	Largeur max. par partie	4000 mm
	Avancée max.	3000 mm
	Surface totale max.	18 m ²
Stores juxtaposés		
Dimensions possibles par partie, par type de toile selon le tableau « store simple » La surface totale max. est de 24 m ² , dont 1 partie avec surface max. de 12 m ² . Distance intermédiaire nécessaire (dilatation) : 1 mm par 1000 mm de largeur		

ATTENTION

- La flexion de la barre de charge doit être prise en compte en cas de montage direct sur la fenêtre.
- Si le Topfix est monté sur plusieurs vitrages, il est fortement recommandé d'utiliser des pieds de montage afin d'éviter tout contact entre la barre de charge et le profil de fenêtre.

Toiles :

- Le domaine d'application de la toile dépend de l'inclinaison. Voir tableau « Angle d'inclinaison des toiles du store de protection solaire horizontal » à la page 184.
- Les toiles très larges risquent de frotter contre le vitrage



Design	
Dimensions du caisson (H x P)	105 mm x 100 mm
Prolongement du caisson	-
Barre de charge rétractable	-
Plaque de base	-
Résistance au vent	
Classe de vent EN 13561:2004	3
Rapport d'essai en soufflerie	N° EAR0852
Garantie de résistance au vent	Jusqu'à 120 km/h en position fermée
Commande	
Moteur Detecto Renson Safety First	-
Rensonmotor, mécanique 24 V	✓
Moteur mécanique Somfy	✓
Moteur radiocommandé Somfy, io	✓
Certificats	
Déclaration DOP	DOP-201409 — F003

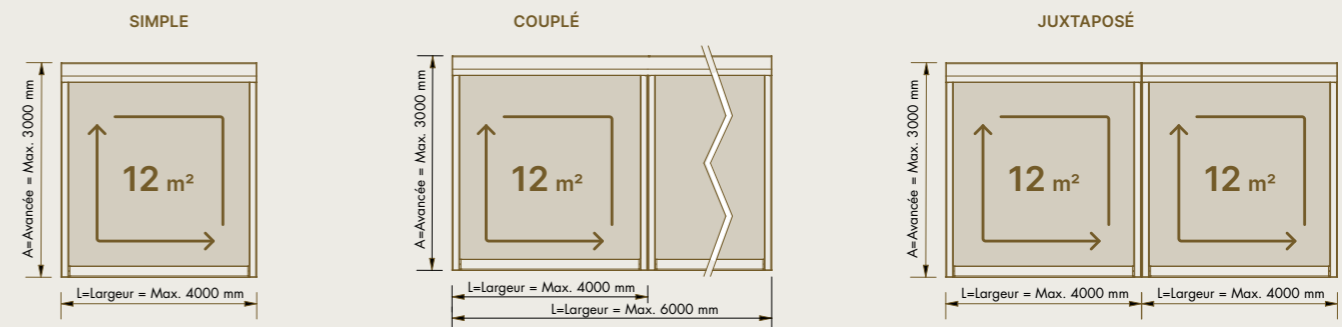

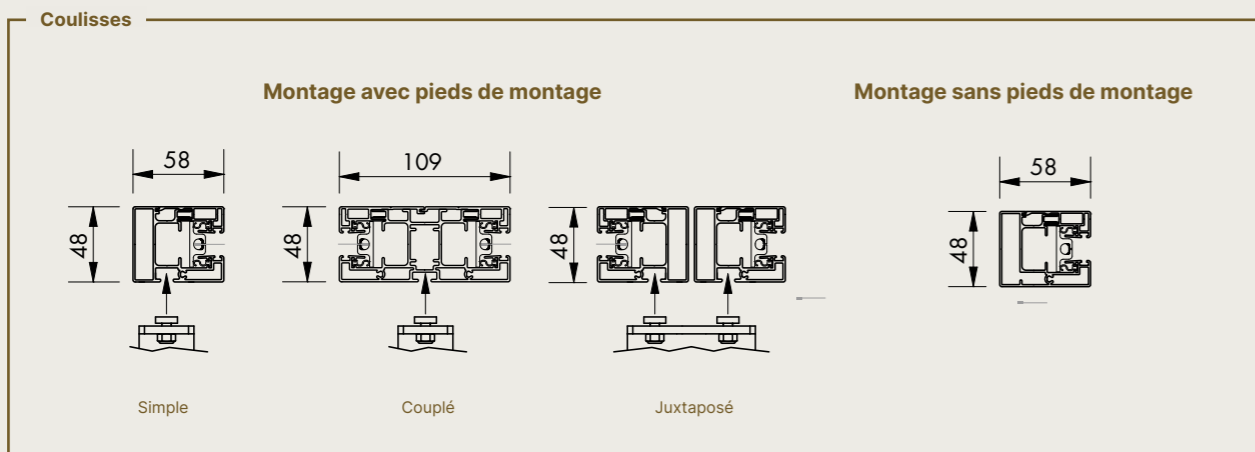
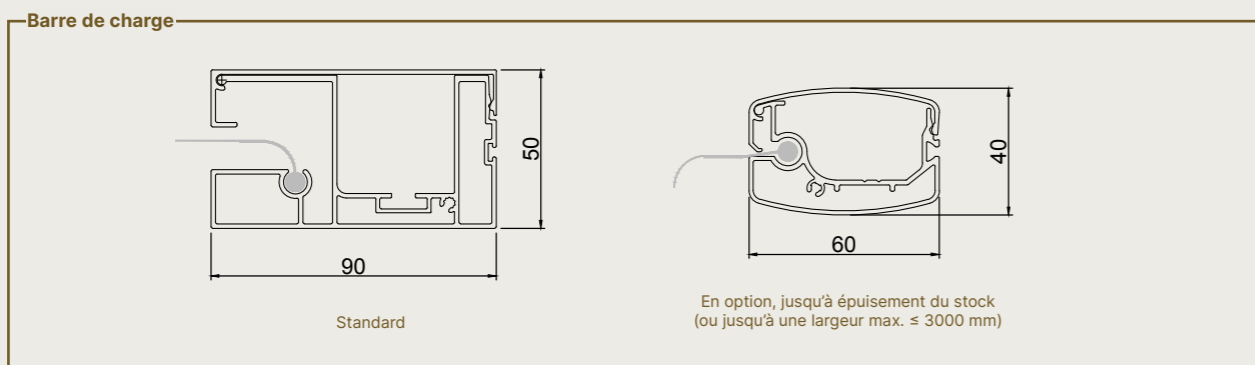
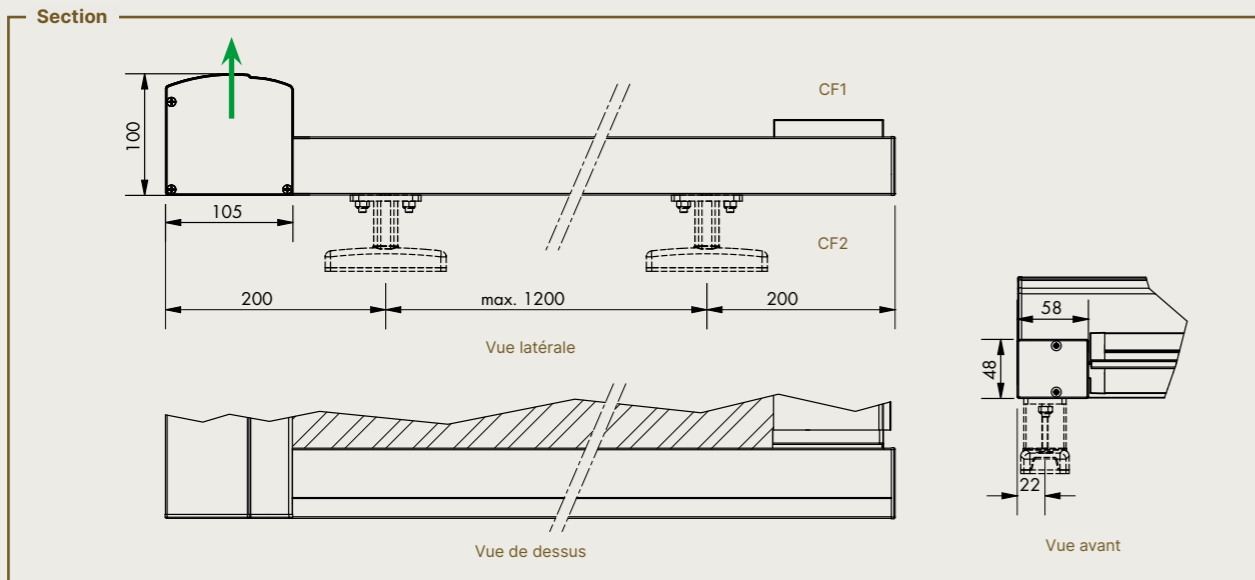

Regardez le Topfix depuis la position de retrait du jeu de toile (→). Cela déterminera le choix du passage du câble à gauche ou à droite.

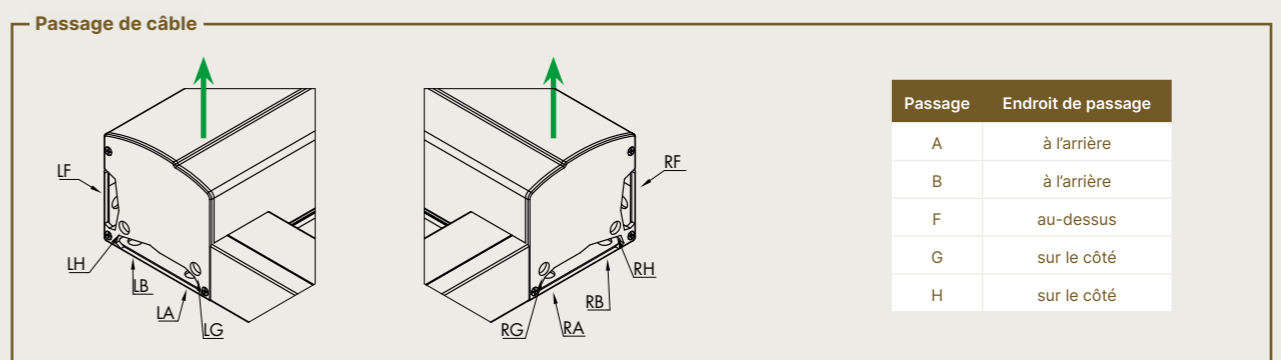
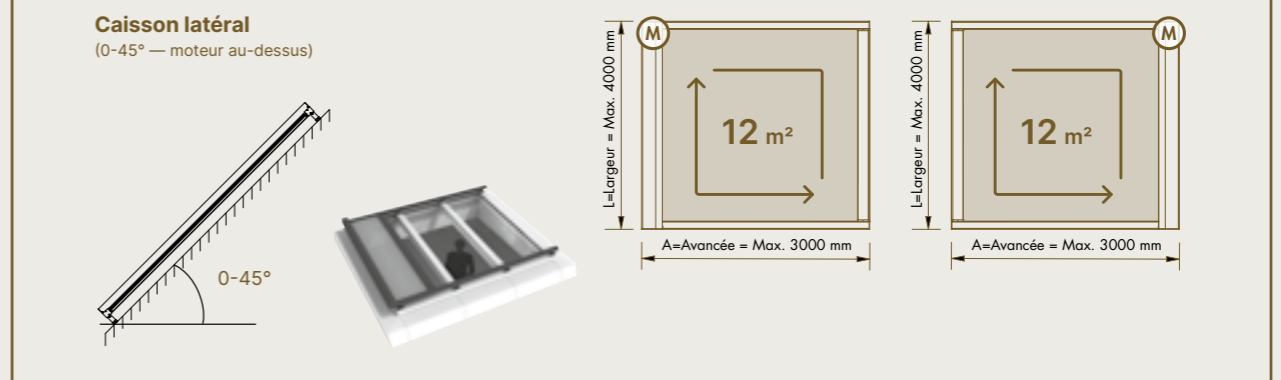
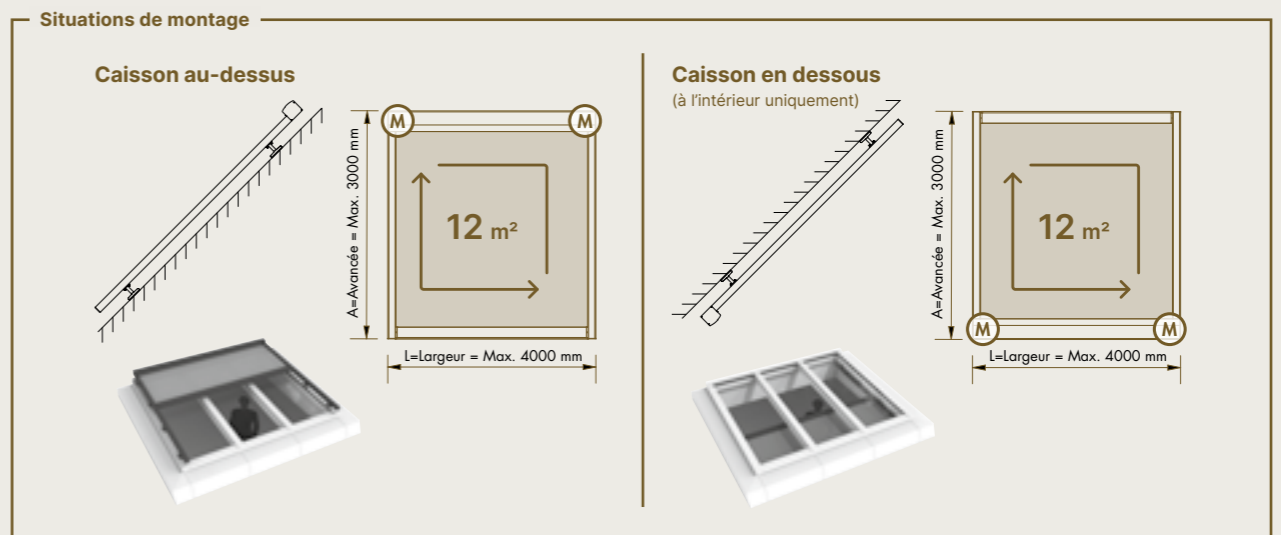
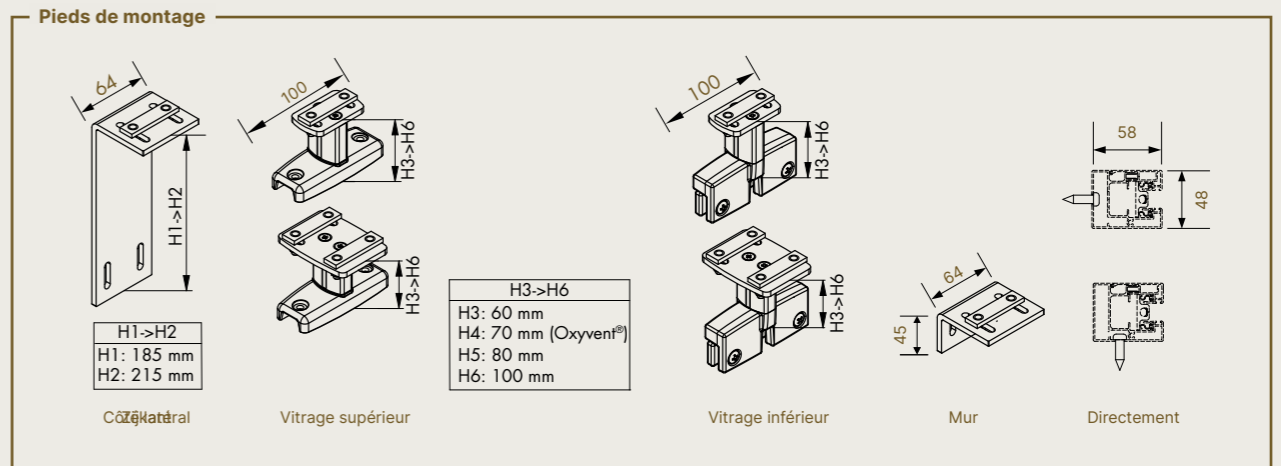

Regardez le Topfix depuis la position de retrait du jeu de toile (→). Cela déterminera le choix du passage du câble à gauche ou à droite.

TOPFIX® VMS



Protection solaire horizontale résistante au vent spécialement développée pour les verrières modulaires VELUX® (VELUX® Modular Skylights)

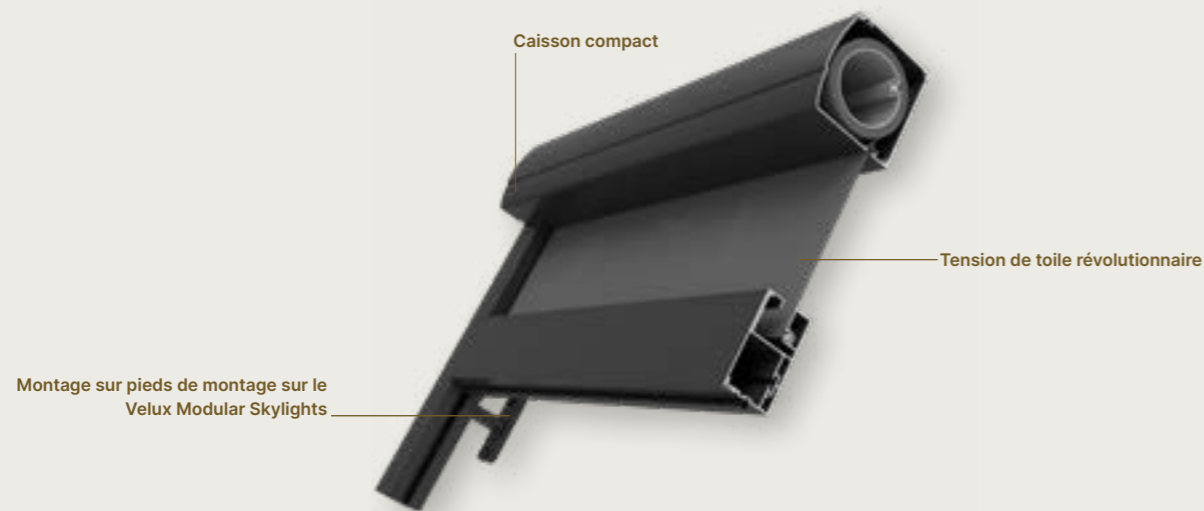

Design	
Dimensions du caisson (H x P)	105 mm x 100 mm
Prolongement du caisson	-
Barre de charge rétractable	-
Plaque de base	-
Résistance au vent	
Classe de vent EN 13561:2004	3
Rapport d'essai en soufflerie	N° EAR0852
Garantie de résistance au vent	Jusqu'à 120 km/h avec des pieds de montage de 80 mm Jusqu'à 80 km/h avec pieds de montage de 160 mm
Commande	
Moteur Detecto Renson Safety First	-
Rensonmotor, mécanique 24 V	✓ (obligatoire en cas d'évacuation de fumée)
Moteur Somfy io	✓
Moteur Becker SMI	✓
Certificats	
Déclaration DOP	DOP-201409 — F003

Dimensions

Toile simple

Toile en polyester Soltis Horizon 86/Soltis Perform 92	Largeur min.	1 000 mm
	Largeur max.	4000 mm
	Avancée max.	3000 mm
	Surface max.	12 m ²

ATTENTION

- Les pieds de montage du Topfix VMS peuvent uniquement être montés sur les modules fixes de Velux, mais il est possible de placer des modules ouvrants entre les modules fixes.
- Pour toutes les exigences et conditions connexes à un montage correct sur fenêtres Velux, voir fiche technique du produit
- Il faut prévoir les détecteurs nécessaires ou la programmation au sein d'un système de gestion du bâtiment
- Une formation de montage est obligatoire pour le monteur

Options :

- Un coffret d'outillage est disponible en option
- Un câble de réglage pour le moteur Becker SMI et le Rensonmotor (24 V) est disponible en option

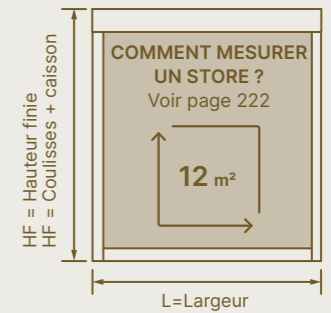

CONSEIL de VELUX® — Couleurs thermolaquées :
Si vous voulez commander le Topfix VMS dans la même couleur que la couleur extérieure du VELUX® Modular Skylight. Référence Renson : Akzo, YW359F Si vous voulez commander le Topfix VMS dans la même couleur que la couleur intérieure du VELUX® Modular Skylight. Référence Renson : Axalta, AE70019100125, RAL9010

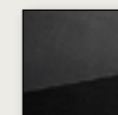

Couleur extérieure Couleur intérieure

CONSEIL de VELUX® — Couleurs de toile :

S86 — 2044	
S92 — 2044	

Section

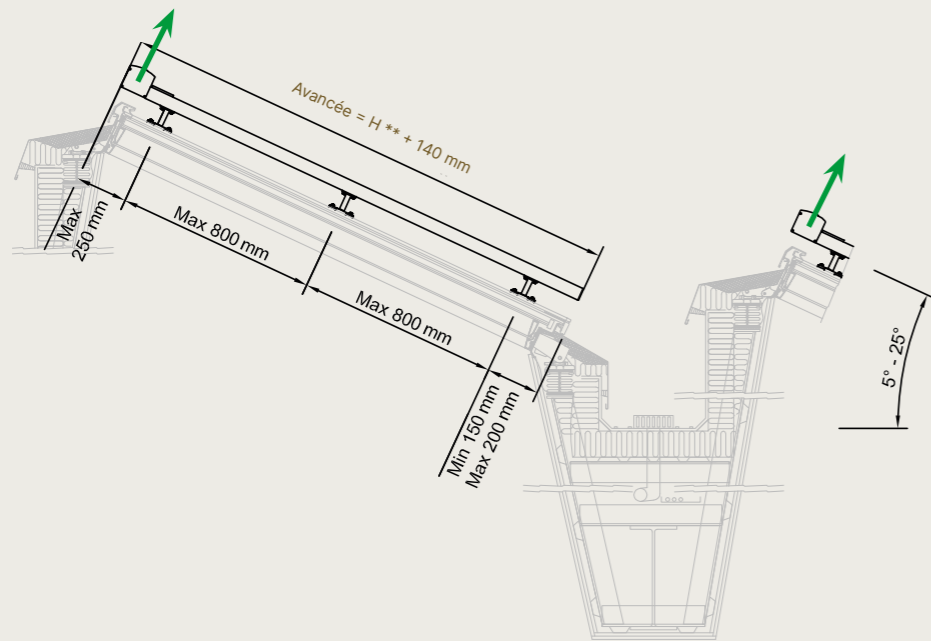
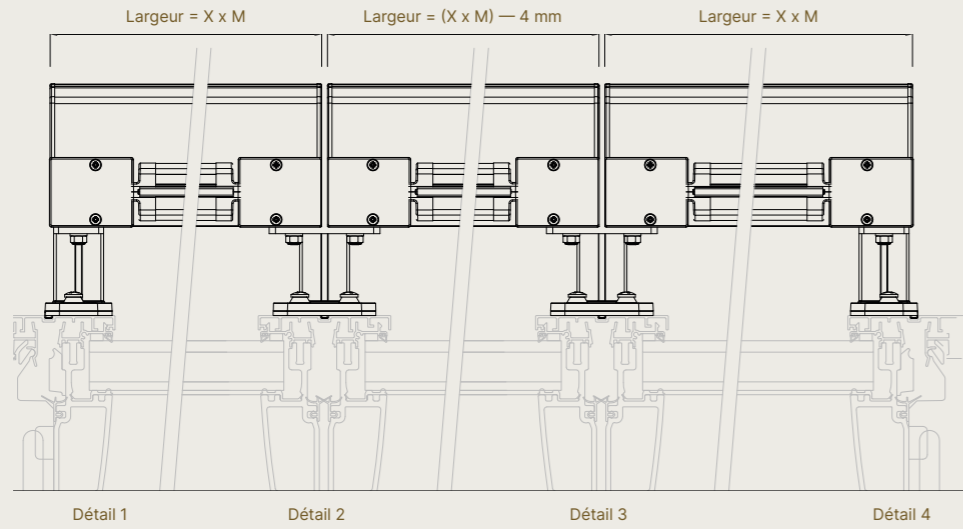
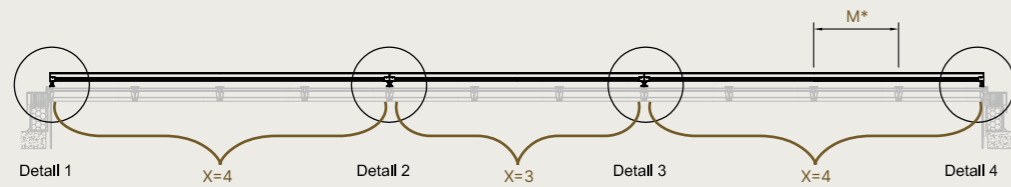

* M correspond à la largeur du module VMS sous-jacent
 ** H correspond à l'avancée du module VMS sous-jacent

Regardez le Topfix depuis la position de retrait de jeu de toile (←). Cela déterminera le choix du passage du câble à gauche ou à droite.

Barre de charge

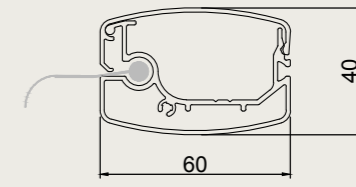
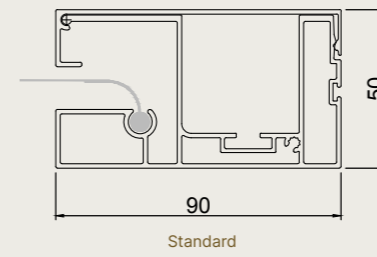

En option, jusqu'à épaisseur du stock (à une largeur max. ≤ 3000 mm)

Coulisses

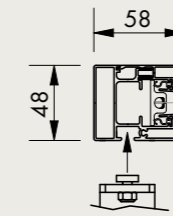

Simple

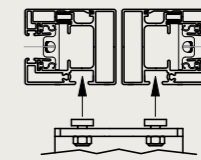

Juxtaposé

Pieds de montage

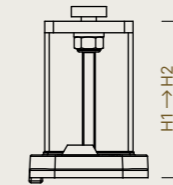

H1 → H2*
 H1: 80 mm
 H2: 160 mm

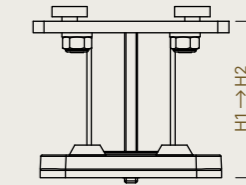

* En fonction de la commande

Passage de câble

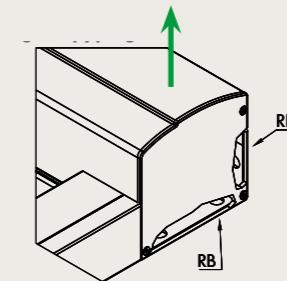
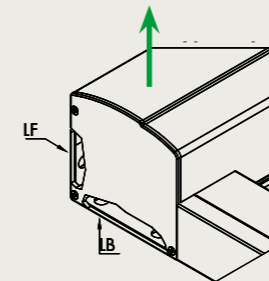

Passage	Endroit de passage
B	à l'arrière
F	au-dessus

Regardez le Topfix depuis la position de retrait de jeu de toile (→). Cela déterminera le choix du passage du câble à gauche ou à droite.

TOPFIX® MAX (F)



TOPFIX® MAX (F)

Cette protection solaire horizontale est équipée d'une technique de tension révolutionnaire qui permet de couvrir de grandes surfaces. Grâce à cette technique de tension intégrée, on obtient une tension de toile inégalée. Les toiles qui claquent au vent et se déchirent appartiennent au passé. Le Topfix Max est adapté pour les grandes verrières, les puits de lumière et les vérandas et les protège de la chaleur. Combiné à une toile occultante, il permet d'obtenir une occultation totale pour des applications à l'intérieur comme à l'extérieur — et ce jusqu'à 30 m². Le Topfix Max Freestanding peut être monté dans des constructions ouvertes. Ce qui permet une infinité de nouvelles possibilités de montage qui contribuent au Renson® Outdoor Concept.

1. POLYVALENT

La gamme Topfix Max s'adapte partout, dans les logements particuliers comme dans les projets, comme les hôpitaux, bureaux, écoles... Il s'adapte en outre à tous les types de fenêtres.

2. DIFFÉRENTES POSSIBILITÉS DE MONTAGE

Il existe une solution pour toutes les applications. Le Topfix Max peut être installé directement sur la fenêtre ou sur différents types de pieds de montage. De plus, le Topfix Max convient tant pour les protections solaires intérieures qu'extérieures. Par ailleurs, le caisson peut être installé au-dessus ou en dessous du store.

3. GRANDES SURFACES

Grâce à la technique de tension intégrée, le Topfix Max (F) est la première protection solaire résistante au vent pouvant atteindre des surfaces jusqu'à 30 m².

Avec évacuation d'eau intégrée (Topfix Max F)



Vaste collection de toiles et de couleurs thermolaquées

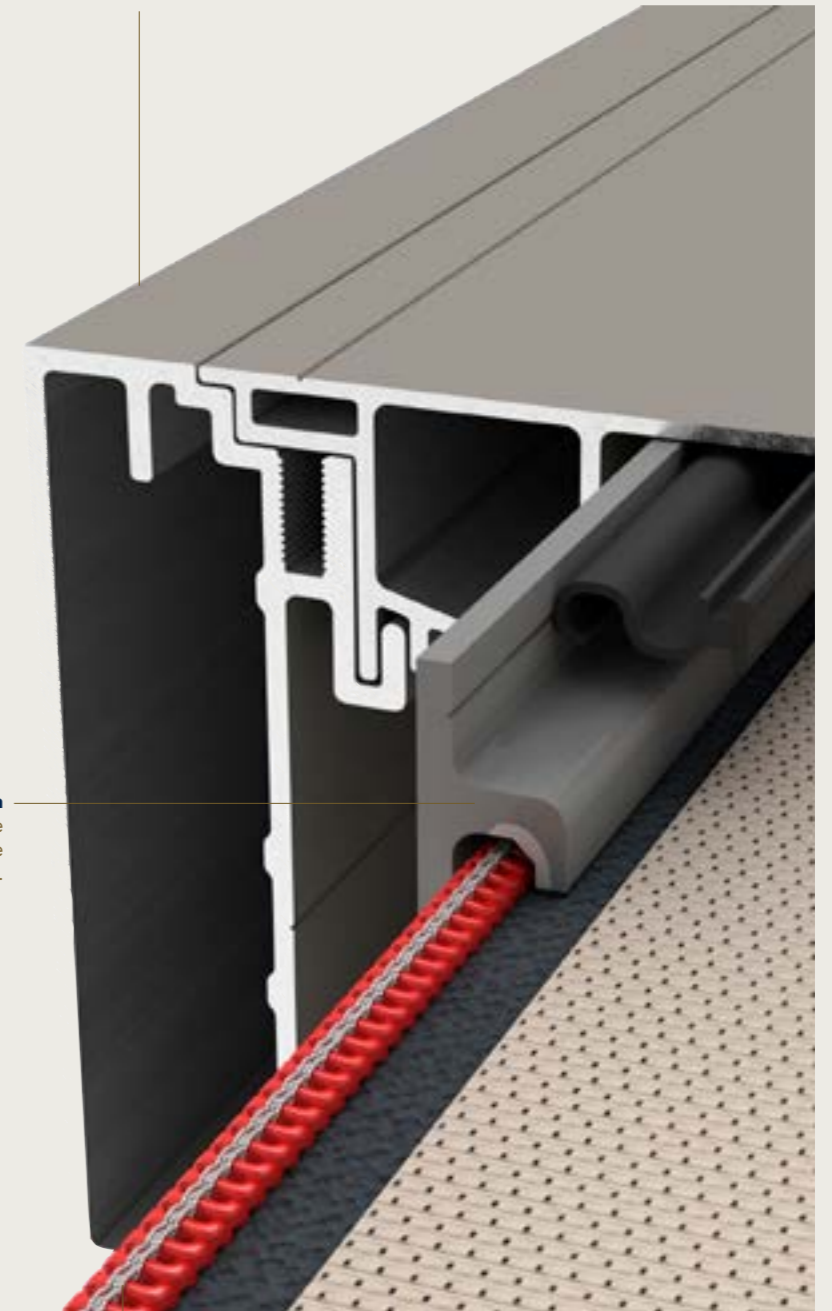

Guide pour fermeture éclair durable avec technologie Smooth
La couche supérieure brevetée, coextrudée et résistante à l'usure du guide pour fermeture éclair en HPVC garantit un guidage fluide, durable et silencieux de la toile.



La technologie Fixscreen garantit une grande résistance
Grande garantie de résistance au vent jusqu'à 120 km/h, grâce à l'utilisation de fermetures éclair symétriques.



TOPFIX® MAX



Store de protection solaire résistant au vent pour les grandes surfaces jusqu'à 30 m²

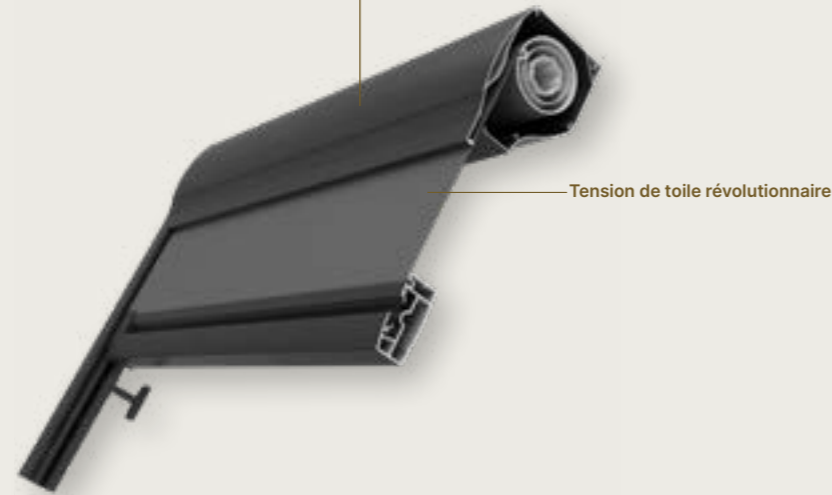

Design	
Dimensions du caisson (H x P)	260 mm x 202 mm
Prolongement du caisson	-
Barre de charge rétractable	-
Plaque de base	-
Résistance au vent	
Classe de vent EN 13561:2004	3
Rapport d'essai en soufflerie	-
Garantie de résistance au vent	Jusqu'à 120 km/h en position fermée
Commande	
Moteur Detecto Renson Safety First	-
Moteur mécanique Somfy	✓
Moteur radiocommandé Somfy, io	✓
Résistance au vent	
Déclaration DOP	DOP-201409 — F003

Dimensions			
Toile simple			
Toile en polyester Soltis Horizon 86/Soltis Perform 92	Largeur min.	1225 mm	
	Largeur max.	5000 mm	6000 mm
Toile occultante en polyester Soltis Opaque B92	Avancée max.	6000 mm	5000 mm
	Surface max.	30 m ²	

Stores juxtaposés
 Dimensions possibles par partie, par type de toile selon le tableau « store simple » La surface totale max. est de 60 m², dont 1 partie avec surface max. de 30 m². Distance intermédiaire nécessaire (dilatation) : 1 mm par 1000 mm de largeur

- ATTENTION**
- Le caisson doit toujours être soutenu.
 - Le montage doit être effectué par min. 2 personnes. Poids : ± 25 à 30 kg/m.l.
 - En fonction de l'angle d'inclinaison (0°-90° si le caisson est positionné en dessous), une équerre de soutien externe est fournie pour empêcher le caisson de sortir des coulisses.
 - En fonction de l'angle d'inclinaison (45°-90° si le caisson est positionné au-dessus), une équerre de soutien interne est fournie dans le caisson pour empêcher le jeu de toile de sortir des coulisses.
- Toiles :**
- La protection solaire horizontale ≠ protection contre la pluie
 - Le domaine d'application de la toile dépend de l'inclinaison. Voir tableau « Angle d'inclinaison des toiles du store de protection solaire horizontal » à la page 184.

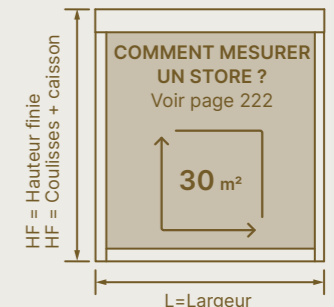

PROTECTION SOLAIRE HORIZONTALE

Sections

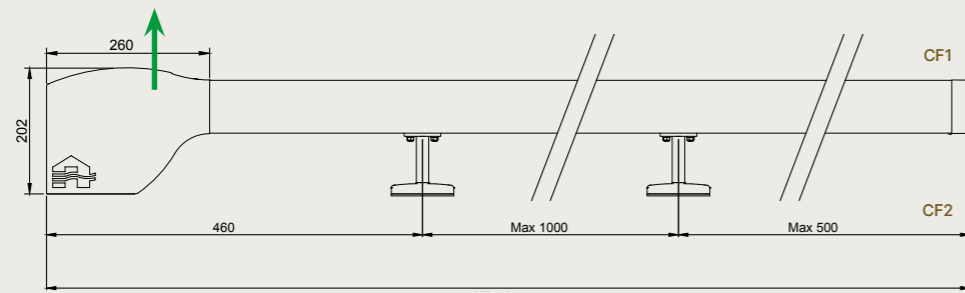

Vue latérale

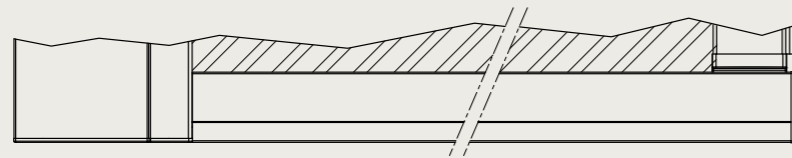

Vue de dessus

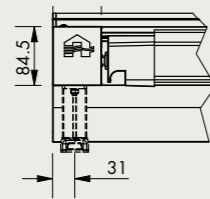

Vue avant

Barre de charge

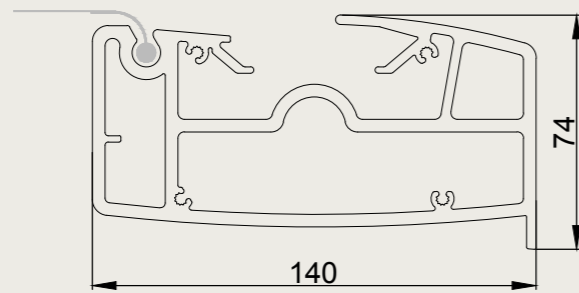

Regardez le Topfix Max depuis la position de retrait du jeu de toile (←). Cela déterminera le choix du passage du câble à gauche ou à droite.

Coulisses

Avec pieds de montage

Montage sans pieds de montage

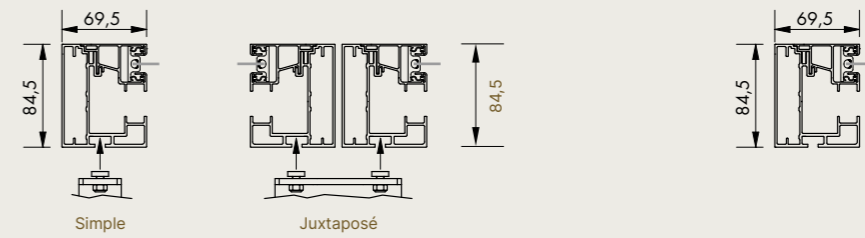

Pieds de montage

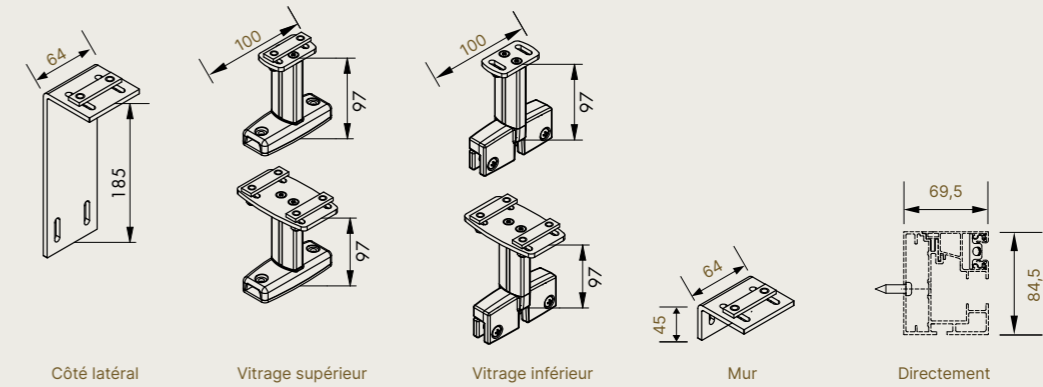

Pieds de montage

Caisson au-dessus

Caisson inférieur

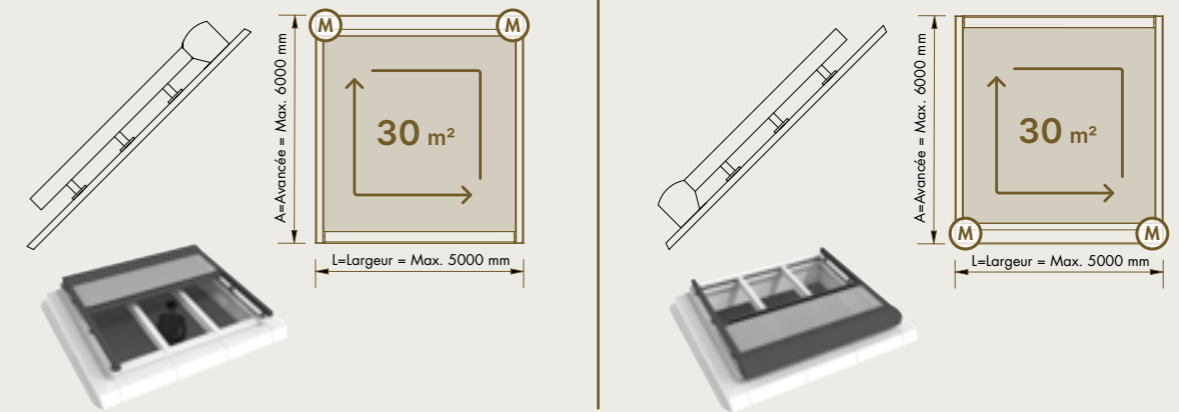

Passage de câble

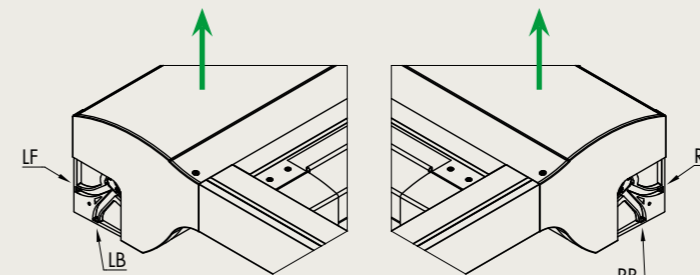

Passage	Endroit de passage
B	à l'arrière
F	au-dessus

Regardez le Topfix Max depuis la position de retrait du jeu de toile (→). Cela déterminera le choix du passage du câble à gauche ou à droite.

TOPFIX® MAX FREESTANDING



Store de protection solaire résistant au vent pour les grandes surfaces jusqu'à 30 m²

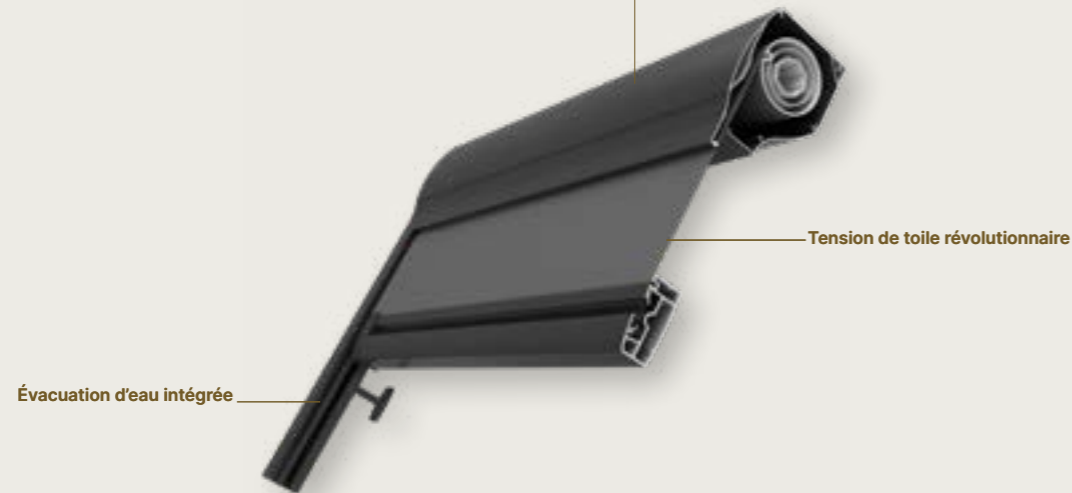

Design	
Dimensions du caisson (H x P)	260 mm x 202 mm
Prolongement du caisson	-
Barre de charge rétractable	-
Plaque de base	-
Résistance au vent	
Classe de vent EN 13561:2004	3
Rapport d'essai en soufflerie	-
Garantie de résistance au vent	Jusqu'à 120 km/h en position fermée
Commande	
Moteur Detecto Renson Safety First	-
Moteur mécanique Somfy	-
Moteur radiocommandé Somfy, io	✓
Certificats	
Déclaration DOP	DOP-201409 — F003

Dimensions			
Toile simple			
Toile en polyester Soltis Horizon 86/Soltis Perform 92	Largeur min.	1225 mm	
	Largeur max.	5000 mm	6000 mm
	Avancée max.	6000 mm	5000 mm
Toile occultante en polyester Soltis Proof W96	Surface max.	30 m ²	

Stores juxtaposés
Dimensions possibles par partie, par type de toile selon le tableau « store simple » La surface totale max. est de 60 m², dont 1 partie avec surface max. de 30 m². Distance intermédiaire nécessaire (dilatation) : 1 mm par 1000 mm de largeur

- ATTENTION**
- Le caisson doit toujours être soutenu.
 - Le montage doit être effectué par min. 2 personnes. Poids : ± 25 à 30 kg/m.l.
- Toiles :**
- La protection solaire horizontale ≠ protection contre la pluie
 - Le domaine d'application de la toile dépend de l'inclinaison. Voir tableau « Angle d'inclinaison des toiles du store de protection solaire horizontal » à la page 184.

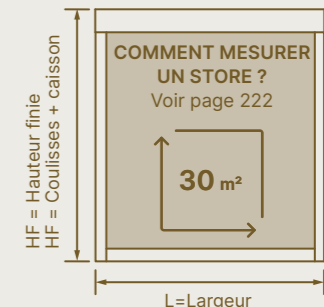

PROTECTION SOLAIRE
HORIZONTALE

Sections

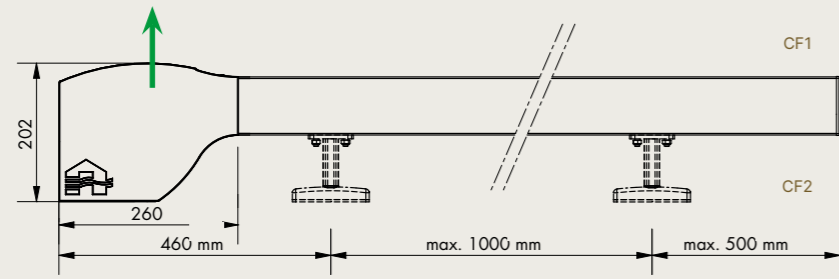

Vue latérale

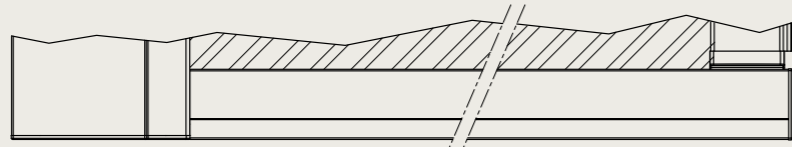

Vue de dessus

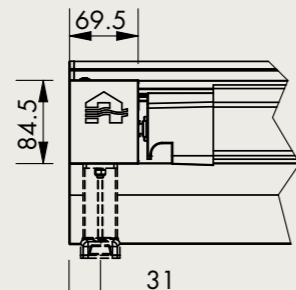

Vue avant

Barre de charge

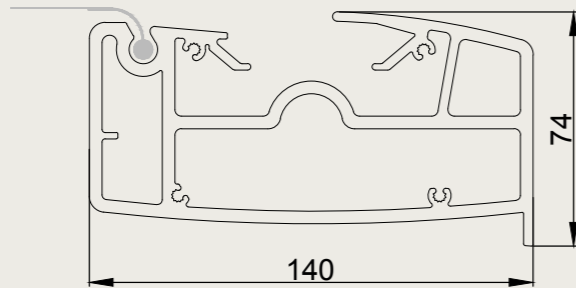

Coulisses

Montage avec pieds de montage

Montage sans pieds de montage

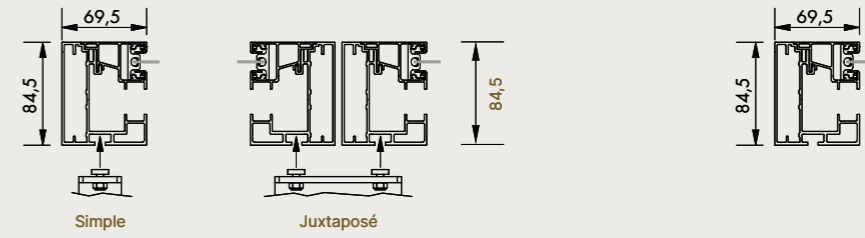

Pieds de montage

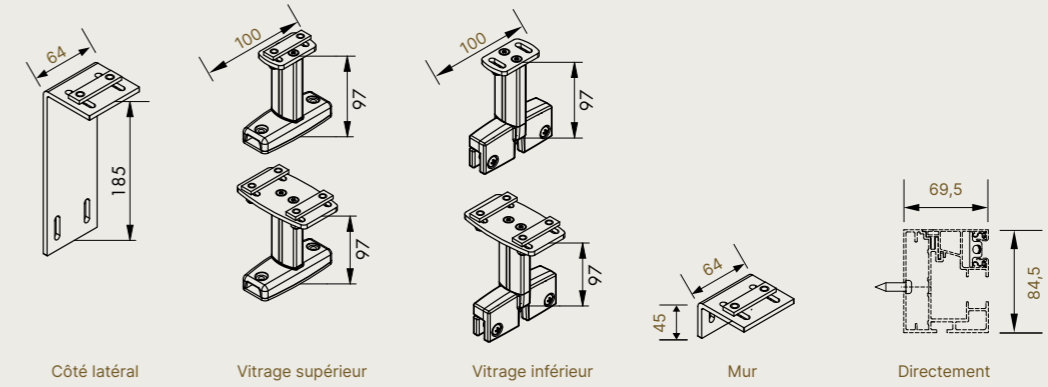

Passage de câble

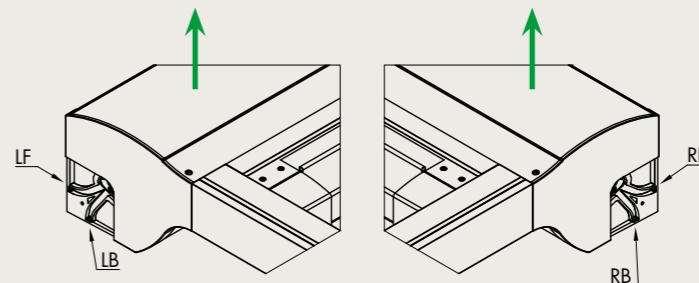

Passage	Endroit de passage
B	à l'arrière
F	au-dessus

Regardez le Topfix Max F depuis la position de retrait du jeu de toile (→). Cela déterminera le choix du passage du câble à gauche ou à droite.

Regardez le Topfix Max F depuis la position de retrait du jeu de toile (←). Cela déterminera le choix du passage du câble à gauche ou à droite.



Dimensions		
Toile simple		
Toile en polyester Soltis Horizon 86/Soltis Perform 92	Largeur min.	900 mm
	Largeur max.	4500 mm
	Avancée max.	6000 mm
Toile occultante en polyester Soltis Soltis Opaque B92	Surface max.	27 m ² /partie simple
Store couplé		
Idem « store simple » En 2 parties (1 moteur)	Largeur min.	4001 mm
	Largeur totale max.	8000 mm
	Largeur max. par partie	4000 mm
	Avancée max.	6000 mm
	Surface max.	24 m ² /partie couplée

Dimensions possibles par partie, par type de toile selon le tableau « store simple » La surface totale max. est de 54 m², dont 1 partie avec surface max. de 27 m². Distance intermédiaire nécessaire (dilatation) : 1 mm par 1000 mm de largeur

ATTENTION

- À partir de 3000 mm d'avancée, un rouleau de support supplémentaire — À partir de 5000 mm d'avancée, deux rouleaux de support supplémentaires
- Le tube d'enroulement est doté d'un profil à cliquer pour faciliter le remplacement de la toile (voir page 23)
- Toiles :
- La protection solaire horizontale n'offre pas de protection contre la pluie
- Le domaine d'application de la toile dépend de l'inclinaison. Voir tableau « Angle d'inclinaison des toiles du store de protection solaire horizontal » à la page 184.
- Le caisson ne peut pas être installé à l'envers

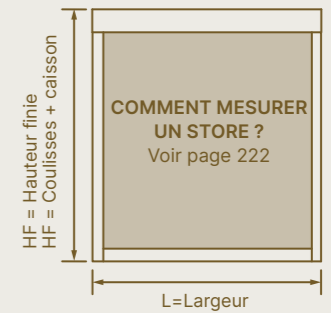

Design	
Dimensions du caisson (H x P)	230 mm x 140 mm
Prolongement du caisson	-
Barre de charge rétractable	-
Plaque de base	-
Tube d'enroulement avec profil à cliquer	✓
Résistance au vent	
Classe de vent EN 13561:2004	-
Rapport d'essai en soufflerie	-
Garantie de résistance au vent	-
Commande	
Moteur Detecto Renson Safety First	-
Moteur mécanique Somfy	✓
Moteur radiocommandé Somfy, io	✓
Certificats	
Déclaration DOP	DOP-201409 — F003

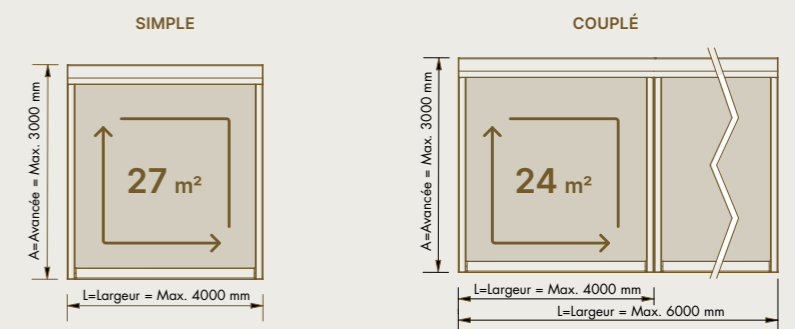

Sections

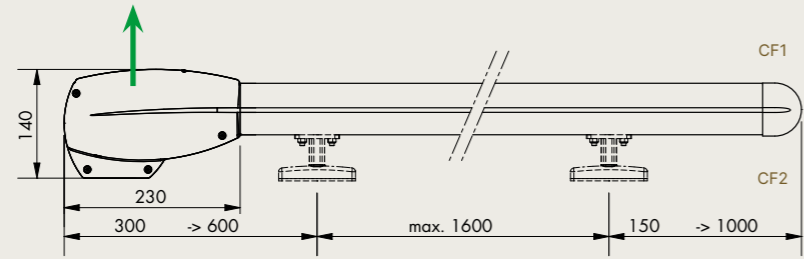

Vue latérale

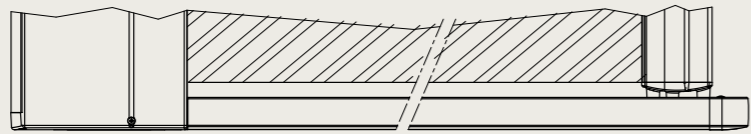

Vue de dessus

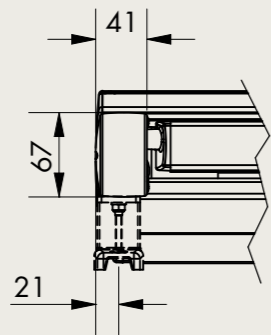

Vue avant

Barre de charge

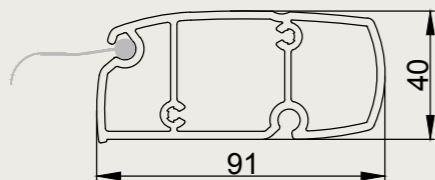

Regardez le Vegascreen depuis la position de retrait du jeu de toile (←). Cela déterminera le choix du passage du câble à gauche ou à droite.

Coulisses

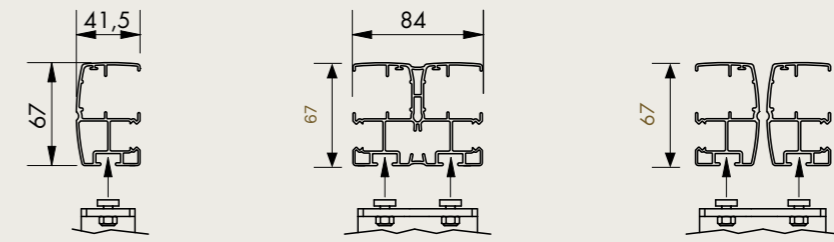

Simple

Couplé

Juxtaposé

Pieds de montage

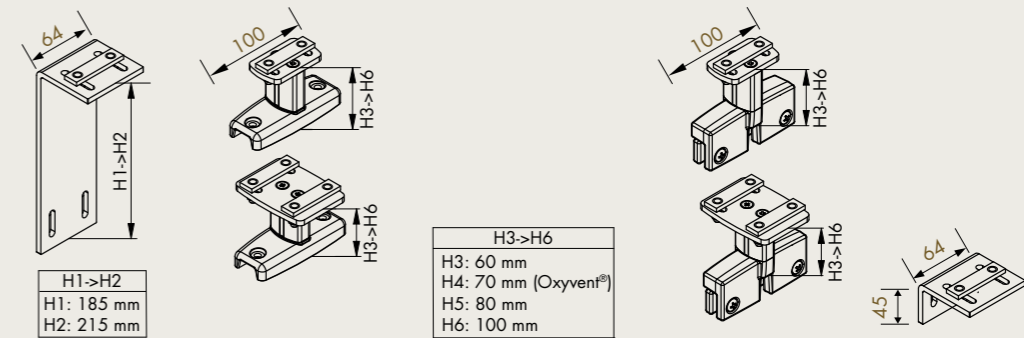

H1->H2
H1: 185 mm
H2: 215 mm

H3->H6
H3: 60 mm
H4: 70 mm (Oxyveni®)
H5: 80 mm
H6: 100 mm

Côté latéral

Vitrage supérieur

Vitrage inférieur

Mur

GAMME DE TOILES

Comment choisir une toile ? 182

Gamme de toiles

Toile en fibre de verre 191

Toile en polyester Soltis 196

Tuffscreen 200

Toile Crystal 202

Impression personnalisée 203

COMMENT CHOISIR UNE TOILE ?

En plus de leur rôle fonctionnel, les toiles de store ont aussi un rôle décoratif important. Elles se fondent dans l'architecture de la maison. Par ailleurs, toutes les toiles bénéficient d'une durée de vie particulièrement longue et empêchent les insectes de pénétrer à l'intérieur. Nous distinguons nos toiles en fonction de leur translucidité et de leur opacité, avec un large choix de possibilités. Grâce à leurs caractéristiques spécifiques et à une large palette de couleurs, il existe un type de toile adapté à n'importe quelle application.



Sélecteur de stores
Essayez notre sélecteur de stores numérique & interactif en ligne

1

Pour quelle application le store sera-t-il utilisé ?

Le choix du type de toile dépend surtout du type d'application. Comme toutes les toiles ne conviennent pas pour tous les produits, cela peut constituer une première étape dans la sélection de la toile. Nous vous conseillons par exemple d'opter pour une toile en fibre de verre pour le Fixscreen, mais de choisir plutôt une toile en polyester pour le Topfix.

		Toile translucide pare-soleil						Toile translucide pare-soleil	Toile pare-insectes	Toile occultante			
		Toile en fibre de verre *			Toile en polyester			Toile en polyester		Toile en fibre de verre	Toile en polyester		
		Sergé	Natté	Privacy	Soltis® Veozip	Soltis® Horizon 86	Soltis® Perform 92	Soltis® Proof W96	Tuffscreen	Satiné 21154	Soltis® Opaque B92		
Protection solaire verticale	Fixscreen®	✓	✓	✓	✓	✓	✓	-	✓	✓	✓	Fixscreen®	
	Fixscreen® Freestanding	✓	✓	✓	✓	-	-	-	✓	-	-	Fixscreen® F	
	Fixscreen® Minimal	✓	✓	✓	-	-	-	-	✓	✓	-	Fixscreen® Minimal	
	Fixscreen® Minimal Freestanding	✓	✓	✓	-	-	-	-	✓	-	-	Fixscreen® Minimal F	
	Fixvent® / Fixscreen® Mono AK	✓	✓	✓	-	✓	✓	-	✓	✓	✓	Fixvent®/Fixscreen® Mono AK/UT	
	Panovista® (Max)	✓	✓	✓	-	-	-	-	-	-	-	Panovista® (Max)	
Protection solaire horizontale	Topfix®	-	-	-	-	✓	✓	-	-	-	✓	Topfix®	
	Topfix® VMS	-	-	-	-	✓	✓	-	-	-	-	Topfix® VMS	
	Topfix® Max	-	-	-	-	✓	✓	-	-	-	✓	Topfix® Max	
	Topfix® Max Freestanding	-	-	-	-	✓	✓	✓	-	-	-	Topfix® Max F	
	Vegascreen®	-	-	-	-	✓	✓	-	-	-	✓	Vegascreen®	

* Option bande Crystal à la page 202

ATTENTION

Pour les limites de dimensions (voir pages produit) et le tableau des angles d'inclinaison des toiles (voir page 184).

! Le saviez-vous ?

- Une toile de couleur foncée vous offrira la meilleure vue sur l'extérieur.
- Une toile de couleur claire réfléchit davantage de rayons du soleil qu'une toile de couleur foncée.
- Une toile parfaitement occultante est le meilleur choix pour les chambres à coucher.
- Les toiles en fibre de verre et en polyester peuvent être imprimées, ce qui permet de les personnaliser.
- Une moustiquaire protège des insectes, mais offre peu de protection solaire.

ANGLE D'INCLINAISON DES TOILES STORE DE PROTECTION SOLAIRE HORIZONTAL

ANGLE D'INCLINAISON *	LARGEUR	AVANCÉE	Toile en polyester				Fibre de verre
			Soltis® Horizon 86	Soltis® Perform 92	Soltis® Opaque B92	Soltis® Proof W96	
Protection solaire (résistante à l'eau en fonction du type de toile)							
Topfix®							
H ≤ 8°	L ≤ 4000 mm	A ≤ 3000 mm	✓	-	-	-	-
8° < H ≤ 20°	L ≤ 4000 mm	A ≤ 1500 mm	✓	✓	✓	-	-
	L ≤ 1250 mm	1500 < A ≤ 3000 mm	✓	✓	✓	-	-
	1250 < L ≤ 4000 mm		✓	✓	-	-	-
H > 20°	L ≤ 4000 mm	A ≤ 3000 mm	✓	✓	✓	-	-
Topfix® VMS							
H ≤ 8°	L ≤ 4000 mm	A ≤ 3000 mm	✓				
H > 8°	L ≤ 4000 mm	A ≤ 3000 mm	✓	✓			
Topfix® Max							
H ≤ 8°	L ≤ 5000 mm	A ≤ 6000 mm	✓				
8° < H ≤ 15°	L ≤ 4000 mm	4000 < A ≤ 6000 mm	✓	✓	✓		
	4000 < L ≤ 5000 mm		✓				
H > 15°	L ≤ 5000 mm	A ≤ 6000 mm	✓	✓	✓		
	L ≤ 6000 mm	A ≤ 5000 mm	✓				
Topfix® Max F							
H ≤ 6°	L ≤ 5000 mm	A ≤ 6000 mm	✓				
6° < H ≤ 7°	L ≤ 2000 mm	A ≤ 5000 mm	✓	✓			
	L ≤ 5000 mm	A ≤ 6000 mm	✓				
7° < H ≤ 8°	L ≤ 3000 mm	A ≤ 5000 mm	✓	✓			
	L ≤ 5000 mm	A ≤ 6000 mm	✓				
8° < H ≤ 9°	L ≤ 2000 mm	A ≤ 5000 mm	✓	✓		✓	
	L ≤ 4000 mm	A ≤ 6000 mm	✓	✓			
	4000 < L ≤ 5000 mm		✓				
9° < H ≤ 10°	L ≤ 3000 mm	A ≤ 5000 mm	✓	✓		✓	
	4000 < L ≤ 5000 mm	A ≤ 6000 mm	✓				
10° < H ≤ 11°	L ≤ 3000 mm	A ≤ 5000 mm	✓	✓		✓	
	L ≤ 4000 mm	A ≤ 6000 mm	✓	✓		✓	
	4000 < L ≤ 5000 mm		✓				
11° < H ≤ 13°	L ≤ 4000 mm	A ≤ 6000 mm	✓	✓		✓	
	4000 < L ≤ 5000 mm		✓			✓	
H > 13°	L ≤ 5000 mm	A ≤ 6000 mm	✓			✓	
	L ≤ 6000 mm	A ≤ 5000 mm	✓			✓	

Attention : Plus l'inclinaison est faible, plus la toile risque de s'affaisser
Largeur > 4000 mm => Risque élevé de formation de plis

2

Quelles sont les exigences auxquelles le store doit répondre ?

Différents types de toiles, différentes couleurs, différents tissages... tous ces facteurs ont une incidence sur les caractéristiques techniques de la toile. C'est pourquoi il est important d'avoir une idée claire des exigences auxquelles doit répondre la toile. Cela dépendra du type de bâtiment, de l'application, ainsi que de l'affectation de l'espace. Ainsi, la valeur thermique de la toile, la classe de feu ou les paramètres visuels peuvent constituer des facteurs déterminants.

1. VALEURS TECHNIQUES D'UNE TOILE

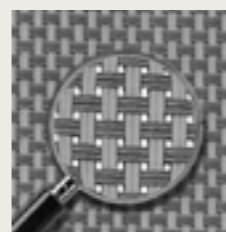

Facteur d'ouverture (OF)
Plus le facteur d'ouverture est grand, plus la toile laisse passer de lumière, en améliorant ainsi la vue sur l'intérieur ou l'extérieur.

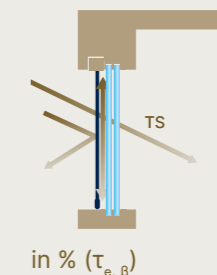

Energie solaire transmise (TS)
Le pourcentage d'énergie qui pénètre par la toile

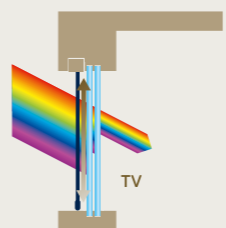

Transmission lumineuse visible (TV)
Plus le facteur de transmission de la lumière est élevé, plus la lumière passe à travers la toile et plus la luminosité (lux) dans la pièce est élevée.

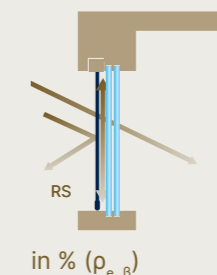

Transmission lumineuse visible (RS)
Le pourcentage d'énergie réfléchi par la toile.

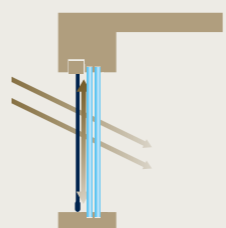

Facteur de pénétration solaire (g_tot)
Le pourcentage total d'énergie solaire qui pénètre à travers une fenêtre équipée d'une protection solaire.

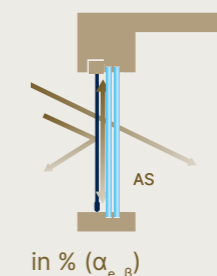

Energie solaire absorbée (AS)
Le pourcentage d'énergie absorbé par la toile.

$$TS + RS + AS = 100 \% \text{ de l'énergie incidente } (\tau_{e,\beta} + \rho_{e,\beta} + \alpha_{e,\beta} = 1)$$

2. CONFORT THERMIQUE

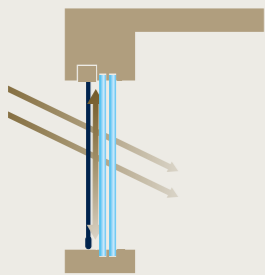

Le contrôle des gains solaires est exprimé par la valeur g_{tot} ou le facteur solaire total. Ce facteur est le pourcentage total d'énergie qui pénètre à l'intérieur à travers une fenêtre équipée de protection solaire. Il indique donc l'efficacité du store de protection solaire.

La valeur g_{tot} d'un store de protection solaire combiné à un vitrage de type C est classée selon le tableau ci-dessous.

Vitrage type C 4/16/4 double vitrage avec faible émission
 $U = 1,2 \text{ W/m}^2\text{K}$
 $g_g = 0,59$

Classe *	0	1	2	3	4
g_{tot}	$g_{tot} \geq 0.50$	$0.35 \leq g_{tot} < 0.50$	$0.15 \leq g_{tot} < 0.35$	$0.10 \leq g_{tot} < 0.15$	$g_{tot} < 0.10$
Effet	Très peu d'effet	Peu d'effet	Effet moyen	Bon effet	Très bon effet

Nous donnons aussi la valeur g_{tot} d'un store de protection solaire combiné à du vitrage de type D.

Vitrage type D Double vitrage 4/16/4 réfléchissant avec faible émission
 $U = 1,1 \text{ W/m}^2\text{K}$
 $g_g = 0,32$

En plus de ces valeurs, on utilise aussi le facteur de réduction F. Ce facteur de réduction est une mesure pour la fraction d'énergie solaire qui passe uniquement par la protection solaire.

$$F = \frac{g_{tot}}{g_g}$$

Pour information : Toutes nos toiles de protection solaire sont reprises dans la base de données PEB. Cette base de données est reliée au logiciel PEB 3G. Ce qui permet de calculer automatiquement la valeur g_{tot} .

! Choisissez le confort thermique et évitez la surchauffe à l'intérieur

- Une toile sombre arrête mieux la chaleur
- Une toile à faible facteur d'ouverture arrête mieux la chaleur



* Classification confort thermique et visuel selon les normes NBN EN 14500 & NBN EN 14501

3. CONFORT VISUEL

A. Contact visuel avec l'extérieur

La mesure dans laquelle quelqu'un à l'intérieur (à 1 m de distance d'un store de protection solaire entièrement déroulé) peut apercevoir un objet ou une personne à l'extérieur (à 5 m du store de protection solaire) peut varier. Le contact visuel avec l'extérieur peut être classé de 0 à 4 selon le tableau ci-dessous.

Classe *	0	1	2	3	4
Effet	Très peu d'effet	Peu d'effet	Effet moyen	Bon effet	Très bon effet



B. Utilisation de lumière naturelle

- Capacité d'une protection solaire à limiter la période pendant laquelle de l'éclairage artificiel est nécessaire.
- Capacité d'une protection solaire à utiliser de manière optimale la lumière naturelle

Classe *	0	1	2	3	4
Effet	Très peu d'effet	Peu d'effet	Effet moyen	Bon effet	Très bon effet



C. Éblouissement

- Diminuer les contrastes lumineux entre les différentes zones du champ de vision.
- Éviter les réflexions sur les écrans en raison de la luminance de la fenêtre.

Classe *	0	1	2	3	4
Effet	Très peu d'effet	Peu d'effet	Effet moyen	Bon effet	Très bon effet



D. Intimité la nuit

Capacité de la protection solaire extérieure en position fermée ou entièrement déroulée à protéger les personnes du regard extérieur.

Classe *	0	1	2	3	4
Effet	Très peu d'effet	Peu d'effet	Effet moyen	Bon effet	Très bon effet

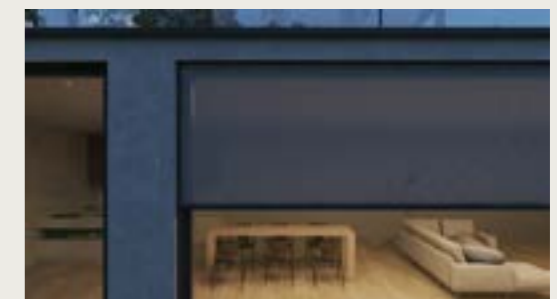

! Choisissez le confort visuel et gardez la vue sur l'extérieur

- Une toile claire laisse pénétrer davantage de lumière naturelle
- Une toile à faible facteur d'ouverture :
 - Offre davantage d'intimité
 - Laisse pénétrer moins de lumière
 - Protège mieux de l'éblouissement



* Classification confort thermique et visuel selon les normes NBN EN 14500 & NBN EN 14501

3

Quelles sont les préférences du client ?

Les goûts et les couleurs ne se discutent pas. Et heureusement, car l'offre de couleurs et de motifs de tissage est infinie. L'esthétique de la toile (couleur, tissage, côté de confection, etc.) a un impact sur sa fonctionnalité. Cet impact variera légèrement d'une toile à l'autre. Combinez et trouvez la solution parfaite !

MOTIF DE TISSAGE

L'aspect est un facteur important lors du choix de la toile. En plus de la couleur, le motif de tissage a un grand impact. Pour les toiles en fibre de verre, il existe plusieurs possibilités, par exemple un tissage plus serré ou un tissage vertical.



Sergé

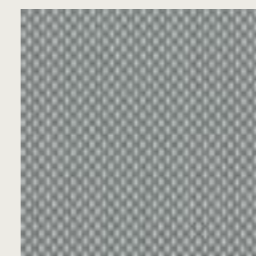

Natté

CÔTÉ DE CONFECTION

Chaque toile a deux côtés. Le côté de confection 1 est le côté supérieur de l'échantillon de toile dans le carnet d'échantillons Renson®. Il s'agit de la vue extérieure de la toile de store. Le côté de confection 2 est le côté inférieur de l'échantillon de toile dans le carnet d'échantillons Renson®. Sur tous les dessins techniques, les côtés de confection sont indiqués.

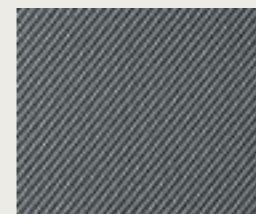

Exemple de confection 1

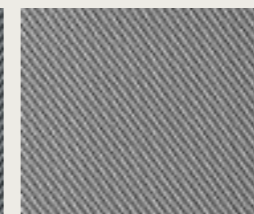

Exemple de confection 2

SOUDURE & ORIENTATION DE LA TOILE

Si la largeur et la hauteur sont supérieures au jeu de toile, une soudure est visible pour pouvoir relier les deux parties de toile l'une à l'autre. La position de la soudure diffère d'une toile à l'autre et dépend de ses dimensions. La hauteur de la soudure est toujours calculée à partir du point le plus bas du châssis. Renson® s'efforce toujours de confectionner votre toile avec le moins de soudures possible. Pour chaque commande, nous vérifions si les toiles peuvent être retournées et donc être confectionnées sans soudures.

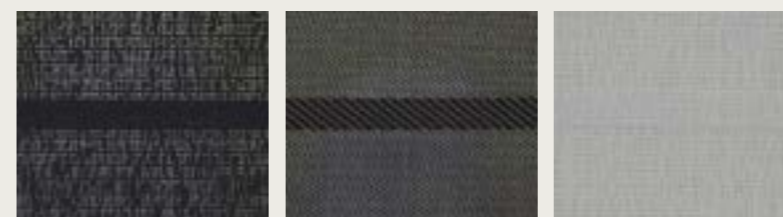

! Attention !

Si la commande est une commande complémentaire, il est important de le signaler. Renson® pourra ainsi garantir que la toile aura la même orientation que celle de la première commande.



Exemple de l'influence de la couleur de toile sur votre environnement

TOILE EN FIBRE DE VERRE NATTÉ

Une toile en fibre de verre Natté est une toile avec un motif de tissage vertical.

Réf.	Équivalent RAL		AS	RS	TS	TV	g _{tot} ext.		Confort thermique C	Contact visuel avec l'extérieur	Utilisation de la lumière naturelle	Éblouissement	Intimité la nuit
							C	D					
N-0202 (+)	9003	CF1	11	70	19	18	0,13	0,09	3	1	2	1	2
		CF2	11	70	19	18	0,13	0,09	3	1	2	1	2
N-0220 (+)		CF1	21	62	17	14	0,13	0,09	3	1	2	1	2
		CF2	21	62	17	14	0,13	0,09	3	1	2	1	2
N-0207 (+)		CF1	34	53	13	11	0,12	0,08	3	1	2	1	2
		CF2	34	53	13	11	0,12	0,08	3	1	2	1	2
N-0201 (+)		CF1	47	44	9	6	0,10	0,08	3	2	1	1	2
		CF2	47	44	9	6	0,10	0,08	3	2	1	1	2
N-0701 (+)		CF1	62	30	8	6	0,11	0,08	3	2	1	2	2
		CF2	62	30	8	6	0,11	0,08	3	2	1	2	2
N-3001 (+)		CF1	85	12	3	3	0,10	0,08	3	2	1	3	2
		CF2	85	12	3	3	0,10	0,08	3	2	1	3	2
N-3006 (+)		CF1	89	8	3	3	0,10	0,09	3	2	1	3	2
		CF2	89	8	3	3	0,10	0,09	3	2	1	3	2
N-3030 (+)	7021	CF1	91	6	3	3	0,09	0,08	4	2	1	3	2
		CF2	91	6	3	3	0,09	0,08	4	2	1	3	2

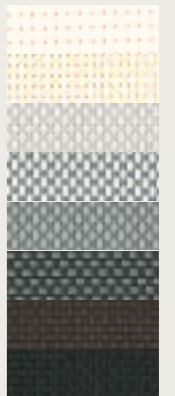

Sous réserve d'erreurs et de modifications techniques.

Les couleurs imprimées ici peuvent différer légèrement de la réalité. Veuillez consulter nos échantillons de toiles pour avoir une idée de la couleur exacte.

Équivalent RAL à titre de référence • AS : facteur d'absorption solaire en % • RS : facteur de réflexion solaire en % • TS : facteur de transmission solaire en % • TV : facteur de transmission lumineuse en % • g_{tot} ext. avec vitrage de type C • g_{tot} ext. avec vitrage de type D • Classification confort thermique et visuel selon NBN EN 14500 & NBN EN 14501

CF 1 = Côté de confection 1, côté supérieur de l'échantillon dans le carnet • CF 2 = Côté de confection 2, côté inférieur de l'échantillon dans le carnet

(+) : Largeur de toile supplémentaire de 3200 mm pour une sélection de couleurs.



Ces couleurs sont basées sur les dernières tendances en matière d'architecture.

Architects's selection												
Réf.		AS	RS	TS	TV	g _{tot} ext.		Confort thermique C	Contact visuel avec l'extérieur	Utilisation de la lumière naturelle	Éblouissement	Intimité la nuit
						C	D					
SC3131	CF1	75,0	17,9	7,1	7,0	0,11	0,09	3	3	1	1	1
	CF2	75,0	17,9	7,1	7,0	0,11	0,09	3	3	1	1	1
SC3231 (+)	CF1	70,4	22,5	7,1	6,6	0,11	0,09	3	3	1	1	1
	CF2	67,6	25,3	7,1	6,6	0,11	0,09	3	3	1	1	1
SC3232 (+)	CF1	63,8	27,9	8,3	7,4	0,11	0,09	3	3	1	1	1
	CF2	63,8	27,9	8,3	7,4	0,11	0,09	3	3	1	1	1
SC3301 (+)	CF1	74,7	17,0	8,3	8,0	0,12	0,10	3	3	1	1	1
	CF2	73,3	18,4	8,3	8,0	0,12	0,10	3	3	1	1	1
SC3332 (+)	CF1	67,5	24,7	7,8	7,3	0,11	0,09	3	3	1	1	1
	CF2	69,7	22,5	7,8	7,3	0,11	0,09	3	3	1	1	1
SC3333 (+)	CF1	72,4	20,5	7,1	6,8	0,11	0,09	3	3	1	1	1
	CF2	72,4	20,5	7,1	6,8	0,11	0,09	3	3	1	1	1



Sous réserve d'erreurs et de modifications techniques.

Les couleurs imprimées ici peuvent différer légèrement de la réalité. Veuillez consulter nos échantillons de toiles pour avoir une idée de la couleur exacte.

AS : facteur d'absorption solaire en % • **RS : facteur de réflexion solaire en %** • **TS : facteur de transmission solaire en %** • **TV : facteur de transmission lumineuse en %** • **g_{tot} ext. avec vitrage de type C** • **g_{tot} ext. avec vitrage de type D** • **Classification confort thermique et visuel selon NBN EN 14500 & NBN EN 14501**

CF 1 = Côté de confection 1, côté supérieur de l'échantillon dans le carnet • CF 2 = Côté de confection 2, côté inférieur de l'échantillon dans le carnet (+) : Largeur de toile supplémentaire de 3200 mm pour une sélection de couleurs.



TOILE EN FIBRE DE VERRE PRIVACY

La toile en fibre de verre Privacy (Sergé 1 %) est une toile dont le facteur d'ouverture n'est que de 1 %. Il s'agit d'une toile qui garantit l'intimité sans restreindre la vue sur l'extérieur.

Réf.	Équivalent RAL		AS	RS	TS	TV	g _{tot} ext.		Confort thermique C	Contact visuel avec l'extérieur	Utilisation de la lumière naturelle	Éblouissement	Intimité la nuit
							C	D					
P-0202	9003	CF1	15,9	71,3	12,8	12,9	0,09	0,06	4	1	2	1	2
P-2020 (P-0808)	1015	CF1	39,9	54,2	5,9	3,7	0,06	0,04	4	2	1	2	2
		CF2											
P-0707	7038	CF1	60,3	36,9	2,8	2,1	0,05	0,04	4	2	0	3	2
		CF2											
P-0207		CF1	45,9	48,8	5,3	4,3	0,08	0,06	4	2	1	2	2
		CF2	36,2	58,5									
P-0101	7037	CF1	80,2	17,4	2,4	2,2	0,06	0,05	4	2	0	3	2
		CF2											
P-0102		CF1	53,0	44,8	2,2	2,0	0,06	0,05	4	2	0	3	2
		CF2	66,6	31,2									
P-0606 (P-1111)		CF1	90	8,6	1,4	1,3	0,06	0,05	4	2	0	3	2
		CF2											
P-0130		CF1	88,3	10,5	1,2	1,2	0,09	0,08	4	2	0	3	2
		CF2	84,8	14,0									
P-3030 (P-1010)		CF1	93	5,9	1,1	1,1	0,06	0,05	4	2	0	3	2
		CF2											

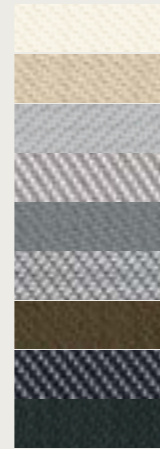

Sous réserve d'erreurs et de modifications techniques.

Les couleurs imprimées ici peuvent différer légèrement de la réalité. Veuillez consulter nos échantillons de toiles pour avoir une idée de la couleur exacte.

Équivalent RAL à titre de référence • AS : facteur d'absorption solaire en % • RS : facteur de réflexion solaire en % • TS : facteur de transmission solaire en % • TV : facteur de transmission lumineuse en % • g_{tot} ext. avec vitrage de type C • g_{tot} ext. avec vitrage de type D • Classification confort thermique et visuel selon NBN EN 14500 & NBN EN 14501

CF 1 = Côté de confection 1, côté supérieur de l'échantillon dans le carnet • CF 2 = Côté de confection 2, côté inférieur de l'échantillon dans le carnet

Réf.	Équivalent RAL		AS	RS	TS	TV	g _{tot} ext.		Confort thermique C	Contact visuel avec l'extérieur	Utilisation de la lumière naturelle	Éblouissement	Intimité la nuit
							C	D					
GVV 0101		CF1	79	21	0	0	0,03	0,02	4	0	0	4	4
GVV 0102		CF1	59	41	0	0	0,02	0,02	4	0	0	4	4
GVV 0210		CF1	48	52	0	0	0,02	0,02	4	0	0	4	4
GVV 0202		CF1	31	69	0	0	0,01	0,01	4	0	0	4	4
GVV 0707		CF1	63	37	0	0	0,02	0,02	4	0	0	4	4
GVV 2020	7038	CF1	45	55	0	0	0,02	0,02	4	0	0	4	4
GVV 3030	7021	CF1	93	7	0	0	0,03	0,03	4	0	0	4	4



Sous réserve d'erreurs et de modifications techniques.

Les couleurs imprimées ici peuvent différer légèrement de la réalité. Veuillez consulter nos échantillons de toiles pour avoir une idée de la couleur exacte.

Équivalent RAL à titre de référence • AS : facteur d'absorption solaire en % • RS : facteur de réflexion solaire en % • TS : facteur de transmission solaire en % • TV : facteur de transmission lumineuse en % • g_{tot} ext. avec vitrage de type C • g_{tot} ext. avec vitrage de type D • Classification confort thermique et visuel selon NBN EN 14500 & NBN EN 14501

TOILE OCCULTANTE EN FIBRE DE VERRE

Cette toile en fibre de verre est constituée d'une toile en fibre de verre standard, enduite d'un revêtement occultant en PVC.

Caractéristiques techniques	Satiné 21154
Composition	Fibre de verre (28 %) avec PVC (72 %)
Largeur disponible	2100 mm
Classe de résistance au feu	NF P 92-503 (FR) : M1
Résistance à la lumière (ISO2286-3)	Degré 7/8
Épaisseur (ISO2286-3)	0,75 mm
Poids (ISO2286-2)	660 g/m ²
Résistance à la déchirure chaîne (EN 1875-3)	7 daN
Résistance à la déchirure trame (EN 1875-3)	7 daN
Résistance à la traction chaîne (EN ISO 1421)	225 daN/5 cm
Résistance à la traction trame (EN ISO 1421)	190 daN/5 cm
Facteur d'ouverture	0 %



TOILE EN POLYESTER SOLTIS®

Toiles de stores composées d'un tissage polyester précontraint et enduit

Cette toile se compose de fils en polyester à haute résistance à la traction, son tissage est fin et enduit d'un revêtement en PVC selon la méthode de précontrainte. Cela lui donne une grande stabilité, de sorte qu'elle ne se déformera quasiment pas sous une charge. Cette toile répond parfaitement aux exigences de tension de toile élevée combinée à un faible affaissement, ce qui en fait la toile idéale pour les grandes surfaces. Elle est utilisée pour les applications horizontales comme verticales nécessitant une bonne translucidité.

Caractéristiques techniques	Soltis Veozip	Soltis Horizon 86	Soltis Perform 92	Soltis Opaque B92 toile occultante	Soltis Proof W96 toile étanche à l'eau
					
Largeur disponible	3200 mm	1770/2670 mm	1770/2670 mm	1700 mm	2670 mm
Classe de résistance au feu	Euroclasse NF EN 13501-1 (EU) : b-s2 d0 NF P 92-507 (FR) : M1	Euroclasse NF EN 13501-1 (EU) : b-s2 d0 NF P 92-503 (FR) : M1	Euroclasse NF EN 13501-1 (EU) : b-s2 d0 NF P 92-503 (FR) : M1	Euroclasse NF EN 13501-1 (EU) : b-s2 d0 NF P 92-503 (FR) : M2	NF P 92-503 (FR) : M1
Épaisseur (EN ISO 2286-3)	env. 0,90 mm	env. 0,43 mm	env. 0,45 mm	env. 0,60 mm	env. 0,56 mm
Poids (EN ISO 2286-2)	env. 600 g/m ²	env. 380 g/m ²	env. 420 g/m ²	env. 650 g/m ²	env. 620 g/m ²
Résistance à la déchirure chaîne (DIN 53.363)	25 daN	45 daN	45 daN	45 daN	25 daN
Résistance à la déchirure trame (DIN 53.363)	25 daN	20 daN	20 daN	25 daN	20 daN
Résistance à la traction chaîne (EN ISO 1421)	250 daN/5 cm	230 daN/5 cm	310 daN/5 cm	330 daN/5 cm	220 daN/5 cm
Résistance à la traction trame (EN ISO 1421)	170 daN/5 cm	160 daN/5 cm	210 daN/5 cm	220 daN/5 cm	220 daN/5 cm
Facteur d'ouverture	5 %	14 %	3 %	0 %	4-5 %

TOILE EN POLYESTER SOLTIS® VEOZIP

Une toile en polyester offrant un aspect et un toucher naturels grâce à l'utilisation de fils de chanvre. Grâce à son facteur d'ouverture, la toile offre un équilibre optimal entre la vue sur l'extérieur et la protection contre l'éblouissement.

Réf.		AS	RS	TS	TV	g _{tot ext.}		Confort thermique C	Contact visuel avec l'extérieur	Utilisation de la lumière naturelle	Éblouissement	Intimité la nuit
						C	D					
VZ-51184	CF	32,0	59,0	9,0	8,0	0,07	0,04	4	2	1	1	2
VZ-51185	CF	41,0	50,0	9,0	8,0	0,07	0,04	4	3	1	0	1
VZ-51186	CF	57,0	37,0	6,0	6,0	0,06	0,04	4	2	1	1	2
VZ-51187	CF	56,0	37,0	7,0	7,0	0,06	0,04	4	3	1	0	1
VZ-51194	CF	88,0	7,0	5,0	5,0	0,06	0,04	4	2	1	1	2
VZ-51198	CF	90,0	5,0	5,0	5,0	0,06	0,04	4	2	1	1	2

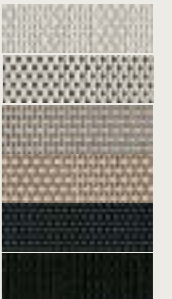

Sous réserve d'erreurs et de modifications techniques.

Les couleurs imprimées ici peuvent différer légèrement de la réalité. Veuillez consulter nos échantillons de toiles pour avoir une idée de la couleur exacte.

TOILE EN POLYESTER SOLTIS® HORIZON 86

Réf.		AS	RS	TS	TV	g _{tot ext.}		Confort thermique C	Contact visuel avec l'extérieur	Utilisation de la lumière naturelle	Éblouissement	Intimité la nuit
						C	D					
S86-2051 (+)	CF1	40,0	40,0	20,0	20,0	0,17	0,12	2	3	2	0	0
	CF2	20,0	60,0	20,0	20,0	0,15	0,10	2	3	2	0	0
S86-2046 (+)	CF1	36,0	43,0	21,0	20,0	0,17	0,13	2	3	2	0	0
	CF2	22,0	57,0	21,0	20,0	0,16	0,11	2	3	2	0	0
S86-2048	CF1	42,0	39,0	19,0	19,0	0,16	0,12	2	4	2	0	0
S86-2171 (+)	CF1	42,0	39,0	19,0	17,0	0,16	0,13	2	4	2	0	0
	CF2	42,0	39,0	19,0	17,0	0,16	0,13	2	4	2	0	0
S86-2068	CF1	49,0	35,0	16,0	15,0	0,15	0,12	2	4	2	0	0
	CF2	77,0	7,0	16,0	15,0	0,17	0,14	2	4	2	0	0
S86-2167 (+)	CF1	68,0	17,0	15,0	14,0	0,16	0,13	2	4	2	0	0
S86-2047 (+)	CF1	78,0	7,0	15,0	15,0	0,17	0,14	2	4	2	0	0
	CF2	78,0	7,0	15,0	15,0	0,17	0,14	2	4	2	0	0
S86-51176 (NOUVEAU)	CF1	81,0	5,0	14,0	14,0	0,10	0,07	2	4	2	0	0
S86-2044 (+)	CF1	12	59	29	28	0,20	0,14	2	3	2	0	0
	CF2	12	59	29	28	0,20	0,14	2	3	2	0	0
S86-2135 (+)	CF1	39,0	41,0	20,0	17,0	0,16	0,13	2	3	2	0	0
	CF2	39,0	41,0	20,0	17,0	0,16	0,13	2	3	2	0	0
S86-2012 (+)	CF1	55,0	27,0	18,0	16,0	0,17	0,12	2	4	2	0	0
	CF2	55,0	27,0	18,0	16,0	0,17	0,12	2	4	2	0	0
S86-2043 (+)	CF1	74,0	11,0	15,0	15,0	0,16	0,13	2	4	2	0	0
	CF2	74,0	11,0	15,0	15,0	0,16	0,13	2	4	2	0	0

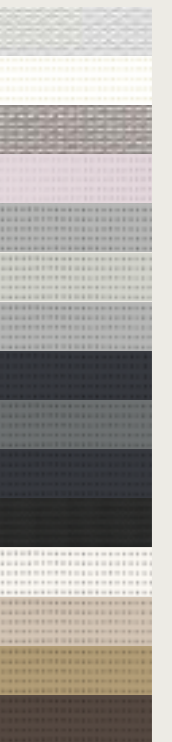

Sous réserve d'erreurs et de modifications techniques.

Les couleurs imprimées ici peuvent différer légèrement de la réalité. Veuillez consulter nos échantillons de toiles pour avoir une idée de la couleur exacte.

TOILE EN POLYESTER SOLTIS® PERFORM 92

Réf.		AS	RS	TS	TV	g _{tot ext.}		Confort thermique C	Contact visuel avec l'extérieur	Utilisation de la lumière naturelle	Éblouissement	Intimité la nuit
						C	D					
S92-2051 (+)	CF1	41,0	47,0	12,0	11,0	0,12	0,08	3	1	1	1	2
	CF2	21,0	67,0	12,0	11,0	0,10	0,07	3	1	1	1	2
S92-2046 (+)	CF1	43,0	48,0	9,0	8,0	0,10	0,09	3	1	1	1	2
	CF2	28,0	63,0	9,0	8,0	0,08	0,07	4	1	1	1	2
S92-2048 (+)	CF1	46,0	46,0	8,0	8,0	0,09	0,07	4	1	1	1	2
S92-50272 (+)	CF1	33,0	55,0	12,0	9,0	0,11	0,08	3	1	1	1	2
	CF2	33,0	55,0	12,0	9,0	0,11	0,08	3	1	1	1	2
S92-2171 (+)	CF1	51,0	41,0	8,0	6,0	0,10	0,08	3	2	1	2	2
	CF2	51,0	41,0	8,0	6,0	0,10	0,08	3	2	1	2	2
S92-2068	CF1	62	34	4	4	0,08	0,07	4	2	1	3	2
	CF2	88	8	4	4	0,10	0,09	3	2	1	3	2
S92-2074 (+)	CF1	60,0	37,0	3,0	4,0	0,07	0,07	4	2	1	3	2
	CF2	72,0	25,0	3,0	4,0	0,08	0,08	4	2	1	3	2
S92-2167 (+)	CF1	78,0	19,0	3,0	3,0	0,09	0,09	4	2	1	3	2
	CF2	78,0	19,0	3,0	3,0	0,09	0,09	4	2	1	3	2
S92-2047 (+)	CF1	87	8	5	5	0,11	0,09	3	2	1	3	2
	CF2	87	8	5	5	0,11	0,09	3	2	1	3	2
S92-51176 (NOUVEAU)	CF1	92,0	5,0	3,0	3,0	0,04	0,03	3	2	1	3	2
S92-2044 (+)	CF1	13,0	68,0	19,0	17,0	0,14	0,09	3	1	2	1	2
	CF2	13,0	68,0	19,0	17,0	0,14	0,09	3	1	2	1	2
S92-2175 (+)	CF1	16	65	19	17	0,14	0,10	3	1	2	1	2
	CF2	16	65	19	17	0,14	0,10	3	1	2	1	2
S92-50265 (+)	CF1	42	49	9	6	0,10	0,07	3	2	1	2	2
	CF2	42	49	9	6	0,10	0,07	3	2	1	2	2
S92-2012 (+)	CF1	63	30	7	6	0,10	0,08	3	2	1	3	2
	CF2	63	30	7	6	0,10	0,08	3	2	1	3	2
S92-2043 (+)	CF1	83	13	4	4	0,10	0,09	3	2	1	3	2
	CF2	83	13	4	4	0,10	0,09	3	2	1	3	2
S92-2135 (+)	CF1	45	46	9	6	0,10	0,08	3	2	1	1	2
	CF2	45	46	9	6	0,10	0,08	3	2	1	1	2

Sous réserve d'erreurs et de modifications techniques.

Les couleurs imprimées ici peuvent différer légèrement de la réalité. Veuillez consulter nos échantillons de toiles pour avoir une idée de la couleur exacte.

AS : facteur d'absorption solaire en % • RS : facteur de réflexion solaire en % • TS : facteur de transmission solaire en % • TV : facteur de transmission lumineuse en % • g_{tot ext.} avec vitrage de type C • g_{tot ext.} avec vitrage de type D • Classification confort thermique et visuel selon NBN EN 14500 & NBN EN 14501

CF 1 = Côté de confection 1, côté supérieur de l'échantillon dans le carnet • CF 2 = Côté de confection 2, côté inférieur de l'échantillon dans le carnet

(+) : Largeur de toile supplémentaire de 2670 mm pour une sélection de couleurs.

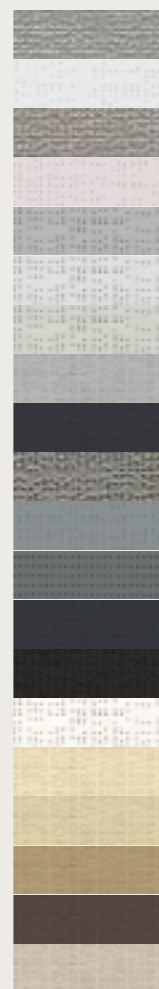

TOILE EN POLYESTER SOLTIS® PROOF W96

Cette toile en polyester est tissée elle aussi selon la méthode de précontrainte et est pourvue d'un revêtement étanche et translucide.

Réf.		AS	RS	TS	TV	g _{tot ext.}		Confort thermique C	Contact visuel avec l'extérieur	Utilisation de la lumière naturelle	Éblouissement	Intimité la nuit
						C	D					
W96-1103	CF1	16	67	17	16	0,13	0,09	3	0	2	2	4
	CF2	16	67	17	16	0,13	0,09	3	0	2	2	4
W96-8102	CF1	12	71	17	17	0,12	0,08	3	0	2	2	4
	CF2	12	71	17	17	0,12	0,08	3	0	2	2	4
W96-8861	CF1	24	63	13	9	0,11	0,08	3	0	1	2	4
	CF2	24	63	13	9	0,11	0,08	3	0	1	2	4
W96-2171	CF1	39	52	9	4	0,09	0,07	4	0	1	2	4
	CF2	39	52	9	4	0,09	0,07	4	0	1	2	4
W96-2047	CF1	86	11	3	3	0,1	0,08	4	0	1	3	4
	CF2	86	11	3	3	0,1	0,08	4	0	1	3	4

Sous réserve d'erreurs et de modifications techniques.

Les couleurs imprimées ici peuvent différer légèrement de la réalité. Veuillez consulter nos échantillons de toiles pour avoir une idée de la couleur exacte.

AS : facteur d'absorption solaire en % • RS : facteur de réflexion solaire en % • TS : facteur de transmission solaire en % • TV : facteur de transmission lumineuse en % • g_{tot ext.} avec vitrage de type C • g_{tot ext.} avec vitrage de type D • Classification confort thermique et visuel selon NBN EN 14500 & NBN EN 14501

CF 1 = Côté de confection 1, côté supérieur de l'échantillon dans le carnet • CF 2 = Côté de confection 2, côté inférieur de l'échantillon dans le carnet

TOILE OCCULTANTE EN POLYESTER SOLTIS® OPAQUE B92

La toile de protection solaire occultante est la solution idéale pour les chambres à coucher, tant pour le montage intérieur qu'extérieur.

Réf.		AS	RS	TS	TV	g _{tot ext.}		Confort thermique C	Contact visuel avec l'extérieur	Utilisation de la lumière naturelle	Éblouissement	Intimité la nuit
						C	D					
B92-2135	CF1	53	47	0	0	0,05	0,04	4	0	0	4	4
B92-2171	CF1	55	45	0	0	0,05	0,05	4	0	0	4	4
B92-1043	CF1	87	13	0	0	0,08	0,07	4	0	0	4	4
B92-1044	CF1	30	70	0	0	0,03	0,02	4	0	0	4	4
B92-1045	CF1	62	38	0	0	0,05	0,05	4	0	0	4	4
B92-1046	CF1	51	49	0	0	0,05	0,04	4	0	0	4	4
B92-51176 (NOUVEAU)	CF1	94	6	0	0	0,02	0,02	4	0	0	4	4

Sous réserve d'erreurs et de modifications techniques.

Les couleurs imprimées ici peuvent différer légèrement de la réalité. Veuillez consulter nos échantillons de toiles pour avoir une idée de la couleur exacte.

AS : facteur d'absorption solaire en % • RS : facteur de réflexion solaire en % • TS : facteur de transmission solaire en % • TV : facteur de transmission lumineuse en % • g_{tot ext.} avec vitrage de type C • g_{tot ext.} avec vitrage de type D • Classification confort thermique et visuel selon NBN EN 14500 & NBN EN 14500 & NBN EN 14501

CF 1 = Côté de confection 1, côté supérieur de l'échantillon dans le carnet • CF 2 = Côté de confection 2, côté inférieur de l'échantillon dans le carnet

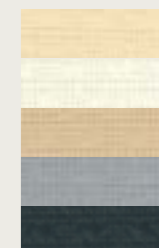

TUFFSCREEN

Toile moustiquaire

Pour les produits dotés de la technologie Fixscreen, il est possible (et utile) d'utiliser une moustiquaire. Le store, une fois déroulé, empêchera alors les insectes et autres nuisibles de rentrer.

Caractéristiques techniques

	Tuffscreen
Composition	Toile en polyester (Polyester 28 % — PVC 72 %)
Poids	240 g/m ²
Maille	17 × 13
Épaisseur du fil	0,67 mm
Entretien	Eau et savon doux
Confection	Soudage HF (toujours au ruban à souder gris)
Dureté	Dur
Largeur min. disponible	3050 mm
Couleurs disponibles	Noir
Dimensions limitées de la toile	Non



TOILE CRYSTAL



Toile transparente

La toile transparente Crystal peut s'intégrer dans une toile en fibre de verre sur le Fixscreen 100 Slim F et le Fixscreen 150 Slim F. Elle permet de conserver une vue optimale sur l'extérieur.

Une bande Crystal sur toute la largeur de la toile et d'une hauteur de 1200 mm. Entre la bande Crystal et le bord inférieur de la toile, il faut maintenir une distance de 400 mm.

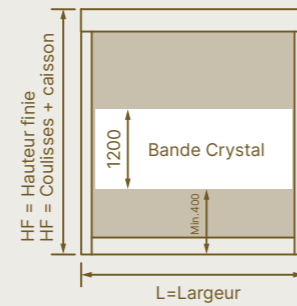

IMPRESSION PERSONNALISÉE

En plus de la gamme de toiles standard, il est également possible de personnaliser les toiles. Par exemple, par l'impression du logo d'une entreprise ou d'une photo sur un store sous une pergola.





COMMANDE

Moteurs	206
Renson® Connect Solmate®	209
Capteurs	211
Possibilités de commande	213
Aide à la décision	214
Accessoires	217

MOTEURS

Le moteur est un élément essentiel de l'automatisation du store de protection solaire. Il est donc très important de faire le bon choix pour parvenir à une solution fiable qui correspond à vos souhaits. Tous les moteurs garantissent confort optimal et simplicité d'utilisation.

Moteur mécanique Somfy

Le moteur tubulaire standard qui convient pour toutes les applications. Le réglage des fins de course se fait grâce à un câble de réglage universel ou directement sur la tête du moteur. Les moteurs câblés se combinent parfaitement à un interrupteur ou à un système domotique.

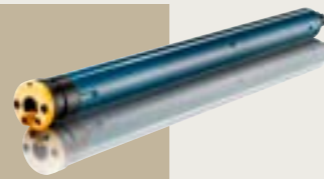

Moteur Detecto Renson Safety First

La détection des obstacles du moteur Detecto Renson Safety First garantit non seulement une protection optimale du store de protection solaire, mais aussi une tension continue de la toile. Par ailleurs, ce moteur fait la différence entre un obstacle et une bourrasque de vent et les fins de course sont réglées automatiquement. Il se combine également parfaitement à un interrupteur ou à un système domotique.



Moteur radiocommandé Somfy io

Ces moteurs radiocommandés offrent tous les avantages des moteurs existants, mais peuvent également être commandés avec n'importe quelle commande io-homecontrol uni- ou bidirectionnelle (par télécommande manuelle ou interrupteur sans fil ou avec une appli). Ces commandes fournissent également un retour visuel de la position du store, soit sur la commande à distance, soit sur l'appli. Ces moteurs se règlent sans fil.



Moteur radiocommandé Somfy Solar

Le moteur Solar est un moteur radiocommandé io dont la batterie se recharge toute seule grâce au panneau solaire durable. Ce moteur offre tous les avantages des moteurs radiocommandés, à savoir le réglage et la commande sans fil.

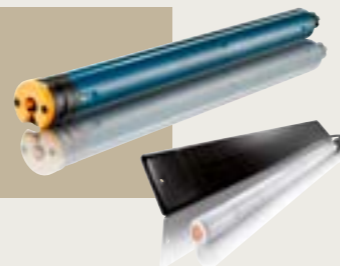

	MOTEURS CÂBLÉS		MOTEURS RADIOCOMMANDÉS SOMFY	
	Commande par interrupteur mural câblé Il se combine parfaitement avec les interrupteurs ou la domotique (Systèmes de gestion de bâtiment Legrand, NHC, KNX...)		Commande par télécommande sans fil ou interrupteur mural Adapté à la commande sur appli avec la domotique Somfy	
Type de moteur	Moteur mécanique Somfy	Moteur Detecto Renson Safety First	Moteur Somfy io	Moteur Somfy Solar
Raccordement				
Alimentation	Alimentation secteur	Alimentation secteur	Alimentation secteur	Énergie solaire
Mise en parallèle de 2 moteurs ou plus	✓ par un relais	✓	✓	✓
Réglage des fins de course				
Réglage manuel sur le moteur	✓	-	-	-
Réglage sur télécommande	-	-	✓	✓
Réglage à distance avec Set&Go	-	-	✓	-
Réglage automatique par câble de réglage	-	✓	-	-
Applications				
Fixscreen	✓	✓	✓	-
Fixscreen Solar	-	-	-	✓
Fixscreen Minimal	-	✓	✓	-
Fixscreen Minimal Solar	-	-	-	✓
Panovista	✓	✓*	✓	-
Panovista Max	✓	-	✓	-
Topfix	✓	-	✓	-
Topfix Max	✓	-	✓	-
Topfix Max F	-	-	✓	-
Vegascreen	✓	-	✓	-
Caractéristiques de la radiocommande				
Feed-back de la position du moteur (2 sens)	-	-	✓	✓
Portée	-	-	20 mètres à travers 2 murs en béton	20 mètres à travers 2 murs en béton
Fréquence du signal	-	-	868,25 Mhz (Non compatible pour les États-Unis, la Chine, le Canada, l'Australie, entre autres)	868,25 Mhz

* Sans détection d'obstacles

RENSON® CONNECT

avec commande Solmate®
intelligente

Algorithme intelligent pour un climat intérieur optimal,
dans une appli intuitive

RENSON
CONNECT

Tous les avantages de nos stores intelligents en un coup d'œil :



Smart control

L'algorithme unique de Solmate prend en compte les paramètres météorologiques locaux, comme la température, le rayonnement solaire... ainsi que vos préférences personnelles. Temps chaud annoncé ? Solmate maintient la chaleur à l'extérieur !



Voice Control

« Hey Google, baisse tous les stores dans le salon... » Il suffit pour faire fonctionner vos stores intelligents Renson, qui sont aussi compatibles avec d'autres plateformes Smart Home, comme Amazon Alexa et Apple Homekit.



Détails du produit

Quelles sont les dimensions exactes de vos stores et quel type de toile avez-vous choisi ? L'appli Renson Connect contient toutes les informations pertinentes sur vos produits pour un suivi ultérieur.



Plusieurs lieux

Vérifier à distance l'état de vos stores quand vous êtes absent ? Ou régler à distance vos préférences pour votre résidence secondaire ? Tout cela peut se faire grâce aux stores intelligents, et ce, dans une seule et même appli Renson Connect.



Configuration en un clin d'œil

L'installation de vos stores et du Somfy TaHoma Switch du Renson Connect Pack est terminée ? Téléchargez et configurez l'appli Somfy TaHoma et ensuite l'appli Renson Connect. Inscrivez-vous, connectez-vous avec vos identifiants Somfy et vous pouvez commencer.



Conseils et astuces

Quels conseils donner aux clients pour l'entretien optimal des stores ? Que faire après une averse inattendue ? L'appli Renson Connect affiche régulièrement des « trucs et astuces » pour un climat intérieur sain, une durée de vie idéale et un fonctionnement optimal des stores.

! Renson®, votre SOLMATE® pour une habitation fraîche

La commande unique Solmate, associée au Somfy TaHoma du Renson Connect Pack, permet de régler vos stores de manière entièrement automatique et intelligente. Pour ce faire, Solmate a uniquement besoin des préférences de l'utilisateur final et des données les plus récentes dans le cloud. Ainsi, sans capteurs de température extérieure ou de rayonnement solaire et sans système domotique supplémentaire, vous pouvez contrôler intelligemment vos stores, que ce soit dans le cadre d'une rénovation, d'une installation ultérieure, ou d'une construction neuve. L'utilisateur final garde cependant toujours la main : il choisit les jours, les heures et les pièces où il souhaite actionner automatiquement la protection solaire.

! Disponibilité selon la situation géographique !

GET IT ON
Google Play

Download on the
App Store



somfy.

? CONFIGURATION

L'appli Renson® Connect avec commande intelligente Somate est facile à configurer et à utiliser. L'application est actuellement disponible en combinaison avec tous les stores Renson® radiocommandés



CAPTEURS

Les capteurs veillent au confort et réagissent automatiquement sur la base des changements par rapport à une situation donnée. Le système se base sur des scénarios prédéfinis, selon les besoins et exigences du client et/ou selon les conditions météorologiques. Les capteurs fonctionnent de manière autonome en votre absence et prolongent la durée de vie de la protection solaire. La protection solaire automatisée peut réduire la consommation d'énergie jusqu'à 36 %.

Capteur de vent

Le capteur de vent va enrouler la protection solaire selon la vitesse du vent programmée pour protéger le store des rafales de vent imprévues. Le capteur sans fil s'installe simplement, avec un minimum de câbles.



Capteur de soleil

Le capteur solaire réagit à l'intensité du soleil pour commander la protection solaire. Vous pouvez ainsi contrôler la température intérieure, même en votre absence. Le capteur sans fil peut être appliqué sur la façade extérieure ou à l'intérieur sur la fenêtre et est facile à placer et à programmer.



Capteur de vent et de soleil

Un capteur de vent et de soleil réagit à la fois à l'intensité du soleil et à la vitesse du vent.



Besoin d'aide pour votre choix ? Voir page 214



POSSIBILITÉS DE COMMANDE

Le confort est primordial lorsqu'il s'agit de commander une protection solaire. Selon la configuration, l'accessibilité et le style d'intérieur, il existe différentes possibilités.

Interrupteur mural câblé

Grâce à un interrupteur à touches placé à proximité du store, vous pouvez commander celui-ci facilement et efficacement. Ces interrupteurs peuvent être encastrés ou posés en applique.



Interrupteur mural sans fil

Interrupteur mural local sans fil fonctionnant sur piles. Grâce à son fonctionnement sans fil, vous pouvez placer l'interrupteur n'importe où sur le mur. Il suffit de fixer l'interrupteur à l'aide de la bande adhésive au dos.



Télécommande sans fil

Utilisez la commande à distance pratique et élégante pour commander la protection solaire sans vous lever du canapé. Une seule et même commande à distance peut actionner plusieurs stores à la fois.



Commande groupée tactile

Commande groupée avec un écran tactile pour une interaction facile.

- Sélection et gestion de tous les produits d'une simple pression sur l'écran
- Commande individuelle ou en groupe des applications
- Configuration de la commande en fonction de l'agencement du logement
- Création de scénarios
- Commande par mouvement naturel



Commande intelligente grâce au Renson® Connect Solmate®

Voir page 208



Besoin d'aide pour votre choix ? Voir page 214

UN PEU D'AIDE POUR FAIRE VOTRE CHOIX

MOTEURS

Commande locale				
Type de commande locale	Commande par interrupteur mural câblé (max. 2 par interrupteur)		Par télécommande sans fil ou interrupteur mural	
Coupler avec des capteur(s) ?	Pas de possibilité de coupler avec des capteurs		Possibilité de coupler avec des capteurs	
Détection d'obstacles	✓	–	–	–
Garantie (années)	7	5	5	7
Résultat	Detecto RMSF	Somfy Mécanique	Somfy io	Somfy Solar

Domotique				
Type de commande	Système domotique câblé (KNX, Niko Home Control, Qbus, Loxone...)		Système domotique sans fil (Somfy TaHoma) + télécommande ou interrupteur mural sans fil	
Coupler avec des capteur(s) ?	Possibilité de coupler avec des capteurs			
Détection d'obstacles	✓	–	–	–
Garantie (années)	7	5	5	7
Résultat	Detecto RMSF	Somfy Mécanique	Somfy io	Somfy Solar

CAPTEURS & COMMANDE

Somfy io							
CHOIX DU CAPTEUR	Possibilité de coupler avec des capteurs ?	Oui					Non
	Type de capteur	Vent		Soleil		Soleil + Vent	
	Alimentation du capteur	Filaire (230 V)	Sans fil (pile)	Filaire (230 V)	Sans fil (pile)	Filaire (230 V)	Sans fil (pile)
	Résultat	Eolis io	Eolis Wire-free io	–	Sunis Wirefree io	Soliris io	Sunis io & Eolis Wire-free io

CHOIX DE LA COMMANDE	Nombre de stores à commander	1 store	2 à 5 stores	+ 5 stores	1 store	2 à 5 stores	+ 5 stores
	Télécommande sans fil	Situo 1 A/M io	Situo 5 VAR A/M io	Nina io	Situo 1 io	Situo 5 io	–
	Interrupteur mural sans fil	–	–	–	Smoove origin io / Smoove 1 io	Smoove 4 origin io	–
	Commande sur appli	Renson Connect Solmate (combiné au Somfy TaHoma Switch)					

CHOIX DE LA COMMANDE	Somfy Mécanique				
	Nombre de stores à commander	1 moteur ou relais		2 moteurs ou relais	
		En applique	encastré	En applique	encastré
	Émetteur mural avec point de départ fixe (continue jusqu'à la position finale)	Inis en applique (fixe)	Smoove Uno (fixe)	–	Smoove Duo (fixe)
Émetteur mural avec point de départ automatique (s'arrête en appuyant sur stop)	Inis en applique (auto)	Smoove Uno (auto)	–	Smoove Duo (auto)	





ACCESSOIRES

Un vaste choix de types de moteurs, de commandes et de détecteurs s'offre à vous, tout pour améliorer le confort. Optez pour un plus grand confort d'installation en ajoutant les accessoires suivants.

Câble de réglage Moteur Detecto Renson Safety First

Le câble de réglage aide à programmer les moteurs tubulaires de manière simple et en toute sécurité. Il est adapté au réglage des moteurs tubulaires et à la reconfiguration éventuelle des fins de course. Des câbles de réglage sont disponibles pour le Moteur Detecto Renson Safety First.



L'outil de montage Set & Go pour les applications io-homecontrol

Cet outil de montage pratique facilite la mise au point des moteurs io en combinaison avec votre PC, ordinateur portable, notebook ou tablette sur Windows.



Longueur supplémentaire de câble

Le câble du moteur peut être allongé si la situation locale l'exige. La longueur standard du câble est de 3 ou 5 m, selon le type de moteur. Cette longueur de câble peut atteindre 10 m pour un raccordement efficace au réseau. Si la longueur du câble n'est toujours pas suffisante, on peut utiliser un connecteur Hirschmann pour une connexion durable et sûre.



Besoin d'aide pour votre choix ? Voir page 214

GÉNÉRAL

Position du passage de câble et côté de confection	220
Comment mesurer un store ?	222
Normes	224
Garantie	226
Entretien	227

POSITION DU PASSAGE DE CÂBLE ET CÔTÉ DE CONFECTION



Pour la protection solaire verticale, la position du passage de câble dépend du choix du produit et de la situation de montage choisie. Chaque position a un code déterminé et se monte, au choix, à gauche ou à droite. La position pour déterminer si le passage de câble doit être placé à gauche ou à droite est indiquée sur les dessins techniques de notre brochure et est identifiée par l'illustration de visage ci-dessous. Sur la solution d'angle Panovista (Max), cette position détermine aussi la largeur par partie gauche ou droite.

Chaque toile a deux côtés. Pour les toiles tissées, il y a une petite différence visible dans le tissage. Le côté de confection 1 (CF1) est le côté supérieur de la toile dans le carnet d'échantillons de Renson. Il s'agit de la vue extérieure de la toile de store. Le côté de confection 2 (CF2) est le côté inférieur de la toile dans le carnet d'échantillons de Renson. Sur tous les dessins techniques, les côtés de confection sont indiqués par CF1 et CF2.

Fixscreen® M 1 (+) (Solar), M 7A
Fixscreen® Minimal M 1 (Solar), M 7A/B, Curtain Wall 50
Panovista® (Max)

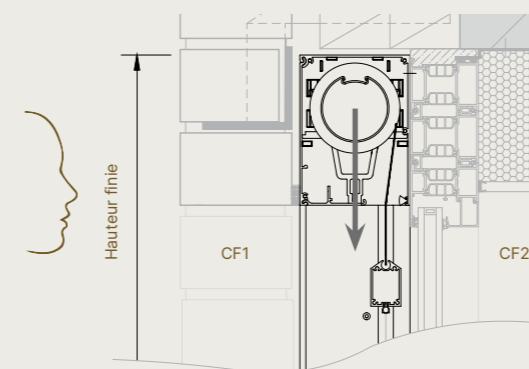
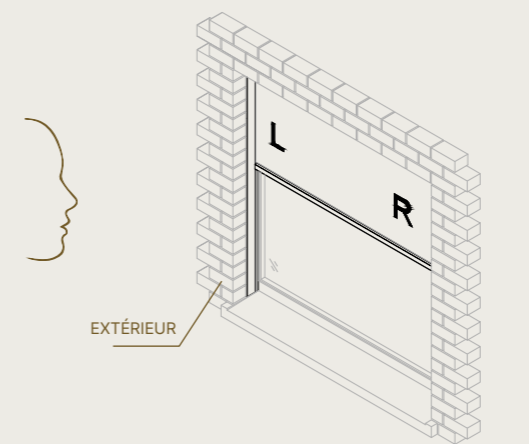

Fixscreen® M 4/M 7B
Fixscreen® / Fixvent® Mono AK/UT

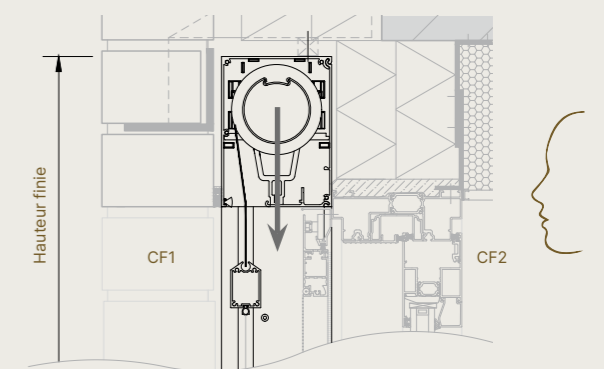
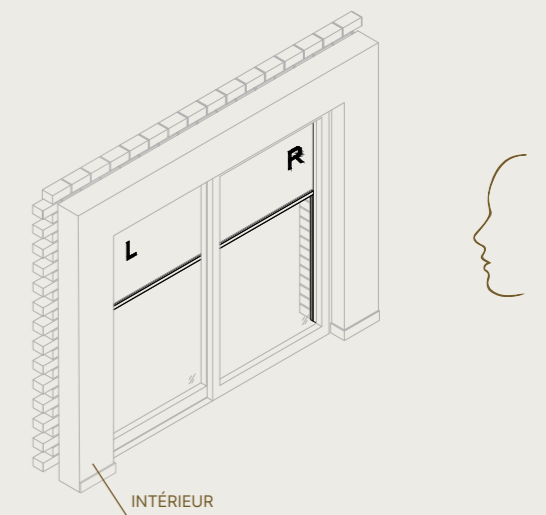

COMMENT MESURER UN STORE ?

Pour calculer le prix d'un store et pour commander ce dernier correctement, il est essentiel que ses dimensions soient mesurées et transmises correctement. Nous expliquons ci-dessous les dimensions des différentes solutions.

Store simple sur

- Fixscreen M 1 (Solar) (F), M 4 & M 7 (F)
- Fixscreen Minimal M 1 (Solar) (F)
- Fixscreen/Fixvent Mono AK/UT
- Topfix (VMS)
- Topfix Max (F)
- Vegascreen

Largeur = la largeur totale mesurée du caisson, consoles latérales incluses.

Attention !

- Prévoyez un jeu de 2 mm pour la dilatation thermique du caisson en cas de montage en avant-corps (M 1).

Hauteur finie ou avancée = coulisses (avec plaque de base) + caisson

Attention !

- Topfix VMS : Avancée = hauteur du module Velux + 140.

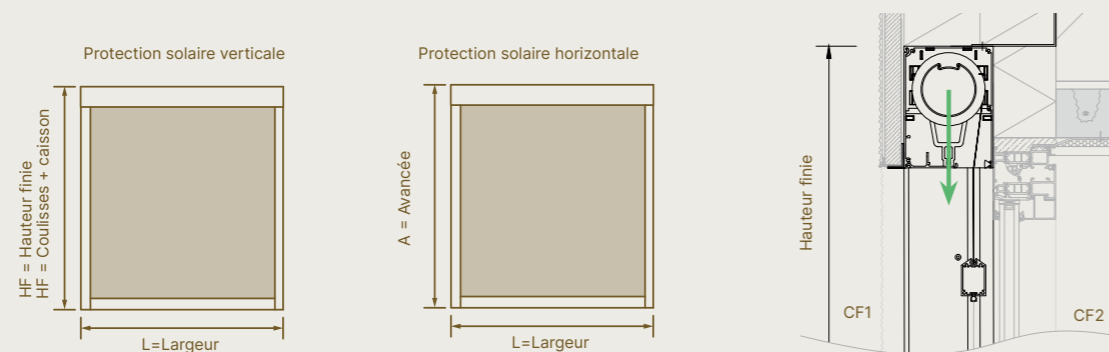

Store simple sur

- Fixscreen Minimal M 7 (F)
- Fixscreen Minimal M 7 avec C.F : Voir stores juxtaposés

Largeur = la largeur totale mesurée du caisson, consoles latérales incluses.

Attention ! La largeur de bride des coulisses de type .WF(+).WS(+) n'est donc pas comptabilisée dans la largeur totale mesurée du caisson. Voir le visuel pour un exemple de coulisses Medium.

Hauteur finie = coulisses (avec plaque de base) + caisson

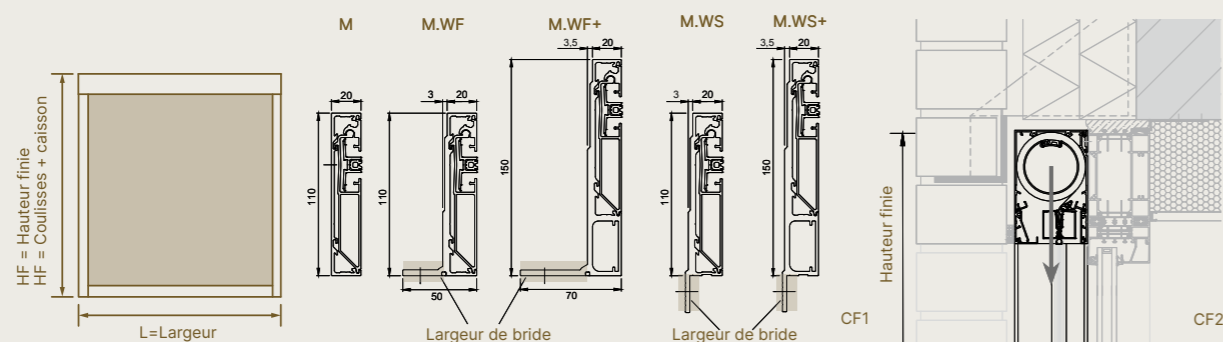

Panovista® (Max)

Store simple sur :

- Panovista (Max)

Largeur = la largeur totale mesurée du caisson, consoles latérales incluses. La largeur des solutions d'angle est toujours mesurée côté fenêtre.

Hauteur finie = coulisses (avec plaque de base) + caisson

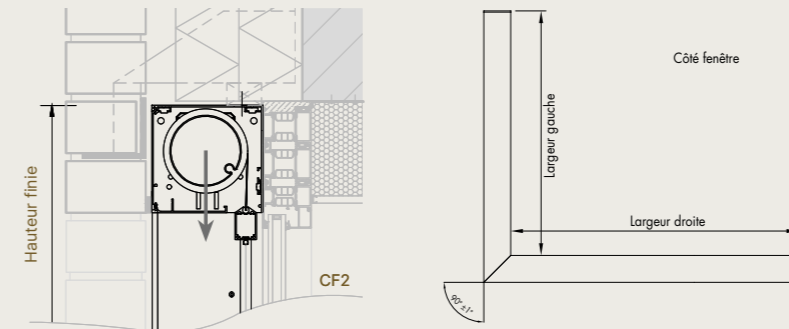
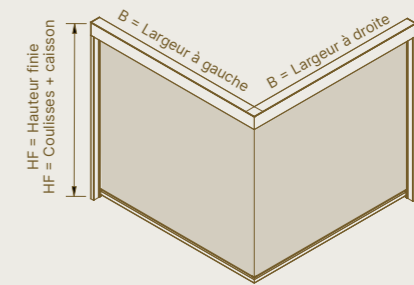

Store couplé ou juxtaposé sur

- Fixscreen M 1, M 1+, M 4 & M 7
- Fixscreen Minimal M 1 & M 7
- Fixscreen Minimal M 7 avec C.F
- Topfix (VMS)
- Topfix Max (F)
- Vegascreen
- Fixscreen/Fixvent Mono AK/UT

Largeur = la largeur totale mesurée d'une seule partie. Du côté couplé ou juxtaposé, celle-ci va jusqu'au centre de la coulisse d'accouplement ou du pied de montage.

Attention !

- Prévoyez un jeu de 2 mm pour la dilatation thermique du caisson en cas de montage en avant-corps (M 1).
- Fixscreen Minimal : La largeur de bride des coulisses de type .WF(+).WS(+) n'est donc pas comptabilisée dans la largeur totale mesurée d'une seule partie.
- Topfix VMS : Largeur des stores intermédiaires = largeur totale du module Velux — 4 mm

Hauteur finie ou avancée = coulisses (avec plaque de base) + caisson

Attention !

- Topfix VMS : Avancée = hauteur du module Velux + 140.

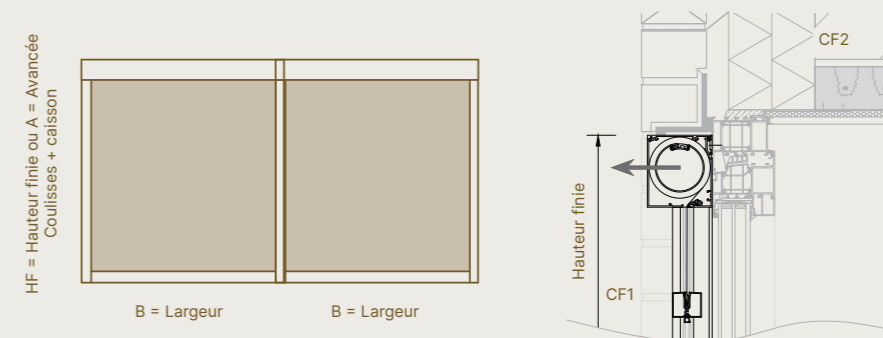

NORMES EN13561

La protection solaire doit répondre à la norme européenne EN 13561. Cette norme couvre les exigences de performance et de sécurité qui sont d'application pour la construction, le transport, l'installation, la manœuvre et l'entretien. Cette performance est évaluée sur la base de différents essais et/ou calculs.

Cette norme a deux objectifs :

1. Définir les performances techniques du produit. Ces performances techniques doivent permettre d'évaluer l'utilisation en toute sécurité de ces produits.
2. Constituer la base pour l'obtention du marquage CE. Le marquage CE concerne uniquement les caractéristiques que le législateur impose lors de la mise sur le marché d'un produit. Depuis le 1er juillet 2013, les fabricants sont obligés de fournir une déclaration de performance pour les produits ayant le marquage CE, appelée également « Declaration of Performance ». La déclaration de performance est établie par le fabricant et contient des informations concernant les performances principales du produit et leur utilisation.

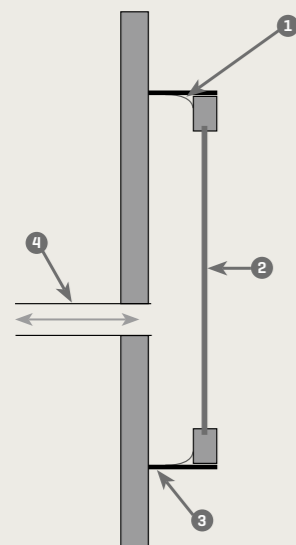

Coupe verticale du caisson à vent :

- 1 Étanchéité
- 2 Pièce d'essai
- 3 Caisson d'essai
- 4 Raccordement à un ventilateur ($\geq 10\ 000\ \text{Pa}$) et mesure de la dépression et de la surpression

Résultat

La pression est appliquée progressivement. Sous une pression de 600 Pa, la fermeture éclair s'est détachée de la coulisse sans casse.

Classe de vent	Pression d'essai nominale p (N/m ²)	Pression d'essai de sécurité 1,5 p (N/m ²)
0	< 40	< 48
1	40	48
2	70	84
3	110	132

Essais de pression : Pour déterminer la classe de vent d'une protection solaire et dans quelle catégorie de vent elle se situe (par rapport à la norme EN 13561), on effectue des essais de pression. Il s'agit d'essais effectués dans un caisson à vent selon la norme NBN EN 1932. Grâce à un ventilateur et un système de clapets électriques, on simule une surpression et une dépression sur le caisson à vent.



335 Pa



Max. jusque 600 Pa

Essais en soufflerie

En plus des essais de pression, les essais en soufflerie sont également utiles pour déterminer la résistance au vent et la durabilité d'une protection solaire. Les essais en soufflerie ne sont pas soumis aux normes. Renson® effectue pourtant ces tests en soufflerie, car ils offrent des résultats plus proches de la réalité. Ils sont à la base des garanties que nous offrons sur nos produits.

Pour les essais Fixscreen, la protection solaire est exposée à des vitesses de vent allant jusqu'à 130 km/h. Cela correspond à un ouragan de force 12 Beaufort. À ces vitesses de vent, la toile reste tendue, il n'y a pas d'ouverture entre la coulisse et la toile et la fermeture éclair reste en place dans les coulisses.



Store de protection solaire non résistant au vent à 30 km/h



Fixscreen® à 130 km/h

Échelle Beaufort				
Beaufort	Description	Vitesse moyenne m/s	Vitesse moyenne km/h	Conséquences
0	Sans vent	0 - 0,2	< 1	On ne sent pas le vent. La fumée s'élève verticalement ou presque.
1	Très légère brise	0,3 - 1,4	1 - 5	La fumée indique la direction du vent, mais pas la girouette.
2	Légère brise	1,5 - 3,4	6 - 12	On sent le vent sur le visage, les feuilles frémissent, la girouette se met à tourner
3	Petite brise	3,5 - 5,4	13 - 19	Les drapeaux flottent et les feuilles s'agitent.
4	Brise modérée	5,5 - 7,4	20 à 27	La poussière soulevée par le vent irrite les yeux. Les cheveux sont décoiffés.
5	Brise soutenue	7,5 - 10,4	28 à 37	Les arbustes frémissent, des vaguelettes se forment sur les plans d'eau.
6	Vent puissant	10,5 - 13,4	38 à 48	L'utilisation des parapluies devient difficile, les grandes branches sont agitées, les lignes électriques sifflent.
7	Dur	13,5 - 17,4	49 à 62	Se mouvoir contre le vent est difficile. Les arbres se plient.
8	Rafales	17,5 - 20,4	63 à 73	Se mouvoir contre le vent est très difficile. Les petites branches se brisent.
9	Tempête	20,5 - 24,4	74 à 87	Le vent arrache des sommets de cheminées, des tuiles et des antennes.
10	Tempête	24,5 - 28,4	88 à 102	Les adultes sont renversés par le vent. Les bâtiments sont sérieusement endommagés.
11	Très forte tempête	28,5 - 32,4	103 - 117	Énormes dégâts au niveau des maisons et des forêts.
12	Ouragan	> 32,5	> 118	Ravages et destructions catastrophiques.

GARANTIE

Chez Renson® nous n'utilisons que des matériaux de très haute qualité. Vos clients bénéficient donc d'une période de garantie étendue sur tous les composants — de quoi assurer votre tranquillité d'esprit.

En tant que fabricant, nous offrons :

- 5 ans de garantie sur le produit en cas d'usage domestique normal et pour autant que le produit soit régulièrement entretenu (pour le Panovista Max, un entretien annuel doit être fait).
- 5 ans de garantie sur le degré de brillance des profils en aluminium.
- 5 ans de garantie sur les moteurs & automatisations Somfy®, à l'exception du Solar Pack.
- 5 ans de garantie sur la collection de toiles (toile Crystal 2 ans de garantie)
- 5 ans de garantie sur la technologie Fixscreen pour les applications autoportantes Fixscreen, Fixscreen Minimal et Topfix Max.
- 7 ans de garantie sur la technologie Fixscreen pour les Fixscreen, Fixscreen Minimal, Panovista, Topfix (VMS) et Topfix Max — la fermeture éclair reste dans la coulisse — fixation optimale de la fermeture éclair à la toile.
- 7 ans de garantie sur la technologie Panovista Max, à condition de réaliser un entretien annuel.
- 7 ans de garantie sur le moteur Detecto et sur le Somfy Solar Pack.
- 10 ans de garantie sur le laquage de tous les profils en aluminium.

5
YEARS
GENERAL
WARRANTY

7
YEARS
FIXSCREEN
WARRANTY

10
YEARS
COATING
WARRANTY

PÉRIODE DE GARANTIE

Celle-ci prend cours à la date de production et ne couvre que le produit même, pas son montage. La garantie n'est applicable que lorsque le produit est utilisé et entretenu suivant les prescriptions du mode d'emploi. En cas d'usage anormal ou erroné, la garantie est annulée. Lors du signalement d'un problème, veuillez toujours communiquer le numéro de garantie.



Les informations sur la garantie et les produits encore plus facilement disponibles

Pour garantir le bon déroulement de la procédure de garantie, nous vous prions de toujours nous communiquer le numéro de garantie. Il permettra à Renson® de vous aider le mieux possible. Le numéro de garantie Renson® figure sur le certificat de garantie, mais aussi sur le QR code unique dont chaque store est muni. Le scannage du QR code permet d'accéder instantanément aux informations essentielles concernant le produit.



ENTRETIEN

La protection solaire nécessite peu d'entretien. Si vous en prenez soin, vous prolongerez sa durée de vie de nombreuses années.

Quelques conseils :

- Si la toile est mouillée en raison d'une averse imprévue, remontez tout simplement le store et faites-le sécher plus tard quand le temps sera plus clément. Évitez toutefois de laisser la toile mouillée enroulée pendant plus de trois jours pour éviter l'apparition de moisissures et de taches.
- Avant le nettoyage, commencez par dépoussiérer la toile à la brosse. Nettoyez ensuite le reste de la saleté à l'eau tiède et au détergent (évitiez les produits abrasifs). Rincez toujours la toile après le nettoyage. Évitez de nettoyer la toile en plein soleil : l'eau savonneuse séchée risque de tacher la toile.
- Nous vous conseillons de ne pas utiliser d'appareil à haute pression.
- N'utilisez pas de produits abrasifs.
- Une fois par an, lubrifiez les éléments montés sur charnière ou rotatifs. Utilisez à cet effet un lubrifiant sec (Teflon).
- Vérifiez régulièrement votre store et retirez les petites branches, les feuilles, etc. Veuillez entretenir le produit en bon père de famille. En tant que fabricant, nous vous recommandons de faire effectuer régulièrement un contrôle technique par le monteur. Tous les ans pour les bâtiments utilitaires et tous les deux ans pour les particuliers.
- Pour les environnements non agressifs, nous recommandons un entretien semestriel. Pour les environnements agressifs (région côtière, industrie lourde...), nous conseillons un entretien plus fréquent, 4 x par an.
- Utilisez toujours les pièces d'origine du fabricant.

Entretien facile grâce au kit de maintenance Renson®

- La structure est en aluminium thermolaqué. Un nettoyage annuel à l'aide du **kit de maintenance Renson®** préservera l'intensité de la couleur pendant des années et offrira une protection complémentaire contre les pluies acides, l'air marin et les rayons UV. Dans les régions côtières ou boisées, il est conseillé d'effectuer cet entretien au moins 2 fois par an.
- Le **Renson® « Clean »** est un produit concentré aux puissantes propriétés nettoyantes et de dégraissantes, adapté pour traiter les saletés naturelles les plus fréquentes, comme la poussière, les dépôts gras, les taches de graisse, la mousse, les traces d'insectes...
- Ce produit n'est pas comparable aux produits de nettoyage courants. Son action en profondeur « décroche » la saleté. Ce produit convient également pour le nettoyage des toitures en toile de polyester et celui des toiles de store verticales en fibre de verre.
- Après le nettoyage, appliquez du **Renson® « Protect »** pour protéger la structure en aluminium. Celui-ci dépose un film protecteur qui permet ensuite de nettoyer la surface

avec un simple chiffon et une petite quantité de **Renson® « Clean »**. Il protège aussi l'aluminium des pluies acides, de l'air marin et des rayons UV et préserve l'intensité de la couleur.

- Ne pas utiliser ces produits en plein soleil ou par temps chaud. Un séchage rapide du produit pourrait laisser des taches sur la structure ou la toile. Ne jamais utiliser de produits mordants ou abrasifs, d'éponges à récuser ou autres moyens abrasifs. Ne jamais utiliser d'appareil de nettoyage à haute pression.



Renson® Maintenance Set

COULEURS RENSON

Il existe un grand choix de coloris. Disponible d'usine dans une centaine de couleurs différentes avec un degré de brillance de 70 %, de 30 % ou un laquage structuré. Le store de protection solaire sera donc toujours parfaitement assorti au style du bâtiment. À vous de choisir : finition brillante ou mate ? Ou peut-être préférez-vous un laquage structuré tendance, résistant à l'usure et aux éraflures et d'une grande facilité d'entretien.

Pour préserver la couleur du laquage, nous recommandons Seaside Quality pour les régions côtières ou autres environnements agressifs (industrie lourde...). Le laquage du store restera en parfait état et gardera son aspect neuf pendant de nombreuses années.

Bicolore

Le caisson, les coulisses, la barre de charge et les pieds de montage peuvent également être livrés en 2 couleurs différentes. En fonction du style du bâtiment et des souhaits du client.

Par exemple, pour le Fixvent Mono AK, on peut choisir d'assortir l'intérieur du caisson à la décoration d'intérieur et l'extérieur du caisson aux profils de la façade.



? Plus d'informations

Consultez notre guide des couleurs.



LEXIQUE

Aluminium

L'aluminium est un matériau léger mais solide ayant une très grande longévité et qui convient particulièrement à l'architecture moderne. Il permet des profils élancés et des grands entraxes. Il est également 100 % recyclable et très facile à entretenir.

Angle d'inclinaison

L'angle d'inclinaison est demandé pour les stores horizontaux afin de déterminer quel type de toile peut être utilisé et quelles dimensions sont possibles, pour offrir la meilleure solution technique possible et éviter par ex. la formation d'une poche d'eau et/ou de plis.

Anodisation

L'anodisation est un des traitements de surface les plus courants pour l'aluminium. L'anodisation est un processus d'électrolyse qui renforce la tendance naturelle de l'aluminium à former un film d'oxyde à sa surface. La pièce est branchée en tant qu'anode. La couche qui en résulte a des propriétés de protection, de décoration et de meilleure fonctionnalité.

Autorégulation

Le Fixvent Mono AK/UT est le seul store qui, en plus de la protection solaire, sert aussi à la ventilation. Grâce à un clapet de ventilation situé dans le profil intérieur, de l'air frais est amené en permanence dans la maison. Le clapet autoréglable intégré joue un rôle très important : il réagit automatiquement aux différences de pression et garantit de ce fait un débit constant, même en cas de fortes pressions de vent et une amenée d'air frais et sain sans courant d'air.

Avancée

D'application pour les stores horizontaux. L'avancée est la distance totale entre le côté inférieur des coulisses et le côté supérieur du caisson. Cette dimension est importante pour déterminer la dimension de commande du store horizontal.

Bande soudée

Les côtés latéraux des toiles en fibre de verre qui ne sont pas équipés d'une fermeture éclair sont finis à l'aide d'une bande soudée. C'est une bande de renforcement transparente pour éviter l'effilochage.

Barre de charge

La barre de charge en aluminium extrudé est lestée par une tige ronde en acier galvanisé. Celle-ci est entourée de mousse de PE pour éviter le contact entre l'aluminium et l'acier. Pour une parfaite jonction avec le seuil, la barre de charge est munie d'un joint d'étanchéité en synthétique.

Câble de réglage

Grâce au câble de réglage, vous pouvez régler de manière simple et en toute sécurité les moteurs tubulaires. Ils sont prévus pour régler les moteurs tubulaires et les fins de course. Il existe des câbles de réglage pour les moteurs Moteur Renson Detecto Safety First, Rensonmotor 24 V et Becker SMI. Voir page 245 pour davantage d'explication.

Caisson

Le caisson est constitué de profils en aluminium extrudé. Les extrémités sont pourvues d'embouts en aluminium qui soutiennent le mécanisme d'enroulement et sont munis de chevilles afin de fixer le caisson sur les coulisses. Le caisson est fermé par un profil amovible, monté dans la partie fixe du caisson à l'aide de charnières.

Classe de résistance au feu d'une toile

La classe de feu indique la réaction et la prestation de la toile en cas d'incendie.

Click&Safe

En cas de montage dissimulée, le système Click&safe permet un montage en toute sécurité du tube d'enroulement. Lors de le montage, le tube d'enroulement se clique simplement dans le caisson, ce qui laisse les mains libres à le monteur pour terminer le montage en toute sécurité.

Confection

Les toiles sont découpées de manière mécanique, thermique ou avec ultrason. La soudure des toiles se fait de manière thermique ou à haute fréquence.

Connecteur Hirschmann

Les connecteurs Hirschmann permettent une connexion facile, qualitative, sûre et durable des câbles de moteur si la longueur de câble fournie n'est pas suffisante. Le connecteur Hirschmann permet aussi d'éviter l'infiltration d'eau ou de saletés en cas de mauvais temps et d'empêcher à la connexion de sauter en cas de fortes vibrations. Les connecteurs Hirschmann peuvent être fournis montés ou non et sont disponibles en deux versions (4 ou 5 fils) selon le type de moteur.

Côté de confection

Chaque toile a deux côtés. Pour les toiles tissées, il y a une petite différence visible dans le tissage. Le côté de confection 1 est le côté supérieur de la toile dans le carnet d'échantillons de Renson. C'est la vue extérieure de la toile de store. Le côté de confection 2 est le côté inférieur de la toile dans le carnet d'échantillons de Renson. Sur tous les dessins techniques les côtés de confection sont indiqués.

Code de la poudre

Le code de la poudre est un système de code qui définit les couleurs et les revêtements.

Couleurs standards de Renson®

Les couleurs standards de Renson sont les codes de poudre les plus demandés et sont disponibles en standard sans supplément de prix.

Coulisse

Les coulisses sont constituées de plusieurs profils en aluminium extrudé qui permettent un montage et démontage facile.

Coulisses rallongées

Pour des raisons architecturales ou pour obtenir une meilleure jonction avec le seuil, il est possible de rallonger les coulisses. La longueur supplémentaire des coulisses peut être déterminée indépendamment l'une de l'autre. Notez bien que la hauteur de la toile est produite selon la hauteur finie indiquée du store, càd sans la longueur supplémentaire des coulisses.

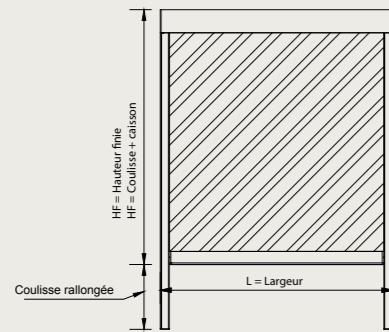

Couplé

Des stores couplés sont deux stores différents avec un caisson en continu. Au milieu se trouve une coulisse de couplage dans laquelle les deux toiles sont placées. Ces stores couplés peuvent être manœuvrés par 1 ou 2 moteurs. En cas de motorisation avec 1 moteur, les stores sont manœuvrés ensemble et s'enroulent et se déroulent simultanément. En cas de motorisation avec 2 moteurs, les stores peuvent être manœuvrés ensemble ou séparément, ce qui est idéal pour des portes ou fenêtres coulissantes.

Déclaration des performances (DOP)

DOP signifie 'Declaration of performance' ou déclaration de prestation. Cette déclaration obligatoire est établie par Renson® et constitue la preuve que la protection solaire satisfait aux performances exigées pour son application spécifique. Ces performances sont décrites dans la norme CE. C'est pourquoi le label CE est également présent sur la déclaration des performances.

Degré de brillance

Les couleurs de laquage peuvent être obtenues avec différents degrés de brillance. Luquage brillant : degré de brillance 70%, MAT : degré de brillance 30%.

Embouts de tube d'enroulement

Les embouts brevetés de tube d'enroulement sont coniques pour compenser la surépaisseur de la fermeture éclair et garantir un enroulement parfait de la toile.

EN 13561

Le store de protection solaire doit satisfaire à la norme harmonisée NBN EN 13561 (protection solaire – exigences de performance relatives aux stores destinés à être fixés à l'extérieur des bâtiments y compris la sécurité) qui a été enregistrée en tant que norme belge le 9 septembre 2014 par l'Institut Belge de Normalisation (IBN) (voir aussi page 244).

EN 14501

Grâce à la norme EN 14501 (protection solaire – confort thermique et visuel – caractéristiques de performance et classification), il est possible de répartir les toiles en différentes classes selon leurs performances. Les classes sont déterminées en fonction de leur influence sur le confort thermique et visuel (0 = très peu d'influence, 4 = effet positif

prononcé). Cette norme peut être un outil utile pour le choix de la toile qui corresponde le mieux aux souhaits du maître d'ouvrage.

Étanchéité à l'eau

Les toiles de store ne peuvent, à l'exception de la toile occultante, jamais être parfaitement étanches à l'eau. Comme pour tout tissu, il y a toujours des petits trous entre les fils. Ceci est décrit techniquement comme le facteur d'ouverture de la toile.

Fermeture éclair symétrique

Pour les stores équipés de la technologie Fixscreen, la toile comporte des deux côtés latéraux une fermeture éclair symétrique. Cette forme symétrique permet à la toile de bien résister à la charge de vent. La toile est maintenue solidement dans les coulisses et résiste au vent dans toutes les positions. Voir page 22 pour davantage d'explication.

Guide pour fermeture éclair

Dans chaque coulisse se situe un guide pour fermeture éclair en HPVC avec couche supérieure coextrudée résistante à l'usure (voir aussi technologie Smooth). Ce guide pour fermeture éclair comporte des zones d'amortissement en néoprène pour compenser les coups de vent. La fermeture éclair, qui est soudée à la toile, est glissée dans ce guide et de cette manière la toile est maintenue. Il y a suffisamment de tolérance prévue entre la toile, les coulisses en aluminium et le guide pour fermeture éclair afin de garantir un fonctionnement souple. Voir page 22 pour davantage d'explication. (Pas d'application pour Vegascreen)

Hauteur finie

Cette dimension est importante pour déterminer la dimension de commande du store. La hauteur finie est égale à la distance totale entre le côté inférieur des coulisses et le côté supérieur du caisson pour les stores verticaux.

Impression

Toutes les toiles peuvent être imprimées selon un projet personnalisé.

Jonc pour toile

Le côté supérieur et inférieur de la toile est fixé à l'aide d'un jonc glissé dans l'ourlet. De cette manière la toile est maintenue solidement dans le tube d'enroulement et la barre de charge.

Juxtaposé

Des stores juxtaposés signifie que deux stores sont placés côte à côte sans liaison entre les deux caissons. Les deux stores ont un moteur propre, un caisson et des coulisses et sont reliés – juxtaposés – éventuellement à l'aide de pieds de montage. Il faut alors tenir compte de la dilatation.

Label CE

Les normes européennes EN déterminent les règles concernant les produits mis sur le marché et forment la base pour le label CE. Avec le label CE nous prouvons que nos produits répondent aux exigences légales en matière de sécurité, santé et environnement.

Largeur

Cette dimension est importante pour déterminer la mesure de commande du store. La largeur comporte la largeur totale du caisson, y compris les coulisses.

Largeur de rouleau de toile

Chaque toile est disponible dans une certaine largeur. Si les dimensions de la toile confectionnée sont supérieures à la largeur du rouleau de toile, il y aura une soudure visible. (Voir aussi soudure)

Longueur de câble

Il est possible de prolonger la longueur du câble de moteur si les circonstances sur place l'exigent. La longueur standard du câble est de 3 ou 5 m, selon le type de moteur. Cette longueur peut être rallongée jusqu'à 10 m pour un raccordement efficace au réseau. Voir page 243 pour davantage d'explication.

Méthode précontrainte

La méthode précontrainte est une technique de production pour les toiles polyester Soltis. Après le tissage, la toile est étirée dans les deux directions avec une forte tension et est ensuite fixée à l'aide d'une couche de PVC liquide. Ce processus lui confère une grande résistance à la déformation de sorte qu'elle ne se déforme quasiment pas sous les charges. Cette technique permet aussi d'avoir la même épaisseur de toile sur toute la surface. La surface de la toile est aussi davantage anti-taches.

Pare-insectes

En position fermée, le store empêche aux insectes de pénétrer dans la maison. Il n'y a pas d'ouverture entre la coulisse et le store. La barre de charge est équipée d'un joint d'étanchéité qui permet une jonction parfaite avec le seuil. De cette manière il est possible de ventiler de manière intensive que ce soit le jour ou la nuit.

Passage de câble

La position de passage du câble dépend du choix du produit et du montage. Regardez votre store depuis la position où vous pourriez démonter votre tube d'enroulement. Ceci détermine votre choix à gauche ou à droite. Chaque position a un code défini et peut être positionnée au choix à droite ou à gauche.

Pose libre (Freestanding)

La pose libre signifie qu'il n'y a pas de construction ou de fenêtre derrière/ sous la protection solaire. Faites attention que les vitesses maximales de vent dans ce cas peuvent être plus faibles.

Pré-anodisation

La pré-anodisation est un traitement préalable qui protège les profils en aluminium dans des environnements agressifs tels que les régions côtières, les zones d'industrie lourde, etc. C'est une couche fine d'anodisation qui est appliquée dans une ligne d'anodisation séparée avant le processus de thermolaquage et qui évite la corrosion filiforme.

Prolongement du caisson

Un prolongement de caisson peut être demandé dans certaines situations de montage. Le caisson est prolongé d'1 ou 2 côtés et les profils du caisson dépassent les coulisses latérales.

Ceci peut être intéressant pour des raisons esthétiques où ce prolongement de caisson recouvre un espace vide au-dessus de la fenêtre à côté du store, ou pour former un angle à l'aide de 2 prolongements.



Renson® Connect

La solution qui vous permet de commander vos stores Renson® avec votre smartphone. Vous avez oublié de fermer le store alors qu'il fait chaud ? Pas de problème, vous pouvez désormais le faire à distance. Pour retrouver une maison bien fraîche en rentrant.

Seaside Quality A

Pour des applications dans un environnement agressif (tel que la côte, zone industrielle, etc.) on conseille d'appliquer le pré-traitement correspondant à Seaside Quality A. Seaside Quality A est un pré-traitement appliqué à la ligne de laquage, par lequel min. 2 g/m² est décapé avant le thermolaquage. Un nettoyage en profondeur sur base régulière est nécessaire. Celui-ci diminue de moitié le risque de corrosion filiforme sous le laquage par rapport à des profils laqués de manière standard.

Soudure

Si la largeur et la hauteur sont supérieures à la largeur du rouleau de toile, il est possible qu'une soudure soit visible pour pouvoir relier les deux parties de toile. La position de la soudure varie d'une toile à l'autre et selon les dimensions de la toile. La hauteur de la soudure est toujours calculée à partir du point le plus bas de l'encadrement.

Technologie Connect&Go

La technologie Connect&Go comporte une fiche électrique brevetée étanche aux projections d'eau en deux parties : une partie femelle dans le caisson et une partie mâle sur le système d'enroulement.

La technologie Connect&Go permet un montage et démontage rapide, simple et en toute sécurité du tube d'enroulement, du moteur et de la toile. Grâce à la technologie Connect&Go, un Fixscreen équipé de celle-ci peut être monté deux fois plus rapidement qu'un Fixscreen sans Connect&Go. Voir page 20.

Technologie Fixscreen

La technologie Fixscreen garantit une toile résistante au vent, bien tendue et sans plis jusqu'à des vitesses de vent de 130 km/h pour le Fixscreen et Fixscreen Minimal. Grâce à l'adhérence optimale de la fermeture éclair à la toile, celle-ci reste dans les coulisses même en cas de vent violent. Voir page 22 pour davantage d'explication.

Technologie Smooth

La technologie Smooth comporte une couche supérieure coextrudée, brevetée, résistante à l'usure dans le guide pour fermeture éclair en HPVC. Cette couche est en Teflon et permet un coulissement durable et silencieux de la fermeture éclair dans le guide en HPVC. Cette technologie garantit une toile toujours bien tendue et sans plis qui résiste au vent dans toutes les positions. Voir page 20 pour davantage d'explication.

Thermolaquage

Le thermolaquage (ou revêtement par poudre) est un procédé de laquage électrostatique par lequel une poudre chargée négativement est projetée à l'aide d'air comprimé sur une surface traitée positivement. De ce fait la poudre adhère temporairement et est ensuite fondue dans un four. Le thermolaquage est un processus écologique car il ne dégage aucun solvant pendant le laquage et n'utilise pas d'additifs chimiques pour faire adhérer la poudre aux profils en aluminium.

Tube d'enroulement

Le tube d'enroulement est fabriqué en acier galvanisé et équipé d'une rainure décalée unique pour limiter la pression de l'ourlet de toile. De ce fait la formation d'une ligne horizontale dans la toile est fortement diminuée.

Valeur U

La valeur U ou valeur d'isolation indique dans quelle mesure le produit est un bon isolant. Une valeur U élevée indique un produit ayant une mauvaise isolation thermique, une valeur U peu élevée signifie que le produit isole bien thermiquement. Donc au plus basse la valeur U, au mieux.

Renson® Connect Solmate®

Le système unique Renson Connect Solmate contrôle le store de protection solaire de manière automatisée sur la base des préférences personnelles et des paramètres météorologiques locaux, comme la température, le rayonnement solaire, etc. Par exemple, la protection solaire se déroule automatiquement dès que le soleil brille fort. Cela permet d'éviter les températures intérieures excessives et la nécessité d'une climatisation supplémentaire.

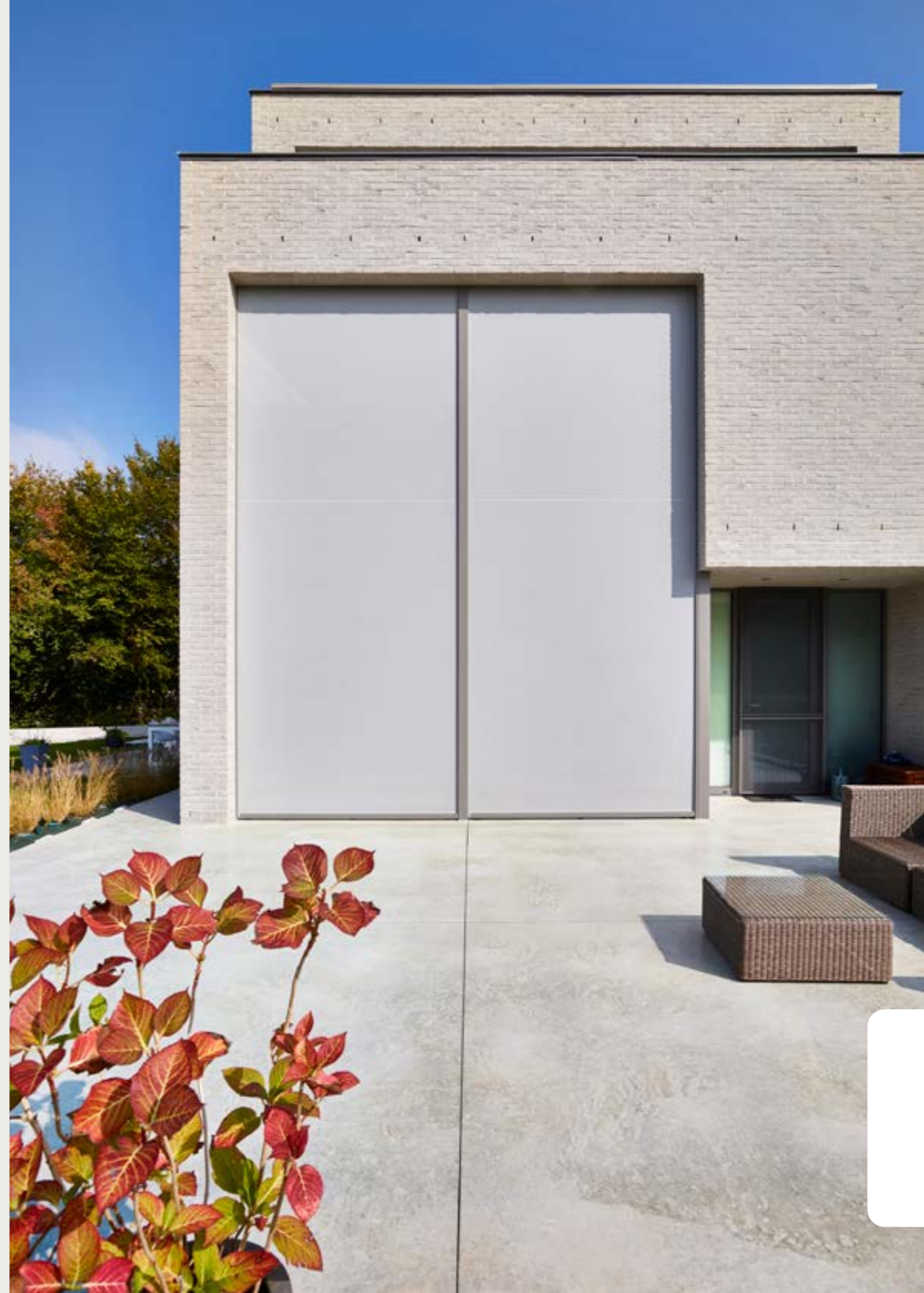

PROGRAMME AMBASSADOR

Vous êtes convaincu par nos produits et vous le faites savoir avec enthousiasme. De notre côté, nous sommes fiers que vous soyez le lien entre Renson et votre client. Nous avons créé le programme d'ambassadeur Renson spécialement pour vous : un partenariat à long terme.

Ce label de qualité garantit à vos clients que vous êtes un expert fiable en ventilation, avec une excellente connaissance des produits et un service parfait, du montage à la première visite de service.

Que représente votre statut d'ambassadeur ?

- Vous partagez votre passion pour Renson avec un solide réseau professionnel.
- Vous serez invité deux fois par an à nos Ambassador Days où vous pourrez nouer des contacts avec vos collègues.
- Vous êtes le premier à avoir accès à des solutions et produits innovants et spécifiques au marché.
- Vous avez gratuitement accès aux promotions destinées au client final, soutenues par des campagnes publicitaires (en ligne et hors ligne).
- Grâce à notre outil de recherche de prospects, nous vous transmettons des prospects personnalisés par région que nous recevons lors de nos communications, salons et événements.
- Nous vous mettons régulièrement à l'honneur et vous soutenons par le biais du co-branding pour développer la marque Renson dans votre région.
- Nous assurons votre promotion auprès de votre client final.
- Vous pouvez porter le label de qualité exclusif de Renson Ambassador.

**REJOINDREZ-VOUS BIENTÔT NOTRE FAMILLE
D'AMBASSADEURS RENSON ? CONTACTEZ VOTRE
INTERLOCUTEUR CHEZ RENSON.**



**SOUDAL QUICK-STEP PRO CYCLING TEAM
POWERED BY RENSON**





* L 0 0 6 5 3 *

L0000653 2002143 0124 Français

Toutes les photos présentées sont fournies à titre d'illustration uniquement et constituent l'instantané d'une situation d'utilisation. Le produit réel peut varier en fonction des modifications apportées au produit. Renson® se réserve le droit d'apporter des modifications techniques aux produits décrits. Vous pouvez télécharger les versions les plus récentes des brochures sur www.renson.net